

УТВЕРЖДЕНЫ
приказом Министерства спорта
Российской Федерации
от 25 декабря 2023 г. № 1074

ПРАВИЛА ВИДА СПОРТА «ГОЛЬФ»

Раздел 1. Общие положения

1. Правила вида спорта «гольф» (далее – Правила) разработаны общероссийской спортивной федерацией по виду спорта «гольф» (далее – общероссийская спортивная федерация) в соответствии с Правилами Международной федерации гольфа, Международной спортивной федерацией мини-гольфа, R&A Rules Limited (далее – международные спортивные федерации).

2. Настоящие Правила распространяются на организацию и проведение официальных физкультурных и спортивных мероприятий по виду спорта «гольф» в Российской Федерации (далее – соревнования). По решению организаторов настоящие Правила могут применяться на физкультурных и спортивных мероприятиях по виду спорта «гольф», не являющихся официальными.

3. Соревнования по виду спорта «гольф» проводятся в спортивных дисциплинах, включенных во Всероссийский реестр видов спорта:

- личные соревнования;
- командные соревнования;
- мини – личные соревнования;
- мини – командные соревнования

4. Соревнования по виду спорта «гольф» проводятся в соответствии с настоящими Правилами, положениями (регламентами) о соревнованиях, требованиями Правил обеспечения безопасности при проведении официальных спортивных соревнований, утвержденных постановлением

Правительства Российской Федерации от 18.04.2014 г. № 353, и иными условиями проведения соревнований, утвержденными организаторами соревнований.

5. Спортивные ситуации, не нашедшие отражения в настоящих Правилах, трактуются в соответствии с правилами международных спортивных федераций.

Раздел 2. Классификация соревнований

6. Соревнования по виду спорта «гольф» классифицируются:

1) по территориальной принадлежности участников:

всероссийские соревнования;

межрегиональные соревнования;

соревнования субъекта Российской Федерации;

соревнования муниципального образования;

2) по характеру подведения итогов:

личные – засчитывается только личный результат каждого участника соревнования (далее – спортсмена) и в соответствии с этим определяется его место в соревнованиях;

командные – команде засчитываются личные результаты определенного положением о соревновании количества спортсменов и в соответствии с этим определяется место команды;

лично-командные – личные соревнования, в которых результаты засчитывают одновременно каждому спортсмену отдельно и команде в целом;

3) по полу и возрастным критериям:

без ограничения верхней границы возраста: мужчины и женщины;

с ограничением верхней границы возраста: мальчики и девочки (спортивная дисциплина «личные соревнования», спортивная дисциплина «командные соревнования» – 10-14 лет), юноши и девушки (спортивная дисциплина «личные соревнования», спортивная дисциплина «командные

соревнования» – 15-16 лет), юниоры и юниорки (спортивная дисциплина «личные соревнования», спортивная дисциплина «командные соревнования» – 17-18 лет, спортивная дисциплина «мини – личные соревнования», спортивная дисциплина «мини – командные соревнования» – 10-19 лет);

4) по форме проведения: однодневные и многодневные соревнования;

5) по избранной системе и формату проведения:

прямая система с определением мест всех спортсменов или команд путем ранжирования результатов используется в форматах: игра на счет ударов, стейблфорд и максимальный счет;

олимпийская система с выбыванием спортсмена или команды после первого поражения;

круговая система, при которой каждый спортсмен или команда играет с каждым другим спортсменом или командой в ходе раунда;

олимпийская и круговая система применяются в формате матчевой игры;

смешанная система представляет собой последовательное сочетание двух систем в одном соревновании, на первом этапе применяется прямая система с ранжированием результатов всех спортсменов и последующим их отсевом до установленного количества, на втором этапе – система с выбыванием после первого поражения;

7) по формату проведения соревнований: личные и командные соревнования проводятся в двух основных форматах игры – матчевая игра и игра на счет ударов;

8) организаторы физкультурных и спортивных мероприятий по виду спорта «гольф», не являющихся официальными, могут проводить соревнования с использованием систем и форматов, не оговоренных в настоящих Правилах. В этом случае организаторы самостоятельно определяют для каждого такого соревнования систему и формат в соответствии с Правилами международных спортивных организаций.

Раздел 3. Антидопинговые правила и медицинское обеспечение соревнований

7. Общероссийская спортивная федерация признает авторитет международного антидопингового агентства (WADA) и национальной антидопинговой организации РУСАДА.

Все члены общероссийской спортивной федерации (спортсмены, тренеры, судьи и прочие участники) несут ответственность и исполняют обязанности, определенные Всемирным антидопинговым кодексом, Антидопинговой политикой международных спортивных федераций и Общероссийскими антидопинговыми правилами, утвержденными федеральным органом исполнительной власти в области физической культуры и спорта.

8. Медицинское обеспечение на соревнованиях осуществляется в соответствии с приказом Министерства здравоохранения Российской Федерации от 23.10.2020 № 1144н «Об утверждении порядка организации оказания медицинской помощи лицам, занимающимся физической культурой и спортом (в том числе при подготовке и проведении физкультурных мероприятий и спортивных мероприятий), включая порядок медицинского осмотра лиц, желающих пройти спортивную подготовку, заниматься физической культурой и спортом в организациях и (или) выполнить нормативы испытаний (тестов) Всероссийского физкультурно-спортивного комплекса «Готов к труду и обороне» (ГТО)» и форм медицинских заключений о допуске к участию физкультурных и спортивных мероприятиях».

Организаторы соревнования несут ответственность за медицинское обслуживание соревнований, предусматривающее:

- наличие на соревнованиях медицинских работников;
- систематический санитарно-гигиенический контроль за местами размещения и питания спортсменов;
- оказание первой неотложной медицинской помощи;

наличие аптечки с медикаментами и перевязочными средствами;
возможность немедленной доставки пострадавших в ближайшие медицинские пункты;

иные требования, предусмотренные законодательством Российской Федерации.

9. Медицинские работники, обслуживающие соревнования, должны иметь хорошо видимые отличительные знаки. О местах расположения постов медицинской помощи должны быть информированы члены судейской коллегии, официальные представители команд, тренеры и спортсмены. Между пунктом медицинской помощи и главным судьей соревнований должна быть установлена телефонная и радиосвязь.

10. Каждый спортсмен обязан регулярно проходить медицинское обследование и иметь соответствующий медицинский допуск от спортивного врача, оформленный в соответствии с законодательством Российской Федерации.

Раздел 4. Обеспечение безопасности спортсменов и зрителей соревнований

11. Безопасность спортсменов – одна из главных задач организаторов соревнований. Обеспечение безопасности при проведении соревнований осуществляется в соответствии с законодательством Российской Федерации и локальными нормативными актами общероссийской спортивной федерации.

12. Спортивные сооружения, на которых проводятся соревнования, должны:

быть сертифицировано общероссийской спортивной федерацией;

отвечать требованиям соответствующих нормативных правовых актов, действующих на территории Российской Федерации, направленных на обеспечение общественного порядка и безопасности спортсменов и зрителей, при условии наличия актов готовности места проведения соревнований к проведению мероприятий, утверждаемых в установленном порядке.

13. Спортивная дисциплина «личные соревнования», спортивная дисциплина «командные соревнования». При выполнении удара или тренировочного свинга спортсмену следует убедиться, что никто не стоит поблизости от него или в таком месте, где он может получить удар клюшкой, мячом, камнем, галькой, веткой или чем-то подобным.

Спортсмену не следует продолжать игру, пока спортсмены, находящиеся впереди, не окажутся вне досягаемости.

Спортсмену следует всегда предупреждать сотрудников гольф-поля, находящихся поблизости или впереди них, если он собирается выполнить удар, который может создать опасность для этих лиц.

Если спортсмен посылает мяч в таком направлении, что существует опасность в кого-либо попасть, спортсмену следует немедленно выкрикнуть предупреждение. В таких ситуациях традиционно используется выкрик «Фор!».

14. Спортивная дисциплина «мини – личные соревнования», спортивная дисциплина «мини – командные соревнования». При выполнении удара или имитации спортсмену следует убедиться, что никто не стоит поблизости от него или в таком месте, где он может получить удар клюшкой или мячом.

В процессе игры на дорожке, как правило, должен находиться один спортсмен. Всем спортсменам и зрителям, находящимся на поле, рекомендуется по возможности сохранять дистанцию не менее одного метра от дорожки, на которой ведется игра, от момента, когда спортсмен подходит к мячу до завершения им игры на дорожке.

В исключительных случаях, когда игра на дорожке ведется одновременно несколькими спортсменами, процесс игры регулируется специально назначаемым судьей на дорожке.

Раздел 5. Условия страхования спортсменов

15. Допуск спортсменов к участию в соревнованиях осуществляется

при наличии полиса обязательного медицинского страхования, оригинала страхового полиса или оригинала договора страхования спортсмена от несчастных случаев, жизни и здоровья. Все спортсмены, участвующие в соревнованиях, должны быть застрахованы на суммы, достаточные для покрытия издержек при несчастных случаях, спасении и транспортировке с учетом риска, связанного с участием в спортивных состязаниях. Ответственность за достаточность страхового покрытия спортсменов, заявленных и направленных на участие в соревнованиях, несут командирующие спортсменов организации, и спортсмены лично.

Раздел 6. Дисциплинарные санкции

16. Спортсмены, официальные лица, тренеры и представители команд, зрители должны признавать и выполнять требования дисциплинарных локальных нормативных актов общероссийской спортивной федерации. Данные акты, в том числе, предусматривают санкции к спортсменам, спортивным судьям, тренерам, руководителям спортивных сборных команд и другим участникам соревнований за противоправное влияние на результаты таких соревнований.

Перечень нарушений и налагаемых санкций, приведенный в дисциплинарных локальных нормативных актах общероссийской спортивной федерации, не является исчерпывающим. Дополнительные условия могут быть установлены организаторами соревнований и предусматриваться в положении (регламенте) о соревнованиях.

17. Всем организаторам, участникам и зрителям запрещено оказывать противоправное влияние на результаты соревнований. Запрещено участвовать в азартных играх в букмекерских конторах и тотализаторах путем заключения пари на официальные спортивные соревнования в соответствии с требованиями, установленными пунктом 3 части 4 статьи 26.2 Федерального закона от 04 декабря 2007 г. № 329-ФЗ «О физической культуре и спорте в Российской Федерации».

Раздел 7. Требования к спортсменам

18. Возрастные группы спортсменов:

1) для выступления в соревнованиях спортсмен должен достичь установленного возраста в календарный год проведения соревнований;

2) для участия в спортивных соревнованиях лиц с ограничением верхней границы возраста устанавливаются следующие возрастные группы:

спортивная дисциплина «личные соревнования», спортивная дисциплина «командные соревнования»:

мальчики и девочки – 10 – 14 лет;

юноши и девушки – 15 – 16 лет;

юниоры и юниорки – 17 – 18 лет;

мужчины и женщины (19 лет и старше);

спортивная дисциплина «мини – личные соревнования», спортивная дисциплина «мини – командные соревнования»:

юниоры и юниорки – 10 – 19 лет

мужчины и женщины (20 лет и старше);

3) спортсмен может быть допущен к соревнованиям старшей возрастной группы, следующей непосредственно за той, к которой он относится, если уровень его спортивной квалификации соответствует уровню квалификации старшей возрастной группы, указанной в положениях (регламентах) о соревнованиях;

4) для участия в соревнованиях лиц без ограничения возраста (мужчины, женщины) допускаются спортсмены, достигшие возраста 12 лет, если уровень их спортивной квалификации соответствует уровню квалификации старшей возрастной группы, указанной в положениях (регламентах) о соревнованиях.

19. Для спортсменов моложе 18 лет в комиссию по допуску к участию в соревнованиях предоставляются согласие родителя (законного представителя) на участие несовершеннолетнего в соревнованиях, форму

которого утверждает общероссийская спортивная федерация.

20. Требования к спортсменам устанавливаются положениями (регламентами) о соревнованиях с учетом требований действующего законодательства Российской Федерации, общероссийской спортивной федерации.

Организаторы соревнований вправе устанавливать ограничения допуска на участие в соревнованиях с учетом требований, установленных законодательством Российской Федерации, международными спортивными федерациями, общероссийской спортивной федерацией. В том числе не допускать гольфистов-профессионалов или тех, кто может считаться гольфистами-профессионалами, согласно инструкции по применению правил любительского статуса и решений по правилам любительского статуса в Российской Федерации и иным локальным нормативным актам, утвержденным общероссийской спортивной федерацией, то есть спортсмены, статус которых не позволяет им быть допущенными к чемпионатам Европы и мира по гольфу.

Организаторы соревнований вправе устанавливать ограничение допуска на участие в соревнованиях в виде максимального значения гандикапа. Под гандикапом понимается числовой показатель уровня спортивной подготовки (или уровня спортивного мастерства) спортсмена. В Российской Федерации на основании значения гандикапа присваиваются спортивные разряды. Администрирование системы определения гандикапов в Российской Федерации осуществляет общероссийская спортивная федерация.

21. В официальных всероссийских соревнованиях имеют право участвовать только спортсмены спортивных сборных команд субъектов Российской Федерации, заявленные органами исполнительной власти субъектов Российской Федерации в области физической культуры и спорта. Порядок допуска спортсменов на официальные региональные соревнования определяется органами исполнительной власти в области физической

культуры и спорта субъекта Российской Федерации. Порядок допуска спортсменов на официальные муниципальные соревнования определяется органами местного самоуправления в области физической культуры и спорта.

Раздел 8. Права и обязанности спортсменов, тренеров, представителей спортивных сборных команд на соревнованиях

22. Спортсмены обязаны:

1) знать и неукоснительно выполнять настоящие Правила, положение (регламент) о соревнованиях, Кодекс ВАДА, Международные стандарты ВАДА, Антидопинговую политику международных спортивных федераций, Общероссийские антидопинговые правила, локальные нормативные акты общероссийской спортивной федерацией, касающиеся соревнований.

2) не употреблять допинг или другие запрещенные вещества и не поддерживать в этом других спортсменов;

3) иметь медицинский допуск, оформленный в соответствии с законодательством Российской Федерации;

4) соблюдать нормы поведения, морали и этики в местах проведения соревнований и за их пределами;

5) не использовать ненормативную лексику;

6) избегать любого рода демонстраций политической, религиозной или расовой пропаганды;

7) быть дисциплинированными, корректными и вежливыми по отношению к другим спортсменами, членам судейской коллегии, тренерам, представителям, персоналу места проведения соревнований и зрителям;

8) безоговорочно выполнять все распоряжения и указания судей и иных должностных лиц;

9) вести честную спортивную борьбу;

10) не допускать умышленных действий с целью помешать соперникам или получить преимущество;

11) не оказывать противоправное влияние на результаты соревнований;

12) соблюдать темп игры;

13) соблюдать программу соревнований, включая официальные тренировочные дни;

14) не разбрасывать мусор и (или) инвентарь в месте проведения соревнований, кроме специально обозначенных мест, возвращать на место оборудование гольф-поля;

15) устранять повреждения гольф-поля, в том числе, возвращать дивоты на место, устранять следы в бункере, устранять следы от падения мячей на паттинг-грингах, на полях для мини-гольфа избегать действий, которые могут привести к повреждениям игровой поверхности и препятствий;

16) не вступать с членами судейской коллегией в пререкания и не демонстрировать свое недовольство их решениями, не уклоняться от сотрудничества с судейской коллегией в расследовании нарушений настоящих Правил;

17) быть одетыми в спортивную форму своей организации, на командных и лично-командных соревнованиях (спортивная дисциплина «личные соревнования», спортивная дисциплина «командные соревнования») быть одетыми в командную униформу, на которой должна быть отражена принадлежность к физкультурно-спортивной организации и (или) к спортивной сборной команде субъекта Российской Федерации;

18) использовать спортивную обувь, отвечающую требованиям настоящих Правил;

19) присутствовать на церемониях открытия, награждения и закрытия соревнований, соблюдать требования к форме одежды, установленной для участия в церемониях открытия и награждения (спортивная дисциплина «мини – личные соревнования», спортивная дисциплина «мини – командные соревнования») при командном зачете командная униформа обязательна;

20) выполнять требования пресс-службы общероссийской спортивной федерации, а также всемерно способствовать проведению видео- и

фотосъемки.

23. Спортсмены имеют право:

1) обращаться с заявлением или просьбой к судьям;
2) тренироваться в официальные тренировочные дни перед соревнованиями;

3) подавать протест, в соответствии с процедурой, установленной настоящими Правилами и (или) судейской коллегией соревнований;

4) размещать рекламу во время официальных тренировочных и соревновательных дней (спортивные дисциплины «мини – личные соревнования», «мини – командные соревнования») на спортивной форме и сумках для мячей за следующими исключениями: реклама не должна быть на той части спортивной формы, где указаны принадлежность к физкультурно-спортивной организации и (или) спортивной сборной команде субъекта Российской Федерации, и (или) спортивной сборной команде Российской Федерации, запрещена реклама табака, алкоголя, так же, как и любая оскорбительная реклама.

24. Команда, участвующая в соревнованиях, обязана иметь своего официального представителя, фамилия, имя, отчество и контакты которого указывается в заявке на участие в соревнованиях. Официальный представитель является единственным лицом, уполномоченным представлять интересы команды и обращаться с официальными письменными заявлениями в судейскую коллегию и осуществлять замены в командных и лично-командных соревнованиях.

25. Официальный представитель обязан прибыть в место проведения соревнований в сроки, указанные в положении (регламенте) о соревнованиях, знать настоящие Правила, программу соревнований.

26. Официальный представитель несёт ответственность за:

1) своевременную подачу заявки на участие в соревнованиях, дополнительных документов, предусмотренных положением (регламентом) о соревнованиях или по требованию судейской коллегии;

2) знание спортсменами настоящих Правил, требований положения (регламента) о соревнованиях, программы соревнований;

3) своевременное информирование своих спортсменов обо всех решениях главной судейской коллегии и организаторов соревнований;

4) обеспечение участия и своевременную явку спортсменов на церемонии открытия, награждения и закрытия соревнований, по вызову в судейскую коллегию и на допинг-контроль;

5) дисциплину спортсменов;

6) оказание противоправного влияние на результаты соревнований.

27. Тренер, как и официальный представитель, несет на соревнованиях персональную ответственность за своих спортсменов, контролирует выполнение ими настоящих Правил и требований положения (регламента) о соревнованиях, отвечает за соблюдение мер безопасности и дисциплины в местах проведения соревнований, в местах размещения и питания, в других общественных местах, обеспечивает своевременную подготовку инвентаря и спортивной формы спортсменов, несет ответственность за оказание противоправного влияние на результаты соревнований.

28. В отношении тренера, допускающего сознательное нарушение настоящих Правил спортсменами и (или) отказывающегося выполнять требования судейской коллегии, проявляющего нетактичность по отношению к членам судейской коллегии, ведущего себя неэтично, главным судьей может быть принято решение о запрете посещения данного соревнования таким тренером, о чем сообщается в спортивную организацию, которую представляет тренер.

29. Официальный представитель и тренер не имеют права покидать место проведения соревнований и тренировок, не убедившись в том, что все их спортсмены закончили состязания или тренировку.

Раздел 9. Требования, предъявляемые к организаторам соревнований

30. Организатор соревнований (далее – организатор) – юридическое

или физическое лицо, по инициативе которого проводятся соревнования и (или) которое осуществляет организационное, финансовое и иное обеспечение подготовки и проведения таких соревнований.

31. Организатор утверждает положение (регламент) о соревнованиях, определяет условия и календарный план его проведения, условия допуска к участию в соревнованиях, порядок выявления лучшего спортсмена или лучших спортсменов, порядок организационного и иного обеспечения соревнований, формирует комитет соревнований (далее – Комитет), в состав которого входит оргкомитет, главная судейская коллегия (далее – ГСК) и комиссия по допуску к участию в соревнованиях, обеспечивает финансирование соревнований в утвержденном им порядке, определяет место проведения соревнований, а также осуществляет иные полномочия и приобретает права в соответствии с законодательством Российской Федерации.

32. В случае, если организаторами являются несколько лиц, распределение прав и обязанностей между ними в отношении таких соревнований осуществляется на основе договора и (или) положения (регламента) о таких соревнованиях. Если иное не предусмотрено указанными документами, организаторы несут солидарную ответственность за причиненный вред спортсменам и (или) третьим лицам.

33. Положение (регламент) о соревнованиях определяет порядок его организации и проведения и включает: наименование соревнований, цели и задачи проведения соревнований, формат соревнований, место и сроки проведения соревнований, права и обязанности организаторов, требования к спортсменам и условия их допуска к соревнованиям, форму заявки на участие, сроки и условия подачи заявок на участие, перечень документов, представляемых в комиссию по допуску к участию в соревнованиях, программу соревнований, условия проведения соревнований, условия подведения итогов, порядок награждения, условия финансирования, обеспечение безопасности спортсменов и зрителей, медицинское

обеспечение соревнований, антидопинговое обеспечение соревнований, страхование спортсменов. При необходимости в положение (регламент) о соревнованиях могут включаться дополнительные разделы.

34. Для каждого соревнования организаторами должна быть составлена и опубликована программа, включающая в себя: сроки и место проведения соревнования, расписание соревнования по дням, с указанием дня приезда и дня отъезда, и официальных обязательных тренировочных дней, условия и систему проведения соревнования, техническую информацию о соревновании, дату и время начала заседаний главной судейской коллегии и комиссии по допуску к участию в соревновании, время и место проведения церемонии открытия и закрытия, награждения.

35. **Оргкомитет** – физические и (или) юридические лица, уполномоченные организаторами. В оргкомитет в обязательном порядке должны входить директор соревнований и представитель места проведения соревнований.

36. Оргкомитет несет ответственность за обеспечение надлежащего контроля за проведением соревнований:

1) обеспечивает подготовку места проведения соревнований, в соответствии с требованиями настоящих Правил и положения (регламента) о соревнованиях;

2) обеспечивает совместно с собственником места проведения соревнований меры общественного порядка и общественной безопасности на соревнованиях в соответствии с законодательством Российской Федерации и положением (регламентом) о соревнованиях;

3) обеспечивает медицинское обеспечение и медицинскую помощь в месте проведения соревнований в соответствии с законодательством Российской Федерации и положением (регламентом) о соревнованиях;

4) обеспечивает места для размещения и питания спортсменов;

5) обеспечивает условия для проведения допингового контроля с соблюдением требований Всемирного антидопингового кодекса и

Общероссийскими антидопинговыми правилами;

6) предупреждает в письменной форме спортсменов о недопустимости использования допинговых средств и (или) методов, а также недопустимости проявления любых форм дискриминации и насилия при проведении соревнований;

7) обеспечивает четкое выполнение программы соревнований;

8) создает необходимые условия для организации соревновательного процесса во время проведения соревнований;

9) разрабатывает и доводит до сведения всех спортсменов и зрителей план эвакуации спортсменов и зрителей в случае непредвиденных ситуации и форс-мажорных ситуаций;

10) осуществляет иные обязанности в соответствии с положением (регламентом) о соревнованиях.

37. Комиссия по допуску к участию в соревнованиях осуществляет допуск спортсменов к участию в соревнованиях (далее – комиссия по допуску). Комиссию по допуску формируют и утверждают организаторы.

38. Комиссия по допуску проверяет документы спортсменов на соответствие требованиям настоящих Правил и положению (регламенту) о соревнованиях, в том числе:

1) правильность оформления заявки на участие в соревнованиях. Заявка на участие в соревнованиях должна быть оформлена в соответствии с приложениями № 1 и № 2, если в положении (регламенте) о соревнованиях не указано иное;

2) своевременность предоставления предварительной заявки. Предварительная заявка на участие в соревнованиях подается в сроки и на адрес электронной почты, указанные в положении (регламенте) о соревнованиях.

3) соответствие состава заявленных спортсменов их фактическому количеству;

4) соответствие возраста спортсмена возрастной группе;

5) соответствие спортивной квалификации спортсмена требованиям допуска;

6) наличие факта оплаты заявочного взноса. Заявочные взносы перечисляются в размере и в сроки, установленные в положении (регламенте) о соревнованиях. Размер заявочного взноса устанавливается Исполкомом общероссийской спортивной федерации или организацией, проводящей соревнования.

39. В комиссию по допуску спортсмен представляет оригиналы документов, указанных в положении (регламенте) о соревнованиях.

40. При несоответствии предоставленных документов установленным требованиям, комиссия по допуску имеет право не допустить спортсменов к участию в соревнованиях.

41. **Собственник места проведения соревнования** несет следующие обязанности в отношении проведения соревнований:

1) предоставляет место проведения соревнований в дни проведения соревнования на время, указанное организаторами;

2) гарантирует, что во время проведения соревнований доступ к месту проведения соревнований будет закрыт для лиц, не имеющих отношения к соревнованиям;

3) обеспечивает подготовку места проведения соревнований согласно требованиям общероссийской спортивной федерации. Готовность места проведения соревнований к проведению соревнований подтверждается уполномоченными представителями оргкомитета;

4) обеспечивает своевременную уборку места проведения соревнований, помещений, дорог, паркинга;

5) предоставляет помещения гостевой раздевалки для спортсменов в дни проведения соревнований;

6) обеспечивает парковочные места для спортсменов и зрителей соревнований;

7) предоставляет в дни проведения соревнований гольф-кары для

работы ГСК и для представителей оргкомитета (спортивная дисциплина «личные соревнования», спортивная дисциплина «командные соревнования»);

8) обеспечивает возможность проведения ТВ съемок (при необходимости);

9) обеспечивает возможность использования электроэнергии для подключения оборудования, необходимого для организации и проведения соревнований;

10) обеспечивает в дни проведения соревнований проход и проезд спортсменов и зрителей соревнований к месту проведения соревнований;

11) обеспечивает спортсменов тележками для гольф-бэгов, в случае их достаточного наличия (спортивные дисциплины «личные соревнования гольф», «командные соревнования гольф»);

12) предоставляет помещение для работы оргкомитета, ГСК, комиссии по допуску на территории места проведения соревнований на время проведения соревнований;

13) обеспечивает общую охрану территории при подготовке, проведении соревнований и демонтаже оборудования и конструкций (при необходимости);

14) обеспечивает возможность использования информационного стенда в дни проведения соревнований;

15) предоставляет возможность установки информационно-рекламных металлических и иных конструкций на территории места проведения соревнований, включая установку возле и внутри всех помещений, непосредственно на игровых лунках гольф-поля в зонах области-ти, фервеев и паттинг-гринов, на полях для мини-гольфа и других территориях (при необходимости);

16) предоставляет возможность организаторам распространять информационно-рекламные материалы на территории места проведения соревнований;

17) предоставляет зоны для церемоний открытия, награждения и закрытия соревнований;

18) оказывает помощь в организации открытия, награждения и закрытия соревнований;

19) обеспечивает возможность нахождения на территории места проведения соревнований машины скорой помощи с целью предоставления первой медицинской помощи спортсменам и зрителям соревнований;

20) осуществляет иные обязанности в соответствии с положением (регламентом) о соревнованиях.

Раздел 10. Требования, предъявляемые к месту проведения соревнований

42. Гольф-сооружение – это спортивное сооружение – инженерно-строительный объект недвижимого имущества, специально предназначенный для проведения соревнований, содержащий в своем составе тренировочное поле, гольф-поле, необходимую инженерную инфраструктуру, обеспечивающую уход за полями, а также необходимые сопутствующие здания и сооружения капитального и (или) временного характера.

43. Гольф-поле и поле для мини-гольфа являются спортивными сооружениями, а именно плоскостными объектами спорта открытого или крытого типа, включающими несколько площадок-лунок или дорожек с естественным и (или) искусственным покрытием, с надлежащей инфраструктурой или без неё, имеющих соответствующие пространственно-территориальные характеристики, разметку и оснащение для игры и тренировочных занятий.

10.1. Спортивная дисциплина «личные соревнования», спортивная дисциплина «командные соревнования»

44. Гольф-поля различаются по игровой длине площадок-лунок, их количеству и компоновке:

по длине – полноразмерные и укороченные (академическое гольф-поле

или питч энд патт поле) гольф-поля;

по количеству площадок-лунок – гольф-поле с 18 площадками-лунками (далее – 18-луночное гольф-поле); гольф-поле с 9 площадками-лунками (далее – 9-луночное гольф-поле); гольф-поле со свободным количеством площадок-лунок;

по компоновке площадок-лунок – смешанные, состоящие из разных комбинаций площадок-лунок Пар 3, 4 и 5; однотипные, состоящие только из полноразмерных или укороченных площадок-лунок Пар 3.

45. Оптимальная площадь полноразмерного гольф-поля, состоящего из 18-ти площадок-лунок с Паром гольф-поля в 72 удара, составляет от 60 до 70 га. Общая площадь гольф-сооружения может составлять 100 га и более.

9-ти луночное полноразмерное гольф-поле с Паром гольф-поля в 36 ударов размещается на участке земли 25-35 га.

Площадь 18-луночного укороченного однотипного гольф-поля – от 3 до 25 га.

Стандартная длина гольф-поля: 18 площадок-лунок с суммарной игровой длиной от 6000 до 7000 м и Паром поля от 69 до 73 ударов.

46. Поле для игры должно иметь:

1) ровный, плотный, сплошной, однородный, одноцветный газон. Верхний покров газона должен быть сформирован из естественного травяного покрытия. Для областей-ти, фервея и грина используются специальные сорта травы, в зависимости от климатических условий для холодного или теплого климата. Искусственное покрытие поля для игры недопустимо при проведении соревнований;

2) типовой набор областей-ти для спортсменов разной спортивной квалификации, возраста и пола;

3) отчетливую разметку колышками или краской, обозначающую различные игровые и неигровые зоны на гольф-поле;

4) обозначение расстояний на тренировочном поле и игровом гольф-поле;

5) надежную дренажную систему, уменьшающую вероятность затопления поля;

6) системы подземного или поверхностного орошения.

47. Гольф-полем считается вся территория в пределах границ, установленных Комитетом, на которой проходят соревнования:

все области, расположенные внутри границ, находятся в пределах гольф-поля и являются частью гольф-поля;

все области, расположенные вне границ, находятся за пределами гольф-поля и не являются частью гольф-поля;

граница гольф-поля продолжается как вверх над землей, так и вниз ниже уровня земли.

48. Площадка-лунка состоит из стартовой части, области-ти, основной области, бункеров, штрафных областей и паттинг-грин, на котором вырезана лунка с установленным в ней флажком. На площадке-лунке могут находиться деревья, кустарники и другие естественные и искусственные препятствия.

49. **Основная область** – область гольф-поля, охватывающая все части гольф-поля, за исключением четырех определенных областей:

- 1) области-ти, из которой спортсмен должен начинать играть лунку;
- 2) штрафных областей;
- 3) бункеров;
- 4) паттинг-грин лунки, на которой играет спортсмен.

К основной области относятся:

1) места на гольф-поле, предназначенные для размещения ти, кроме области-ти;

2) неверные грин, которыми являются любые грин на гольф-поле, кроме паттинг-грин лунки, на которой играет спортсмен. К неверным грин относятся:

паттинг-грин всех других лунок, на которых спортсмен не играет в данный момент времени;

обычный паттинг-грин лунки, когда для игры на этой лунке используется временный грин;

все тренировочные гринны для выполнения паттов, чипов и питчей, если только ГСК местным правилом не исключит их из числа неверных гриннов.

Основная область включает в себя все типы поверхностей, а также растущих и закрепленных объектов, таких как фервей, раф и деревья.

Высота стрижки травы на фервее обычно составляет 10 – 12 мм.

Поверхность фервея не должна быть горизонтально ровной, а должна иметь незначительные уклоны поверхности для дополнительной сложности в игре.

Ширина фервея по всей длине площадки-лунки находится в диапазоне 20 – 80 м.

Минимальный уклон поверхности на фервее должен составлять 3% и должен обеспечиваться поверхностный дренаж.

50. Область-ти, из которой спортсмен должен играть, когда он начинает играть на лунке – это область прямоугольной формы глубиной в две длины клюшки, у которой:

фронтальная граница определяется линией между самыми передними точками двух ти-маркеров, устанавливаемых ГСК;

боковые границы определяются линиями, проведенными назад от внешних боковых точек ти-маркеров.

На каждой площадке-лунке гольф-поля (исключение укороченные гольф-поля), размещаются несколько областей-ти для разных категорий спортсменов: дальние (или чемпионские), средние (или мужские/юниорские) и ближние (или женские/юношеские).

Область-ти, как правило, приподнята над уровнем площадки-лунки.

Поверхность области-ти должна быть ровной и с определённым уклоном в зависимости от рельефа местности и для обеспечения поверхностного дренажа.

51. Штрафная область.

1. Штрафная область – область, для которой разрешен рельеф с одним ударом штрафа в случае, если мяч спортсмена придет в ней в состояние покоя.

2. Штрафной областью является:

любой находящийся на гольф-поле водоем, в том числе, море, озеро, пруд, река, канава, поверхностная дренажная канава или другой открытый водоток (даже не содержащий воду);

любая другая часть гольф-поля, которую Комитет определил штрафной областью.

3. Существует два различных типа штрафных областей, отличающихся цветом используемой разметки:

в желтых штрафных областях (обозначаются желтыми линиями или желтыми колышками) у спортсмена есть два варианта рельефа (Правило 17.1.4(1) и (2));

в красных штрафных областях (обозначаются красными линиями или красными колышками) спортсмен, помимо двух вариантов рельефа для желтых штрафных областей, имеет дополнительный вариант бокового рельефа (Правило 17.1.4(3)).

Если цвет штрафной области не обозначен или не указан Комитетом, то эта область считается красной штрафной областью.

4. Граница штрафной области продолжается как выше, так и ниже уровня земли:

это означает, что весь участок земли и всё, что расположено внутри его границ, будь то на поверхности земли, над ней или под ней, является частью штрафной области;

если объект находится одновременно по обе стороны границы, то только та часть этого объекта, которая расположена с внутренней стороны границы, является частью штрафной области.

5. Границу штрафной области следует определять колышками, линиями или элементами ландшафта:

если штрафная область обозначена кольшками, то ее граница проходит по внешним точкам кольшков на уровне земли, при этом сами кольшки находятся внутри штрафной области;

если штрафная область обозначена линией, нанесенной краской на земле, то ее границей является внешний край линии, а сама линия находится внутри штрафной области;

если штрафная область определяется элементами ландшафта, то Комитету следует конкретизировать, где проходит граница штрафной области.

6. Если границы штрафной области определяются линиями или элементами ландшафта, то могут использоваться кольшки для указания местонахождения штрафной области, но никакого другого значения они не имеют. Если граница водоема Комитетом не определена, то граница штрафной области проходит по естественной границе водоема. Если открытый водоток не содержит воду, Комитет может определить такую область как часть основной области.

52. Бункер – специально подготовленная область с песком, зачастую выемка, из которой выбраны дерн или почва. Частями бункера не являются:

кромка или стенка, ограничивающие специально подготовленную область и состоящие из почвы, травы, уложенного дерна или искусственного материала;

почва либо какой-либо растущий или закрепленный природный объект внутри границ специально подготовленной области;

песок, который рассыпан за пределами специально подготовленной области;

все другие области песка на гольф-поле, которые не находятся внутри границ специально подготовленной области.

Комитет может определить специально подготовленную область песка как часть основной области или может определить неподготовленную область песка, как бункер. Если бункер находится в процессе реконструкции,

и Комитет определяет весь этот бункер как ремонтируемый участок, то этот бункер трактуется как часть основной области. Слово «песок» в значении, используемом в этом определении и Правиле 12, подразумевает любой материал, аналогичный песку, который используется в качестве материала для бункера, а также любая почва, перемешанная с песком.

Место размещения бункеров, их форма и глубина определяются с учётом планируемой тактики игры и возможности их технического обслуживания. Глубина песчаного слоя бункера должна быть не менее 14 см.

53. Паттинг-грин лунки, на которой играет спортсмен – область лунки:

которая специально подготовлена для выполнения паттов;

которую Комитет определил, как паттинг-грин.

На паттинг-грине лунки находится лунка, в которую спортсмен намеревается забить мяч. Паттинг-грины всех других лунок (на которых спортсмен не играет в данное время) являются неверными гринами и частью основной области.

Граница паттинг-гринна определяется визуально там, где начинается специально подготовленная область, если только Комитет не определит границу другим образом.

Если для двух разных лунок используется один общий грин:

паттинг-грином во время игры на каждой из лунок считается вся подготовленная область, содержащая обе лунки;

Комитет может определить границу, которая разделит один общий грин на два разных паттинг-гринна; если спортсмен играет одну из этих двух лунок, то та часть общего гринна, которая предназначена для другой лунки, является неверным грином.

Оптимальная площадь поверхности паттинг-гринна для полноразмерного гольф-поля находится в диапазоне от 300 до 800м² в зависимости от длины площадки-лунки.

Высота стрижки травы паттинг-гринна составляет до 5 мм.

На поверхности паттинг-гринга должно быть не менее четырех относительно ровных мест для размещения лунки. Уклон поверхности в местах размещения лунки не должен превышать 4%.

54. Лунка.

1) Лунка – это место на паттинг-грине, где заканчивается игра на разыгрываемой лунке:

лунка должна быть диаметром 108 мм (4 ¼ дюйма) и глубиной не менее 101,6 мм (4 дюйма);

если используется облицовка, то ее наружный диаметр не должен превышать 108 мм (4 ¼ дюйма). Облицовка должна быть утоплена на глубину не менее 25,4 мм (1 дюйма) ниже поверхности паттинг-гринга, если только характер почвы не требует поднять её ближе к поверхности.

2) Игра на лунке начинается из области-ти заканчивается, когда мяч забит в лунку на паттинг-грине (если Правила не предполагают другой порядок завершения лунки). Существует три основных разновидности площадок-лунок по игровой длине:

короткие – с установленным Паром 3;

средние – с установленным Паром 4;

длинные – с установленным Паром 5.

3) Рекомендуется устанавливать следующие Пары площадок-лунок в зависимости от их игровой длины (см. Таблицу 1 и Таблицу 2):

Таблица 1. Полноразмерное гольф-поле

Пар площадки-лунки	Пол	Игровая длина
Пар 3	мужчины	до 235м
	женщины	до 200м
Пар 4	мужчины	от 220 до 450м
	женщины	от 185 до 385м
Пар 5	мужчины	от 415м
	женщины	от 350м

Таблица 2. Укороченное гольф-поле

Пар площадки-лунки	Пол	Игровая длина
Пар 3	мужчины, женщины	от 10 до 90м

4) Пар гольф-поля зависит от количества площадок-лунок и их компоновки. Оптимальный Пар гольф-поля составляет от 69 до 73 ударов.

5) Оптимальная площадь земельного участка для размещения одной площадки-лунки составляет: короткая – до 3 га, средняя – от 3,5 га, длинная – от 4,5 га.

Пример оптимальной компоновки 18-луночного полноразмерного гольф-поля: Пар 3 – 4 площадки-лунки, Пар 4 – 10 площадок-лунок и Пар 5 – 4 площадки-лунки. При такой компоновке Пар гольф-поля составляет 72 удара. Допускаются другие компоновки площадок-лунок, которые в сумме дают Пар гольф-поля выше или ниже оптимального примера.

6) При проектировании площадки-лунки используется таблица длин ударов (см. Таблицу 3):

Таблица 3. Длины ударов

Таблица усреднённых длин ударов для мужчин и женщин (в метрах)				
Длина удара	Скретч-гольфист		Богги-гольфист	
	Муж.	Жен.	Муж.	Жен.
Первый удар (из области-ти)	230	190	180	135
Второй удар	200	175	155	120
Общее расстояние после второго удара	430	365	335	255
Третий удар	200	175	155	120
Общее расстояние после третьего удара	630	540	490	375

55. **Дорожки и мосты** для передвижения гольф-каров и перемещения спортсменов и зрителей. Места размещения дорожек определяются архитектором. Ширина дорожек составляет не менее 2 м. Материал покрытия дорожек должен обеспечивать ровное движение.

Дорожки должны быть безопасными, визуально приятными, и, по возможности относиться к двум площадкам-лунам для уменьшения

стоимости строительства и обслуживания.

Мосты для гольф-каров должны быть не менее 2 м шириной и выдерживать нагрузку не менее двух тонн. Мосты, которые обеспечивают доступ на гольф-поле специализированной техники для обслуживания, должны составлять не менее 3 м шириной и выдерживать нагрузку не менее пяти тонн.

56. Зона технического обслуживания.

Площадь для размещения зданий для технического обслуживания полноразмерного 18-ти луночного гольф-поля составляет не менее 600 кв.м.

Паркинг для гольф-каров рассчитывается в соответствии с их количеством и может размещаться как в зоне технического обслуживания, так и на прилегающей территории к клубному дому или непосредственно в нём.

57. Тренировочное поле – специальная территория вне пределов гольф-поля, на которой проводится учебно-тренировочный процесс. Тренировочное поле может функционировать как отдельное спортивное гольф-сооружение. По возможности тренировочное поле должно располагаться в непосредственной близости от клубного дома.

Рекомендуемая общая площадь тренировочного поля составляет не менее 3 га.

В состав тренировочного поля входят:

1) зона отработки длинных ударов (драйвинг-рейндж), которая состоит из области-ти, площадки приземления, зоны для отработки короткой игры, сопутствующих зданий и конструкций.

Оптимальная размеры площадки приземления составляет 250 м в длину и 120 м в ширину.

Индивидуальные тренировочные места для выполнения ударов, расположенные на области-ти, должны быть не менее 2,4 м шириной, 2,4 м глубиной и 3,3 м высотой. Для определения границ между индивидуальными местами рекомендовано устанавливать стационарные и (или) мобильные

разделяющие барьеры.

Индивидуальные тренировочные места, обустроенные для обучения гольфу, могут иметь большие размеры.

Существует три основных разновидности обустройства области – ти драйвинг-рейнджа: с естественным травяным покрытием, с искусственным покрытием или с комбинированным покрытием (естественная и искусственная трава).

Рекомендуется устраивать искусственные навесы над индивидуальными тренировочными местами, защищающие от солнца, дождя и иных погодных условий.

В случае большой загрузки драйвинг-рейнджа рекомендуется размещать индивидуальные тренировочные места на двух и более уровнях.

На драйвинг-рендже могут размещаться грины с лунками и флажками, а также устанавливаться таблички или флажки разного цвета для указания расстояния.

2) зона короткой игры – территория, обустроенная для отработки коротких ударов: из бункера, ударов на грин с короткого расстояния (чиппинг) и ударов на грине (паттинг).

Рекомендуемая площадь зоны короткой игры составляет 600 кв.м.

3) инфраструктура тренировочного поля, которая состоит из технических помещений или зданий для мойки и выдачи мячей, мест для отдыха, туалетных комнат, зданий или помещений для хранения инвентаря и помещений для персонала.

58. Инфраструктура гольф-поля.

К инфраструктуре гольф-поля относятся здания и помещения для обеспечения бытовых нужд посетителей гольф-сооружения. В состав здания (клубный дом) входят следующие помещения: раздевалки, туалетные и душевые комнаты, комнаты для отдыха, комнаты для персонала, зона для организации питания, входная группа, гардеробная, спортивный магазин, помещения для хранения и ремонта инвентаря и оборудования, технические

помещения и т.д.

Площадь и состав помещений определяется концепцией и дизайном гольф-сооружения.

59. Требования безопасности во избежание попадания мяча в спортсменов, зрителей и иных посетителей гольф-поля.

Площадки-лунки должны располагаться последовательно друг за другом на безопасном расстоянии. Допускаются длинные переходы между площадками-лунками.

Настоятельно рекомендуется, чтобы площадки-лунки не пересекались друг с другом. Если в некоторых случаях такая планировка неизбежна, то необходимо предусмотреть меры безопасности для спортсменов, зрителей и иных посетителей гольф-поля в виде систем предупреждения о нахождении людей в опасной зоне.

Площадки-лунки должны быть расположены таким образом, чтобы мяч не мог попасть в играющих на других площадках-лунках.

Места для зрителей должны находиться в безопасных от попадания мяча местах на гольф-поле.

60. При проектировании полноразмерных гольф-полей рекомендуется выдерживать следующие размеры игрового коридора площадки-лунки:

1) в районе дальней области-ти ширина игрового коридора должна составлять 50 метров;

2) в зоне приземления мячей площадок лунок пар-4 и пар-5 ширина игрового коридора, измеряемая до границы следующей площадки лунки, или тренировочного поля или внешней границы поля, должна составлять не менее 120 м. Ширина игрового коридора площадки-лунки пар-3 длиной менее 180 м может быть менее 120 м;

3) игровой коридор продолжается за паттинг-грин на расстояние не менее чем на 30 м;

4) дальняя область-ти следующей площадки-лунки не должна находиться внутри коридора предыдущей площадки-лунки;

5) если к площадке-лунке примыкает автомобильная дорога, то расстояние от центра фервея до дороги должно быть не менее 75м, если это возможно;

6) игровой коридор площадки-лунки для однотипных гольф-полей сужается пропорционально длине площадки-лунки.

В случае если указанные размеры игрового коридора площадки-лунки или тренировочного поля не могут быть достигнуты, то необходимо установить защитные ограждения, высотой до 30 м или предусмотреть иные меры безопасности с целью защиты людей и имущества.

61. Гольф-поля делятся на четыре категории (см. Таблицу 4):

1) высшая и первая категории – могут проводиться любые соревнования;

2) вторая категория – могут проводиться соревнования всероссийские, межрегиональные, региональные, межмуниципальные, муниципальные;

3) третья категория – могут проводиться клубные соревнования.

Таблица 4. Основные признаки и условия, определяющие категорию гольф-поля

Основные признаки, характеризующие тип поля	Категория			
	Высшая	Первая	Вторая	Третья
Количество площадок-лунок	18 и более	18	9	менее 9
Игровая длина поля, м	6000 - 7000	6000-6500	2700-3500	менее 2700
Пар поля	69-73	69-73	34-37	не установлено
Места для установки трибун с навесом не менее чем на, чел	10 000	3000	500	-
Место для размещения палаточного городка не менее чем, кв.м	5 000	2000	200	-
Место для размещения главного табло результатов	+	+	+	+
Место для размещения промежуточных результатов	+	+	-	-
Стационарная система постоянного	+	+	-	-

видеонаблюдения на территории поля для гольфа				
Системы Wi-Fi с покрытием на всей территории гольф-клуба	+	-	-	-
Система Wi-Fi с локальным покрытием в помещениях	+	+	-	-
Возможность электроснабжения (мощности) игрового и тренировочного поля в зонах установки телевизионных вышек и трибун для зрителей	+	+	-	-
Возможность организации временной парковки для зрителей не дальше, чем за 1000 метров от входа на территорию гольф-поля, мест	1000	300	50	30
Парковочные места на территории гольф-клуба не менее, мест	100	50	10	-
Место для организации временного пропускного пункта на территорию гольф-клуба для зрителей, спортсменов, организаторов и гостей	+	+	+	-
Раздевалки для спортсменов в количестве не менее 150 индивидуальных шкафчиков.	+	+	50%	-
Санузлы в раздевалках, зоне отдыха спортсменов, на тренировочном и игровом полях	+	+	+	+
Душевые комнаты для спортсменов и организаторов	+	+	-	-
Места для установки санузлов для зрителей на территории гольф-поля	+	+	+	-
Помещения для размещения судейской коллегии и оргкомитета	+	+	+	+
Место для временных помещений для:				

волонтеров	+	+	-	-
команды ТВ	+	+/-	-	-
дополнительной службы безопасности	+	+/-	-	-
Помещение для организации пресс-конференции, не менее, чел	100	50	10	-
Помещение (места для временной конструкции) для организации пресс-центра площадью не менее, кв.м	200	100	20	-
Наличие оборудования и инвентаря на гольф-поле:				
стаканы для лунок	18	18	9	по кол-ву лунок
флажки	18	18	9	по кол-ву лунок
ручные мойки мячей	18	18	9	-
грабли у каждого бункера	+	+	+	+
песок с семенами травы на лунках пар-3	+	+	+	-
Наличие мест (плана) эвакуации на гольф-поле для спортсменов и зрителей	+	+	+	+
Наличие полного комплекта исправной техники за уходом за полем	+	+	+	+
Наличие раздевалок (места) для судей, организаторов	+	+	+	+
Наличие места для парковки скорой медицинской, пожарной и полицейской машины	+	+	+	+
Наличие отдельной комнаты для антидопингового контроля	+	+	+	-
Наличие комнаты (места) для оказания первой медицинской помощи зрителям соревнования	+	+	+/-	+
Наличие постоянной системы оповещения зрителей и спортсменов в о чрезвычайной ситуации и	+	+	+/-	-

начале эвакуации				
Наличие помещения (места для установки) на 1-й лунке для старта спортсменов	+	+	+/-	-
Наличие помещения (места для установки) около финальной лунки для приема счетных карточек	+	+	+/-	-
Площадь грина, кв.м.	600-800	600-800	400-800	не устан.
Ширина фервея, м.	20-80	20-80	20-80	20-80
Скорость гринов, футы	10-12	9-11	8-10	7-9

Детские соревнования могут проводиться на гольф-поле, игровая длина которого не менее 1 000 метров на 9 лунок.

10.2. Спортивная дисциплина «мини – личные соревнования», спортивная дисциплина «мини – командные соревнования»

62. Поля для мини-гольфа различаются по соответствию четырем международным стандартам – миниатюр-гольф, бетонный мини-гольф, фетровый мини-гольф и свободный стандарт.

Соответствие поля определенному стандарту задается:
геометрическими параметрами отдельных дорожек;
материалами игровой поверхности, бортов и препятствий;
другими требованиями, определяемыми специальными правилами и требованиями международных спортивных федераций для полей определенного стандарта.

63. Площадь полей для мини-гольфа составляет:
для стандарта «миниатюр-гольф» – 600 – 900 кв.м.;
для стандарта «бетонный мини-гольф» – 1600 – 2200 кв.м.;
для стандарта «фетровый мини-гольф» – 1200 – 2000 кв.м.;
для «свободного стандарта» – любая при соблюдении требований к длине дорожек и их безопасному расположению.

64. **Поле для мини-гольфа** включает 18 отчетливо определенных дорожек, которые пронумерованы и находятся в соответствии с

требованиями к определенному стандарту. Если в процессе приемки поля для соревнований главный судья приходит к выводу, что более 6 из 18 дорожек вследствие погодных условий или по каким-то иным причинам непригодны для игры, поле признается непригодным в целом. В особых случаях некоторые дорожки могут играть дважды, или, если это позволяет формат соревнований, играет меньшее число дорожек (например, при матчевой игре).

65. **Дорожка**, предназначенная для соревнований, включает:

- 1) фактическую игровую площадь;
- 2) границы (как правило, борта);
- 3) разметку, определяющую положение ти;
- 4) одно или больше препятствий (если есть);
- 5) красную линию (если есть) – сплошную, красного цвета;
- 6) вспомогательные линии (если есть) – пунктирные, черного цвета;
- 7) линии перемещения мяча (необязательны для свободного стандарта)
– сплошные, черного цвета;
- 8) лунку или другую цель, определенную для данной дорожки;
- 9) другие элементы разметки, если они необходимы для данного стандарта.

66. **Размеры игровой площади** регламентируются специальными правилами для каждого определенного стандарта. Если **границы** не обозначены бортами, они должны быть обозначены каким-либо другим способом. Границы должны быть отчетливо видны везде, где это существенно для игры.

67. Каждая лунка должна иметь разметку, определяющую **положение и границы ти**. Разметка ти должна соответствовать требованиям к данному стандарту.

68. **Препятствия** должны быть функциональны по конструкции и дизайну. Во время игры препятствия должны быть закреплены. Части препятствия, через которые или по которым может проходить мяч, должны

быть неподвижны. Положение препятствий, которые в принципе могут быть сдвинуты, должно быть отмечено. Никакие эстетические украшения не должны влиять на функциональные качества препятствий. Препятствия считаются различными, если они отличаются не только внешне, но и с игровой точки зрения, при этом различия должны быть определены через измеряемые параметры.

69. **Красная линия** указывает, какой минимальный путь должен пройти мяч с ти для того, чтобы считаться введенным в игру. Если первое препятствие перекрывает всю ширину игровой площадки, красная линия, проходящая по нему, совпадает с его окончанием. Лунки, которые играют непосредственно и только с ти, красной линии не имеют.

70. **Вспомогательными линиями** отмечаются окончания всех препятствий, находящихся за красной линией. По этим линиям определяется направление перемещения мяча.

71. Расстояние до элемента разметки включает размеры самого элемента (например, толщину линии). Поскольку красные линии и вспомогательные линии имеют конечную толщину, фактической красной (или вспомогательной) линией «нулевой» толщины считается дальний от ти край линии (рисунок 1).



Рисунок 1. Фактическое положение красной (или вспомогательной) линии

72. Если перемещение находящегося в игре мяча в данном месте разрешено, там должна быть **разметка перемещения** (необязательно для свободного стандарта). Разметка указывает, куда мяч может быть установлен в соответствии с правилами перемещения.

73. Диаметр **цели** (если это лунка) не может превышать 120 мм.

Размеры других целей (не лунок) определяются специальными правилами для конкретных стандартов.

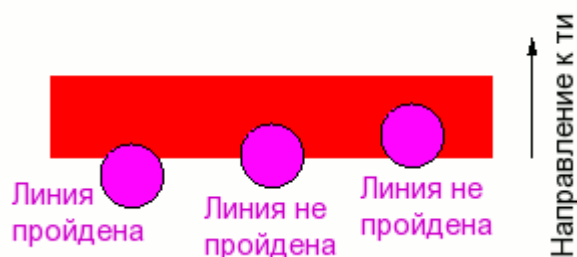
74. Разметка должна удовлетворять требованиям к конкретным стандартам, определяемым специальными правилами.

75. Запрещено делать любые изменения на дорожке (например, делать углубления). Как тренерам, так и спортсменам запрещено перед соревнованиями или в ходе соревнований делать отметки на дорожках или вблизи их с помощью пишущих средств, клюшек и любых других предметов. В то же время разрешено закрепление на ти небольших бумажных и пластиковых колечек. Спортсмену разрешено убирать колечки, если он считает, что они мешают игре. В зонах перемещения мяча колечки могут использоваться только временно, для предотвращения скатывания мяча перед ударом. Термин «изменения на дорожке» означает следующее: нагрев дорожки с помощью грелки для мячей запрещен, поскольку является ее изменением. Очистка дорожки разрешена, в то время как добавление любых веществ и предметов запрещено.

76. Для стандартов «бетонный мини-гольф», «миниатюр-гольф» и «фетровый мини-гольф» должны существовать точные схемы каждой лунки с необходимыми описаниями. Схемы должны позволять определенно интерпретировать правила применительно к данным стандартам. Для каждой части дорожки должны быть определены требуемые правилами параметры и, если необходимо, регламентированы параметры ее конструкции. Детальное описание требований к каждой из дорожек соответствующего стандарта дается специальными правилами международных спортивных федераций для полей определенного стандарта.

77. Соревнования могут проводиться одновременно на одном или нескольких полях. Для проведения всероссийских соревнований рекомендуется использование двух полей двух различных стандартов.

78. Поле для мини-гольфа может быть временно смонтировано на время проведения соревнований на подготовленной площади. При этом

должны быть соблюдены все вышеперечисленные требования как к самому полю, так и к спортивному сооружению в целом.

79. Всероссийские соревнования разрешены только на полях, сертифицированных международными спортивными федерациями. Правила и процедура сертификации полей для соревнований определяются регламентирующими документами международных спортивных федераций и общероссийской спортивной федерацией.

80. Общие требования к конструкции полей для мини-гольфа.

Рекомендованные материалы (см. Таблицу 5):

Таблица 5.

Рекомендованные материалы для конструкции полей для мини-гольфа

Стандарт	Игровая площадь	Борт
Бетонный мини-гольф	бетон	металлические трубы, листовое железо
Миниатюр-гольф	этернитовые пластины, бетон	листовое железо, этернит металлические трубы
Фетровый мини-гольф	фетровое покрытие	твердое дерево, нержавеющая сталь + дерево с листовым железом

Критерии оценки предложений новых материалов и стандартов:

- 1) спортивная селективность;
- 2) возможность ведения счета;
- 3) качество игровой площади и бортов;
- 4) закрепленные препятствия.

Общероссийская спортивная федерация, как член международных спортивных федераций, может подать запрос на утверждение новых материалов, разновидностей препятствий или новых стандартов полей в целом. При этом должна быть приложена документация на используемые материалы и подтверждение членства. Международные спортивные федерации вправе запросить дополнительную документацию. Окончательно поправки и изменения утверждаются международными спортивными федерациями.

81. Специальные правила и требования к стандартам полей для

мини-гольфа.

Для стандарта «бетонный мини-гольф»:

Основные размеры дорожек: длина – 12,00 м., ширина – 1,25 м., диаметр зоны лунки – 2,50 м (рисунок 2).

Нумерация дорожек от 1 до 18 и их последовательность должны быть стандартными.

Разрешены зеркальные варианты дорожек 4, 5, 9, 11, 12, 13, 14 и 16.

Только поле со стандартными размерами дорожек и препятствий считается полем «бетонного мини-гольфа».

Ти представляет собой круг, диаметром 30 см, равноудаленный от боковых границ дорожки. Центр ти представляет собой круг, диаметром 8 см, центр которого расположен на расстоянии 40 см от начала игровой площади.

Основные геометрические размеры в см показаны на рисунке 2.



Рисунок 2. Основные размеры и разметка дорожки стандарта «бетонный мини-гольф»

В каждой зоне лунки должна быть линия перемещения на постоянном расстоянии 20 см от борта. Она продолжается по обеим сторонам игровой площади от открытой части зоны лунки до линии, расположенной в 30 см за последним препятствием. На дорожках 1 и 2 она продолжается до красной линии. На углах открытой части зоны лунки должны быть проведены диагональные линии под углом 45°.

За исключением дорожек 1, 2, 7 и 18 линия перемещения проходит в 30 см за препятствием параллельно ему. Если препятствие имеет выступающие вперед части, линия перемещения должна быть в 30 см от этих частей.

На игровую площадь можно наступать, но только при подготовке к удару.

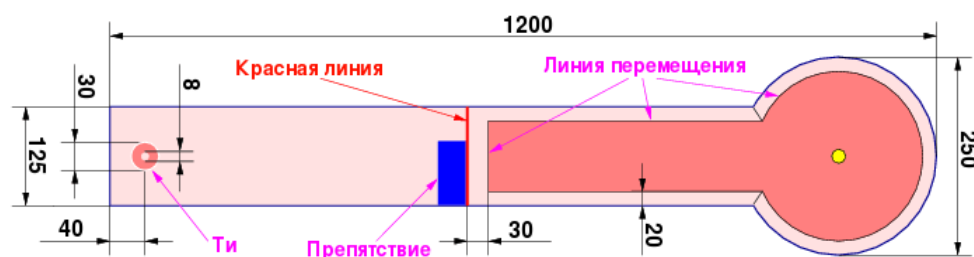
Для стандарта «миниатюр-гольф»:

Основные размеры дорожек: длина – 6,25 м., ширина – 0,90 м., диаметр зоны лунки – 1,40 м (рисунок 3).

Только поле, состоящее из 18 из 28 нижеперечисленных дорожек со стандартными размерами считается полем «миниатюр-гольфа».

Последовательность дорожек от 1 к 18 может быть произвольной.

Разрешены зеркальные варианты дорожек 1, 2, 3, 5, 11, 12, 18 и 19.

Стандартизованные дорожки и препятствия:

- 1) пирамиды;
- 2) петля;
- 3) наклонный круг с почкой;
- 4) двойная волна;
- 5) горизонтальная петля;
- 6) мост;
- 7) трамплин с сачком;
- 8) прямая дорожка с окном;
- 9) труба;
- 10) палочки;
- 11) лабиринт;
- 12) усеченные конусы;
- 13) двойной клин;
- 14) пассажи;
- 15) центральная возвышенность;
- 16) вулкан;
- 17) V-образное препятствие;
- 18) угол;
- 19) молния;
- 20) прямая дорожка без препятствий;
- 21) наклонный круг без препятствий;
- 22) плато;

- 23) клин с окном;
- 24) наклонная дорожка без препятствий;
- 25) наклонная дорожка с V-образным препятствием;
- 26) прямая дорожка с трамплином;
- 27) ромб;
- 28) прямая дорожка с возвышенностью).

В каждой зоне лунки должна быть линия перемещения на постоянном расстоянии 20 см от борта. Остальная разметка перемещения мяча определяется для каждой отдельной дорожки.

Основные геометрические размеры в см показаны на рисунке 3.



Рисунок 3. Основные размеры и разметка дорожки стандарта «миниатюр-гольф»

На дорожки (включая препятствия) не разрешено наступать, а также пересекать их или перепрыгивать. При выполнении удара разрешено наступать на борт.

Для стандарта «фетровый мини-гольф»:

Основные размеры дорожек (рисунок 4):

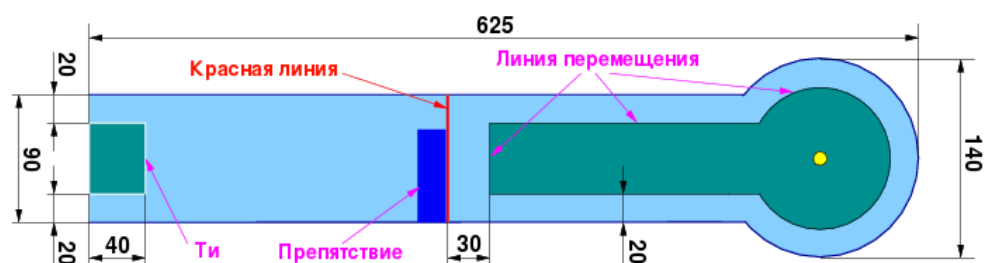
длина (дорожка без зоны лунки) – 6,00 – 16,00 м (включая площадку ти);

длина (дорожка с зоной лунки) – 6,00 – 18,00 м (включая площадку ти);

ширина (внутренний размер) – 0,90 м;

ширина зоны лунки – 1,80 или 2,40 м;

высота склонов – 0.30 – 1.60 м;

длина полосы ти – 1,30 – 1,50 м;

ширина полосы ти – 0,20 м (либо трапеция, расширяющаяся от 20 см до 40 см);

площадка спортсмена – 0,80 – 1,00 м на 1,60 – 2,00 м;
диаметр лунки, если не определен специально – 0,10 м.

Только поле, состоящее из 18 из 32 нижеперечисленных дорожек со стандартными размерами считается полем «фетрового мини-гольфа».

Последовательность дорожек от 1 к 18 может быть произвольной.

Разрешены зеркальные варианты дорожек 3, 5, 10, 11, 15, 17, 20 и 22.

Основные геометрические размеры в см показаны на рисунке 4.



Рисунок 4. Основные размеры и разметка дорожки стандарта «фетровый мини-гольф»

Ти представляет собой всю поверхность пластины ти между А и В. В находится строго посередине между А и С. Пластина ти определяется, как часть поверхности от А до С1.

В каждой зоне лунки должна быть линия перемещения на постоянном расстоянии 20 см от борта. Линии перемещения от препятствий проводятся на расстоянии 50 см, от бортов на расстоянии 20 см. Остальная разметка перемещения мяча определена отдельно для каждой дорожки.

Стандартизованные дорожки и препятствия:

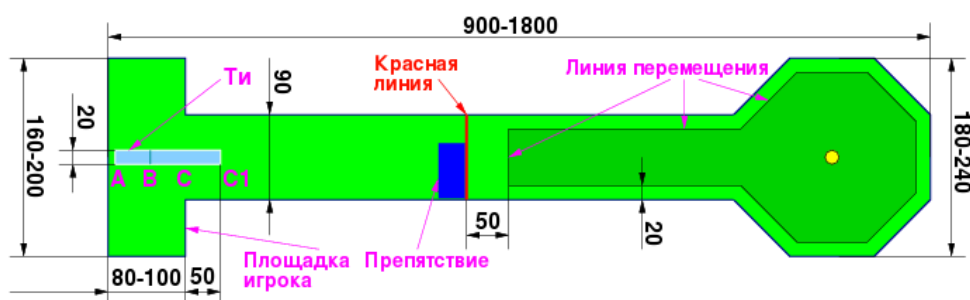
- 1) одиночные ворота;
- 2) двойные ворота;
- 3) ящики;
- 4) немецкий выступ;
- 5) оптическая иллюзия;
- 6) центральная лунка на склоне;
- 7) почтовый ящик;
- 8) джентльмен;

- 9) оркельюнга;
- 10) угол;
- 11) расширенный угол;
- 12) центральная возвышенность;
- 13) боковые ворота;
- 14) лоток;
- 15) китовый ус;
- 16) канал;
- 17) боковая лунка на склоне;
- 18) мост;
- 19) возвышенность с воротами;
- 20) молния;
- 21) ров;
- 22) наклонная возвышенность с воротами;
- 23) эйс-бокс;
- 24) шведский выступ;
- 25) крест;
- 26) колыбель Мельберга;
- 27) вертикальная щель на склоне;
- 28) хомут;
- 29) сдвоенные ворота;
- 30) весы;
- 31) центральная зона лунки;
- 32) пассаж.

Следующие дорожки могут быть выполнены с зоной лунки или без нее: 6, 8, 9, 14, 17, 27, 28 и 30. В случае, когда они выполнены без зоны лунки, они не имеют красной линии.

На дорожки можно наступать, но только при подготовке к удару. На препятствия наступать не разрешено.

Для «свободного стандарта»:

Основные размеры дорожек:

длина – 3 – 40 м;

ширина – Не менее 0,50 м (отдельные участки могут быть уже, но тогда они рассматриваются как препятствия);

диаметр лунки – 0,10 – 0,12 м.

Стартовая часть дорожки (ти) должна быть определена на каждой лунке. Это должна быть замкнутая область, выделенная линиями или цветом. Размер и форма ти могут быть произвольными. Однако, если дорожка имеет отчетливо определенное направление, ти должно перекрывать в этом направлении всю ширину дорожки полностью.

Только поля с 18 дорожками, удовлетворяющими основным стандартным размерам, и прошедшие процедуру сертификации согласно разделу правила приемки полей для проведения соревнований считаются полями «свободного стандарта».

Материалы дорожки должны быть практичными; конструкция должна быть надежной (долговечной, практичной, прочной, жесткой), игровая поверхность должна быть долговечной и практичной (например: искусственная трава, бетон, фетр, шифер, металл, дерево, пластик).

Барьеры (если есть) должны быть сделаны из надежного, практичного материала и должны быть ровными и предсказуемыми при отскоке мяча (например: плоские кирпичи, металл, дерево, шифер, бетон), по крайней мере, в тех местах, где они используются как барьеры в технико-тактических целях.

Препятствия должны быть неподвижными и не смещаемыми. Допускаются ловушки (например: вода, высокая трава, гравий, песок).

Основные правила мини-гольфа считаются применимыми. Однако не исключаются дорожки, для которых они не применимы. Для каждой такой дорожки должна быть письменная инструкция, которая считается основным регламентирующим документом для судей и спортсменов.

Поля, которые не удовлетворяют отдельным требованиям в части

геометрических размеров и особенностей конструкции согласно пунктам 1-3 статьи 81 настоящих Правил квалифицируются как поля свободного стандарта, но при этом игра на них ведется по специальным правилам для соответствующих стандартов. При этом все аспекты отличий в правилах для тех дорожек, для которых это необходимо, должны быть отражены в инструкции для судей и спортсменов для данного поля.

Красная линия совпадает с окончанием разметки ти в направлении дорожки. После того как мяч правильно вышел с ти, он считается правильно прошедшим красную линию. Исключение: дорожки, на которых первое препятствие перекрывает дорожку по всей ширине. В этом случае красная линия проводится по окончанию первого препятствия.

Разметка перемещения мяча желательна, но для свободного стандарта не обязательна. Если линии перемещения не проведены, перемещение осуществляется по воображаемой линии.

Раздел 11. Требования, предъявляемые к спортивному инвентарю

11.1. Спортивная дисциплина «личные соревнования», спортивная дисциплина «командные соревнования»

82. **Клюшка** – это приспособление, разработанное для выполнения удара по мячу. Существуют три вида клюшек, которые различаются формой и предполагаемым использованием: вуды, айроны и паттеры.

Клюшка должна состоять из shaft и головки, на shaft может быть добавлен материал, позволяющий спортсмену крепко удерживать клюшку. Все части клюшки должны быть закреплены так, чтобы клюшка представляла собой единое целое, и у нее не должно быть внешних насадок. Исключение может быть сделано для насадок, которые не влияют на игровые качества клюшки.

83. Во всех клюшках может быть предусмотрена регулировка веса. Другие виды регулировки также могут быть разрешены после рассмотрения международной спортивной федерацией. Ко всем разрешенным методам

регулировки применяются следующие требования:

регулировка не может быть легко осуществимой;

все регулируемые части должны быть надежно закреплены, с небольшой вероятностью разбалтывания во время раунда;

все конфигурации регулировки должны соответствовать настоящим Правилам.

84. Полная длина клюшки должна составлять не менее 45,72 см и, за исключением паттеров, не должна превышать 121,92 см. Длина вудов и айронов измеряется, когда клюшка лежит на горизонтальной поверхности, а подошва клюшки касается плоскости, образующей с горизонталью угол в 60 градусов, как показано на рисунке 5. Длина клюшки определяется как расстояние от точки пересечения этих двух плоскостей до верхней точки рукоятки. Длина паттеров измеряется от верхней точки рукоятки вдоль оси shaft или вдоль продолжения этой оси по прямой линии до подошвы клюшки.



Рисунок 5. Измерение длины клюшки

85. Когда клюшка находится в своей нормальной позиции адресации к мячу, **shaft** должен быть выровнен таким образом, чтобы:

1) проекция прямолинейной части shaft на вертикальную плоскость, проходящую через носок и пятку, должна отклоняться от вертикали не менее чем на 10 градусов (рисунок 6). Если общий дизайн клюшки таков, что позволяет спортсмену эффективно использовать ее в вертикальной или близкой к вертикальной позиции, то может существовать требование об отклонении shaft от вертикали в этой плоскости не менее, чем на 25 градусов;

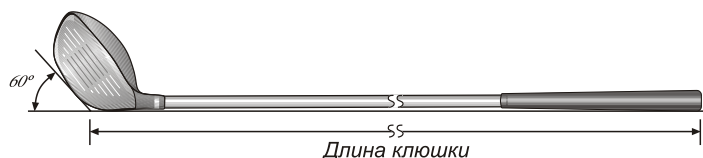

Рисунок 6. Отклонение shaft от вертикали

2) проекция прямолинейной части shaft на вертикальную плоскость, вдоль предполагаемой линии игры, не должна отклоняться от вертикали более, чем на 20 градусов вперед или на 10 градусов назад (рисунок 7).

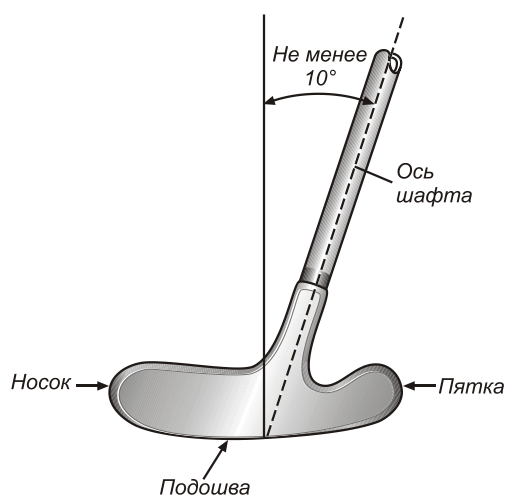

Рисунок 7. Наклон shaft по линии игры

За исключением паттеров, вся пяточная часть клюшки должна выступать в пределах 15,88 мм за плоскость, проходящую через ось прямолинейной части shaft и предполагаемую (горизонтальную) линию игры (рисунок 8).

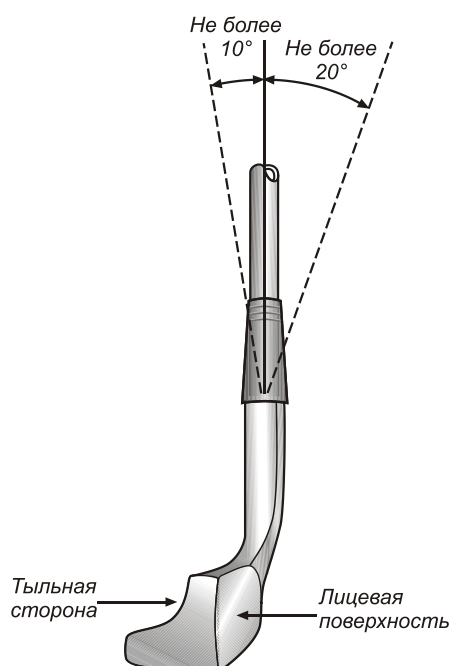

Рисунок 8. Выступ пятки относительно оси shaft

Shaft должен быть прямым от верхней точки рукоятки до точки, находящейся на расстоянии не более 127 мм выше подошвы, измеренном от точки, где shaft перестает быть прямолинейным, вдоль оси изогнутой части shaft и шейкой и (или) гнездом (рисунок 9).

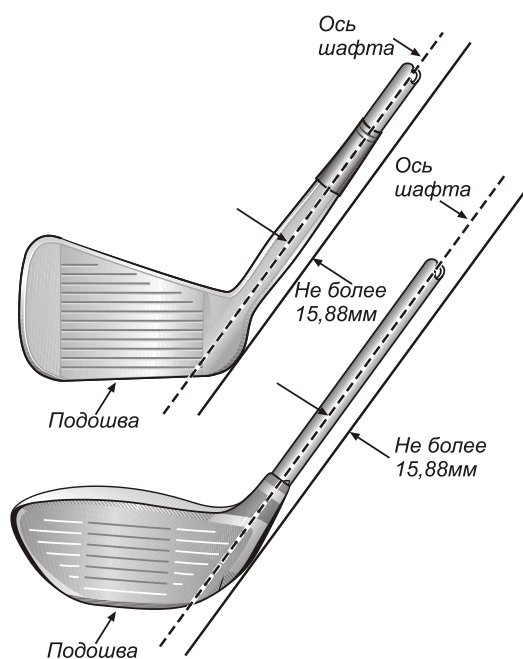

Рисунок 9. Измерение длины shaft

В любой точке по всей длине shaft:
 степень изгиба должна была одинаковой, независимо от того, как shaft повернут вокруг продольной оси;
 степень скручивания должна быть одинаковой в обоих направлениях.
 Shaft должен быть прикреплен к головке клюшки около пятки либо

непосредственно, либо посредством одиночной простой шейки и (или) гнезда. Длина от верхней точки шейки и (или) гнезда до подошвы клюшки не должна превышать 127 мм при измерении вдоль оси шейки и (или) гнезда, повторяя их возможные изгибы (рисунок 10).

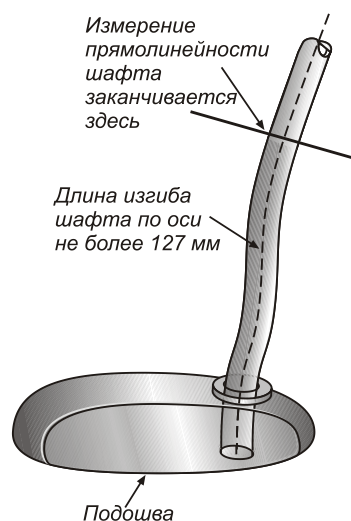

Рисунок 10. Измерение длины шейки

Исключение: шaft или шейка или гнездо паттера могут быть закреплены в любой точке головки.

86. **Рукоятка** (рисунок 11) состоит из материала, присоединенного к shaftу, чтобы спортсмен мог крепко удерживать клюшку. Рукоятка должна быть закреплена на shaftе, должна быть прямой и простой по форме, должна доходить до конца shaftа, и не должна быть отформована для какой-либо части рук. Если к shaftу не присоединено никакого материала, то рукояткой должна считаться часть shaftа, разработанная для того, чтобы спортсмен держался за нее.

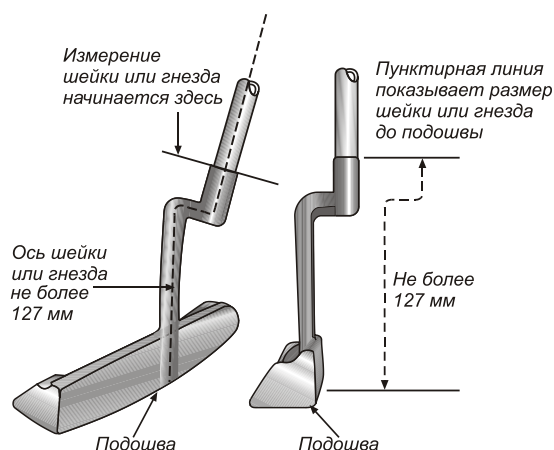

Рисунок 11. Требования к рукоятке

У любой клюшки, кроме паттера, рукоятка должна быть круглой в поперечном сечении за исключением того, что рукоятка по всей своей длине может включать непрерывное, прямое, слегка приподнятое ребро, и разрешается слегка рельефная спираль на рукоятке с обмоткой или с имитацией обмотки.

Рукоятка паттера может иметь некруглое поперечное сечение при условии, что поперечное сечение не имеет вогнутых участков, является симметричным и остается в целом сходным по всей длине рукоятки.

Рукоятка может быть сужающейся, но не должна иметь выпуклостей и сужений. Размеры поперечного сечения, измеренные в любом направлении, не должны превышать 44,45 мм.

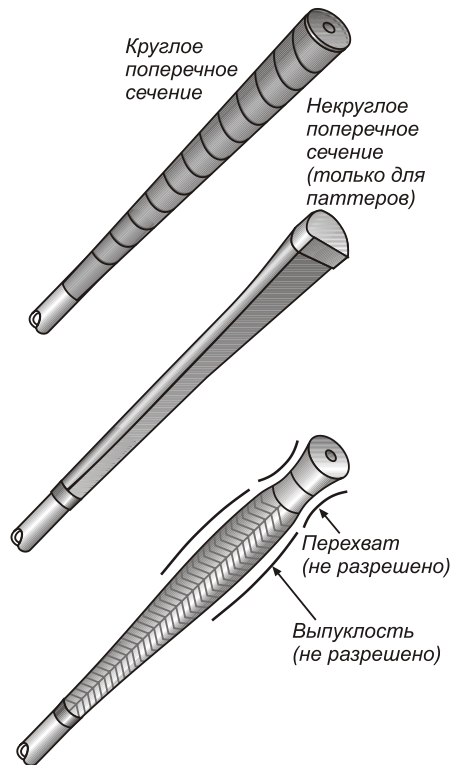
У любой клюшки, кроме паттера, ось рукоятки должна совпадать с осью shaft.

Паттер может иметь две рукоятки при условии, что каждая из них имеет круглое поперечное сечение, ось каждой рукоятки совпадает с осью shaft, и они отстоят друг от друга на расстояние не менее 38,1 мм.

87. Головка клюшки.

Головка клюшки должна быть в целом простой по форме. Все части головки должны быть жесткими, конструкционного типа и функциональными. Головка клюшки или ее части не должны быть сконструированы так, чтобы напоминать какой-либо другой объект. Не существует точного и полного определения простой формы. Однако элементами, нарушающими данное требование и поэтому не разрешены, считаются, но не ограничиваются следующие:

1) для всех клюшек:

сквозные отверстия в лицевой поверхности;

сквозные отверстия в головке (некоторые исключения могут быть сделаны для паттеров и айронов с тыльной стороной, имеющей углубления);

элементы, имеющие целью обеспечить соответствие по размерам;

элементы, продолжающиеся внутрь лицевой поверхности или впереди нее;

элементы, продолжающиеся значительно выше верхней линии головки;

бороздки и ребра на головке, которые продолжаются на лицевую сторону клюшки (некоторые исключения могут быть сделаны для паттеров);

оптические или электронные устройства.

2) для вудов и айронов:

все элементы, перечисленные в пункте 1 настоящей статьи;

выемки в контуре пятки и (или) носка головки, видимые сверху;

глубокая выемка или несколько выемок в контуре задней части головки, видимые сверху;

прозрачный материал, нанесенный на головку с целью обеспечить ее соответствие требованиям;

элементы, продолжающиеся за контуры головки, видимые сверху.

Размеры, объем и момент инерции:

1) вуды. Если клюшка установлена с углом лай 60 градусов, размеры головки клюшки должны быть такими, чтобы:

расстояние от пятки до носка головки клюшки было больше, чем расстояние от лицевой поверхности до тыльной стороны;

расстояние от пятки до носка головки клюшки было не более 127 мм;

расстояние от подошвы до верхушки головки клюшки, включая любые разрешенные конструктивные особенности, было не более 71,12 мм.

Эти размеры измеряются по горизонтали между вертикальными проекциями крайних точек:

пятки и носка;

лицевой поверхности и тыльной стороны (рисунок 12, размер А);

и по вертикали между горизонтальными проекциями крайних точек подошвы и верхушки (рисунок 12, размер В). Если крайняя точка пятки явно не определяется, то считается, что она находится на 22,23 мм выше горизонтальной плоскости, на которую установлена клюшка (рисунок 12, размер С).



Рисунок 12. Измерение головки вуда

Объем головки клюшки не должен превышать 460 кубических сантиметров плюс допуск в 10 куб. см.

Если клюшка установлена с углом лай 60 градусов, составляющая момента инерции относительно вертикальной оси, проходящей через центр тяжести головки клюшки, не должна превышать 5900 г на 1 кв. см, плюс допуск в 100 г на кв. см.

2) айроны. Когда головка клюшка находится в своей нормальной позиции адресации к мячу, размеры головки должны быть такими, чтобы расстояние от пятки до носка было больше, чем расстояние от лицевой

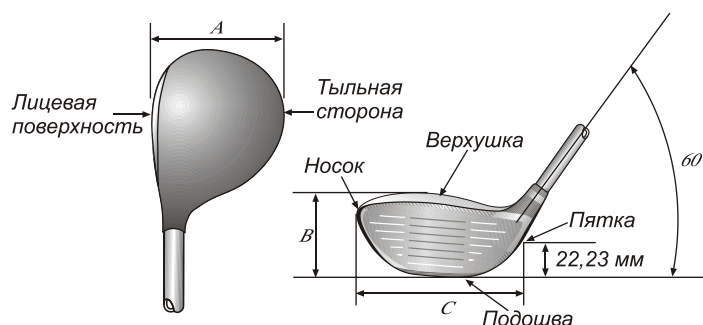
поверхности до тыльной стороны.

3) паттеры (рисунок 13). Когда головка клюшка находится в своей нормальной позиции адресации к мячу, размеры головки должны быть такими, чтобы:

расстояние от пятки до носка было больше, чем расстояние от лицевой поверхности до тыльной стороны;

расстояние от пятки до носка головки было меньше либо равно 177,8 мм;

расстояние от пятки до носка лицевой поверхности было больше либо равно двух третей расстояния от лицевой поверхности до тыльной стороны головки;

расстояние от пятки до носка лицевой поверхности было больше либо равно половине расстояния от пятки до носка головки;

расстояние от подошвы до верха головки, включая любые разрешенные конструктивные особенности, было меньше либо равно 63,5 мм.



Рисунок 13. Требования к размерам головки паттера

Для головок традиционной формы эти размеры измеряются по горизонтали между вертикальными проекциями крайних точек:

пятки и носка головки;

пятки и носка лицевой стороны;

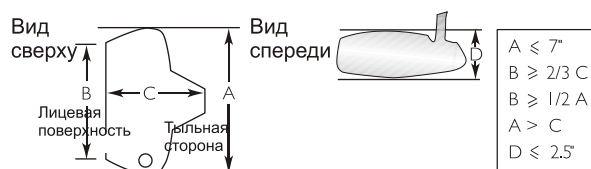
лицевой поверхности и тыльной стороны;

и по вертикали между горизонтальными проекциями крайних точек подошвы и верхней части головки.

Для головок необычной формы размер от носка до пятки может определяться по лицевой поверхности.

Дизайн, материал и (или) конструкция или любая обработка головки клюшки (включая лицевую поверхность клюшки) не должны:

создавать пружинящие действие, которое превышает пределы, установленные в «Протоколах маятникового теста», выпущенных международной спортивной федерацией (данный пункт не применяется к паттерам);

содержать особенности или технологии, включающие в себя, но не ограничивающиеся ими: отдельные пружины или пружинящие особенности с намерением создать или создавая неоправданное влияние на пружинящее действие головки клюшки;

оказывать неоправданное воздействие на движение мяча.

Головка клюшки должна иметь только одну ударную поверхность, за исключением того, что паттер может иметь две такие поверхности, если их характеристики одинаковы и они находятся одна напротив другой.

Лицевая поверхность головки клюшки должна быть твердой, жесткой и не должна придавать мячу существенно большее или меньшее вращение, чем стандартная стальная лицевая сторона (некоторые исключения могут быть сделаны для паттеров), за исключением нанесений, перечисленных ниже, лицевая поверхность клюшки должна быть ровной и не должна быть в какой-либо мере вогнутой.

За исключением нанесений, конкретизированных в следующих пунктах, шероховатость поверхности в пределах области предполагаемого контакта с мячом (далее – области контакта), не должна превышать возникающую при декоративной пескоструйной обработке или чистовом фрезеровании (рисунок 14).



Рисунок 14. Шероховатость области контакта

Вся область контакта целиком должна быть выполнена из одного и того же материала (исключение может быть сделано для головок клюшек, сделанных из дерева).

Если в области контакта клюшки с мячом имеются желобки и (или) точечные углубления, они должны соответствовать настоящим Правилам.

88. **Желобки** должны быть прямыми и параллельными и должны иметь симметричное поперечное сечение, и их стороны не должны сходиться (рисунок 15).



Рисунок 15. Требования к форме желобков

Для клюшек, имеющих угол лофта 25 градусов или более, желобки должны иметь простое поперечное сечение.

Ширина, шаг и поперечное сечение желобков должны быть единообразны по всей области контакта (некоторые исключения могут быть сделаны для вудов).

Ширина (W) каждого из желобков не должна превышать 0,9 мм по результатам официальной 30-градусной методики измерения, выпущенной международной спортивной федерацией.

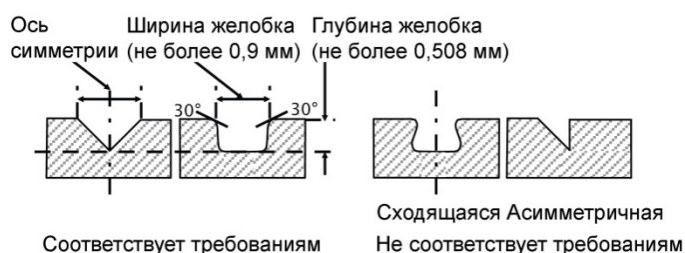
Расстояние между краями соседних желобков (S) не должно быть меньше, чем три ширины желобка, а также не меньше 1,905 мм.

Глубина каждого желобка не должна превышать 0,508 мм.

Для всех клюшек, кроме клюшек для драйвов, отношение области поперечного сечения (A) желобка к шагу желобка ($W+S$) не должно превышать 0,0762 кв. мм на мм (рисунок 16).



Рисунок 16. Ширина и шаг желобков

Желобки не должны иметь острых кромок или выпуклых краев.

Для клюшек, имеющих угол лофта 25 градусов или более, края желобков должны быть выражено закругленной формы, с эффективным радиусом закругления не меньше 0,254 мм, измеренным так, как показано на рисунке 17, и не превышающим 0,508 мм. Разрешаются отклонения эффективного радиуса в пределах 0,0254 мм.

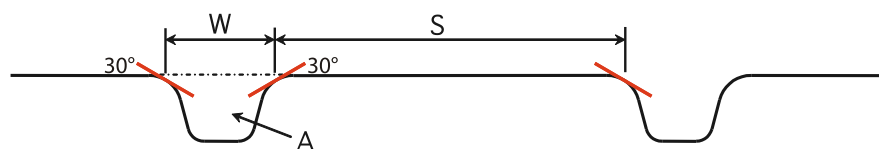

Рисунок 17. Закругленность желобков

89. Максимальный размер любого **точечного углубления** не должен превышать 1,905 мм.

Расстояние между соседними точечными углублениями (или между точечными углублениями и желобками) не должно быть менее 4,27 мм при измерении от центра до центра.

Глубина любого точечного углубления не должна превышать 1,02 мм.

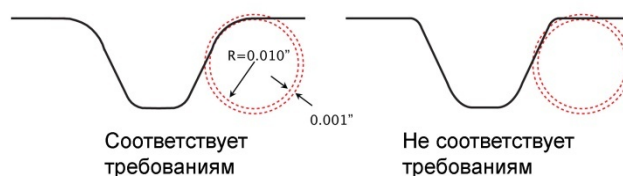
Точечные углубления не должны иметь острых кромок или выступающих краев.

Для клюшек, имеющих угол лофта 25 градусов или более, края точечных углублений должны быть выражено закругленной формы, с эффективным радиусом закругления не меньше 0,254 мм, измеренным так, как показано на рисунке 17, и не превышающим 0,508 мм. Разрешаются отклонения эффективного радиуса в пределах 0,0254 мм.

90. Центр области контакта с мячом может быть отмечен изображением, ограниченным пределами квадратного участка со стороной

9,53 мм. Такое изображение не должно оказывать неоправданное воздействие на движение мяча. Разрешается наличие декоративных нанесений за пределами области контакта.

91. Вышеприведенные спецификации не применяются к головкам клюшек, сделанным из дерева, область контакта лицевой поверхности которых выполнена из материала, твердость которого меньше твердости металла, и имеющих угол лофта 24 градуса или меньше, но нанесения, которые могут оказать неоправданное воздействие на движение мяча, запрещены.

92. Любые нанесения на лицевой поверхности паттера не должны иметь острых кромок и выступающих краев. Спецификации в отношении шероховатости, материала и нанесения на области контакта к паттерам не применяются.

93. **Мяч** не должен существенно отличаться от традиционных и привычных формы и типа. Материалы и конструкция мяча не должны противоречить целям и замыслу настоящих Правил.

Вес мяча не должен быть больше 45,93 г (1,620 английской унции).

Диаметр мяча не должен быть меньше 42,67 мм.

Мяч не должен быть разработан, изготовлен или намеренно модифицирован таким образом, чтобы получить свойства, отличающиеся от свойств сферически симметричного мяча.

Начальная скорость мяча не должна превышать предельного значения, конкретизированного условиями, изложенными в «Стандарте начальной скорости мячей для гольфа», выпущенном международной спортивной федерацией.

Сумма расстояний полета и проката мяча, определенная по результатам тестирования на оборудовании, одобренном международной спортивной федерацией, не должна превышать расстояния, конкретизированного условиями, изложенными в «Стандарте общей дальности мячей для гольфа», выпущенном международной спортивной федерацией.

94. **Подставка-ти** — предмет, используемый для того, что приподнять мяч над землей и сыграть его из области-ти. Подставка-ти не должна:

быть длиннее 101,6 мм;

быть разработанной или изготовленной таким образом, чтобы указывать линию игры;

оказывать неоправданное влияние на движение мяча;

иным образом помогать спортсмену в выполнении удара или в ходе его игры.

95. Спортсмен может носить **перчатки**, помогающие ему держать клюшку, при условии, что они являются простыми. «Простая» перчатка должна:

плотно облегать руку с хватом или отверстием для каждого пальца;

быть изготовленной из гладкого материала для всей ладони и для поверхности пальцев.

«Простая» перчатка не должна содержать:

1) на поверхности для хвата или внутри перчатки материал, основной целью которого является создать утолщение или эффект утолщения. Утолщением является область материала перчатки, которое более чем на 0,635 мм толще соседних областей перчатки без дополнительного материала. Материал может быть добавлен для износостойкости, поглощения влаги или других функциональных целей, при условии, что он не является утолщением;

2) ремней для предотвращения скольжения клюшки или для крепления клюшки к руке;

3) любых средств соединения пальцев вместе;

4) материала на перчатке, который прилипал бы к материалу рукоятки;

5) особенностей, кроме наглядных подсказок, разработанных для помощи спортсмену в размещении его рук на рукоятке в единообразном и (или) конкретном расположении;

6) утяжелителей, чтобы помочь спортсмену при выполнении удара;

7) любой конструктивной особенности, которая может ограничить

подвижность сустава;

8) любой другой конструктивной особенностью, которая может помогать спортсмену в выполнении удара или в ходе его игры.

96. Разрешается **обувь**, помогающая спортсмену надежно принимать стойку. Такие элементы, как шипы на подошве, могут разрешаться условиями соревнований, но обувь не должна содержать следующих элементов:

которые разработаны, чтобы помочь спортсмену принимать стойку и (или) конструировать стойку;

которые разработаны, чтобы помочь спортсмену в прицеливании;

которые могли бы иным образом помогать спортсмену в выполнении удара или в ходе его игры.

97. Предметы **одежды** не должны содержать элементов:

которые разработаны, чтобы помочь спортсмену в прицеливании;

которые могли бы иным образом помогать спортсмену в выполнении удара или в ходе его игры.

98. **Устройство для измерения расстояния** не должно использоваться для каких-либо целей, которые запрещены Правилем гольфа 4.3, в том числе, но не ограничиваясь перечисленным:

1) оценки или измерения наклона;

2) оценки или измерения других условий, которые могут повлиять на игру;

3) предоставления рекомендаций, которые могли бы помочь спортсмену при выполнении удара или в ходе его игры;

4) вычисления эффективного расстояния между двумя точками, основанного на значении перепада высот или на других условиях, оказывающих влияние на расстояние удара.

99. Многофункциональное устройство, такое как смартфон или КПК, может быть использовано в качестве устройства для измерения расстояния, но оно не должно быть использовано для оценки или измерения других

условий, где такое использование представляло бы нарушение Правила гольфа 4.3.

11.2. Спортивная дисциплина «мини – личные соревнования», спортивная дисциплина «мини-командные соревнования»

100. Могут использоваться паттеры для гольфа и мини-гольфа. Другие **клюшки** для гольфа могут использоваться, только если это предполагается специальными правилами для определенного стандарта.

Паттер не должен иметь специальных приспособлений, облегчающих прицеливание. Насечки и линии на головке паттера разрешены.

Площадь игровой поверхности головки клюшки не должна превышать 40 квадратных сантиметров.

В случае если зафиксирована игра неразрешенной клюшкой, удары, выполненные ей на той дорожке, на которой совершено нарушение, засчитываются, а дорожка должна быть переиграна.

101. Разрешены любые **мячи** для гольфа и мини-гольфа из любых материалов.

Диаметр мяча должен быть от 37,0 до 43,0 мм. Отскок мяча не должен превышать 85 см при бросании на бетон с высоты 1 м при 25° Цельсия.

В соревнованиях могут использоваться только мячи, разрешенные согласно положению о лицензировании мячей в соответствии с настоящими Правилами.

В случае если зафиксирована игра неразрешенным мячом, удары, выполненные им на той дорожке, на которой совершено нарушение, засчитываются, а дорожка должна быть переиграна.

102. Лицензирование мячей.

На соревнованиях, находящихся в сфере компетенции международных спортивных федераций и общероссийской спортивной федерации, могут использоваться только мячи, прошедшие лицензирование в соответствии с правилами международных спортивных федераций.

Будучи однажды лицензирован, мяч может использоваться так долго,

как только он может применяться для игры (в соответствии с Правилами).

Лицензирование мячей основано на настоящих Правилах и письменном соглашении с производителями или распространителями мячей. Соглашение основано на единовременной выплате суммы, оцениваемой на основании годового выпуска мячей. Соглашение должно периодически пересматриваться с учетом вносимых поправок.

Мячи, выпущенные в продажу до 30 сентября 2006 года («старые мячи») разрешены для использования на соревнованиях без каких бы то ни было ограничений, за исключением случая, когда они не удовлетворяют техническим требованиям международных спортивных федераций.

Мячи, выпущенные после 1 октября 2006 года (включительно) («новые мячи») разрешены для использования на соревнованиях без каких бы то ни было ограничений при условии, что они удовлетворяют техническим требованиям международных спортивных федераций и входят в перечень мячей, прошедших лицензирование.

При регистрации новых мячей, предоставляется точное описание продукта и технические характеристики (размер, жесткость, отскок, вес).

Решение по регистрации принимается международными спортивными федерациями. Регистрация осуществляется, например, посредством отправки электронного документа, или внесения данных непосредственно в электронную базу.

В соглашении может быть оговорено условие безвозмездной отправки одного экземпляра каждого мяча адресатам согласно указаниям международных спортивных федераций.

Официальные лица международных спортивных федераций и общероссийской спортивной федерации, прежде всего члены судейских коллегий, должны обеспечивать гарантии использования только разрешенных или лицензированных мячей.

В случае, если общероссийская спортивная федерация не участвует в работе системы лицензирования, или не настаивает на соблюдении

настоящих Правил, то она не получает поддержки от лицензионных или спонсорских поступлений в международные спортивные федерации.

103. Использование или хранение устройств, применяемых непосредственно в процессе игры (например, устройств, облегчающих прицеливание, уровней и т.п.) запрещено всем находящимся на соревновательном поле во время соревнований. Разрешено использование устройств, позволяющих проверить свойства мяча – измерить его отскок, температуру и т. п. Разрешенные устройства могут использоваться как спортсменом, так и тренером. Мобильные телефоны должны быть переведены в моду «без звука», их использование не должно мешать другим спортсменам. В ходе соревновательного раунда категорически запрещено делать звонки и отвечать на них.

104. Использование приспособлений для нагрева и охлаждения мячей разрешено.

105. Карты полей и другие письменные записи (в том числе в электронной форме) разрешены.

106. Защита от ветра разрешена только специальными конструкциями (не людьми). Количество и расположение щитов от ветра определяется членом судейской коллегии. При изменении погодных условий положение щитов на данной дорожке может быть изменено спортсменами или тренерами. В процессе выполнения удара положение щитов должно оставаться неизменным. В исключительных случаях судейской коллегией может быть дано разрешение использовать для защиты от ветра не только специальные ветрозащитные щиты.

Раздел 12. Допустимая модификация места проведения соревнований и спортивного инвентаря

107. Допускается организация соревнований среди учащихся образовательных организаций на специально подготовленных местах (временное поле для игры в гольф) с использованием обычного и (или) модифицированного инвентаря.

108. Под специально подготовленным местом для проведения соревнований понимается подготовка места путем размещения разметки маршрута движения спортсменов во время соревнований и расстановка оборудования на этом маршруте. Для разметки маршрута и установки оборудования могут использоваться любые открытые и закрытые помещения и площадки, в том числе открытые спортивные площадки, спортивные площадки в спортивных залах с любым используемым напольным материалом (резина, дерево, асфальт, бетон, плитка, искусственная трава и иные) и на открытых участках земли с естественным газоном (рекомендованная высота травы не более 5 см.).

109. Минимальные размеры площади, на которой организуются соревнования, не устанавливаются, но количество лунок должно быть не менее трех. Основным критерий размера площади и размещения на ней модифицированного оборудования – обеспечение безопасности спортсменов и зрителей.

110. Для одной модифицированной лунки на маршруте устанавливаются следующие размеры:

ширина коридора к его длине составляет пропорцию 1 к 7;

в месте выполнения первого удара на каждой модифицированной лунке устанавливается зона безопасности, в которой должен находиться только спортсмен, выполняющий удар, в радиусе не менее 2 метров.

111. Под модифицированным инвентарем понимается инвентарь, изготовленный из иного безопасного материала, чем стандартный инвентарь, отличающийся размерами от стандартного инвентаря в большую сторону. При игре с помощью модифицированного инвентаря допускается использование различных мишеней, в том числе модифицированных лунок, вместо стандартных лунок для гольфа.

112. Подсчет результатов производится в стандартном формате игры на счет ударов или очков (баллов). Особенность подсчета при игре с использованием модифицированного инвентаря заключается в том, что

спортсмены могут распределяться в итоговой таблице результатов не только по наименьшему количеству набранных очков (баллов), но и по наибольшему количеству набранных очков (баллов).

113. Другие модификации допускаются лишь при согласовании с общероссийской спортивной федерацией.

114. Спортивное судейство соревнований обеспечивается спортивными судьями с любой судейской категорией и (или) лицами без судейских категорий, отвечающие критериям, установленными общероссийской спортивной федерацией.

Раздел 13. Правила проведения соревнований

13.1. Спортивная дисциплина «личные соревнования», спортивная дисциплина «командные соревнования»

115. Для целей настоящего раздела Правил используется нумерация, приближенная к правилам, утвержденным международными спортивными федерациями, и понятия, которые означают следующее:

«Ближайшая точка полного рельефа» – точка-ориентир для получения рельефа без штрафа при вмешательстве участка в аномальном состоянии (Правило 16.1), опасной ситуации с животным (Правило 16.2), неверного грина (Правило 13.1.5) или зоны, запрещенной для игры (Правила 16.1.6 и 17.1.5) либо для получения рельефа по определенному Местному правилу.

Это приблизительно определенная точка для местоположения мяча:

которая является ближайшей к первоначальному местоположению мяча, но расположена не ближе к лунке, чем это место;

которая находится в требуемой области гольф-поля;

в которой нет вмешательства того обстоятельства (по применяемому Правилу), от которого используется рельеф, для удара, который выполнял бы спортсмен из первоначального местоположения мяча в отсутствие этого обстоятельства.

Чтобы найти эту точку-ориентир, спортсмену следует определиться с выбором клюшки, стойки, свинга и линии игры, которые он использовал бы для такого удара.

От спортсмена не требуется воспроизводить этот удар, принимая реальную стойку и выполняя свинг выбранной клюшкой.

Ближайшая точка полного рельефа относится только к конкретному обстоятельству, при вмешательстве которого спортсмен использует рельеф, но может находиться в таком месте, в котором существует вмешательство чего-либо другого:

если спортсмен использует рельеф, а затем обнаруживается вмешательство другого обстоятельства, которое дает право на рельеф, то спортсмен может снова использовать рельеф, определив новую ближайшую точку полного рельефа для этого нового обстоятельства;

для каждого обстоятельства должен использоваться отдельный рельеф, за исключением случая, когда после использования рельефа для каждого обстоятельства в отдельности, стало понятно, что дальнейшие действия будут приводить к вмешательству или одного, или другого обстоятельства, и тогда спортсмен может использовать рельеф одновременно для двух обстоятельств (определяя одну ближайшую точку полного рельефа для обоих обстоятельств).

«В игре» – статус мяча спортсмена, когда этот мяч лежит на гольф-поле и используется для игры на лунке.

- мяч впервые становится мячом в игре на лунке:

когда спортсмен выполняет по нему удар из пределов области-ти;

в матчевой игре, когда спортсмен выполняет по нему удар вне пределов области-ти, и противник не отменяет этот удар согласно Правилу 6.1.2;

- этот мяч остается в игре до тех пор, пока он не будет забит в лунку, за исключением следующих случаев, когда он перестает быть мячом в игре:

когда он поднят с гольф-поля;

когда он потерян (даже если он при этом находится в состоянии покоя на гольф-поле) или пришел в состояние покоя за пределами гольф-поля;

когда он заменен другим мячом, даже если эта замена не разрешена Правилom.

Мяч, который не находится в игре, является неверным мячом.

У спортсмена не может быть более одного мяча в игре в каждый момент времени.

Когда в Правиле говорится о мяче, находящемся в состоянии покоя или в движении, то имеется в виду мяч, который находится в игре.

Когда установлен маркер мяча, чтобы замаркировать местоположение мяча в игре:

если мяч не был поднят, то он все еще находится в игре;

если мяч был поднят и затем возвращен на место, то он находится в игре, даже если маркер мяча не был удален.

«Вбросить» – держать мяч в руке и выпустить его так, чтобы он свободно упал и стал мячом в игре. Если спортсмен выпускает мяч без намерения ввести его в игру, то этот мяч не является вброшенным и не находится в игре (см. Правило 14.4). В каждом Правиле, предусматривающем релиф, определена конкретная область релифа, в которой мяч должен быть вброшен и прийти в состояние покоя. При использовании релифа спортсмен должен выпускать мяч с высоты колена, так чтобы:

мяч падал вертикально вниз, и спортсмен при этом не бросал, не закручивал и не прокатывал мяч, а также не использовал какое-либо другое движение, которое могло бы повлиять на то, где этот мяч придет в состояние покоя;

мяч не касался какой-либо части тела спортсмена или снаряжения до того, как он ударится о землю (см. Правило 14.3.2).

«Внешний фактор» – нижеперечисленные люди или предметы, которые могут влиять на то, что происходит с мячом спортсмена, его

снаряжением или с гольф-полем:

любой человек (включая другого спортсмена), за исключением спортсмена или его кедди, или противника, или кого-либо из их кедди;

любое животное;

любой природный или искусственный объект, или что-либо еще (в том числе другой мяч в движении), за исключением природных сил;

искусственно нагнетаемые воздух и вода.

«Возвратить на место» – установить мяч, положив его рукой и отпустив, с намерением ввести его в игру. Если спортсмен кладет мяч без намерения ввести его в игру, то этот мяч не является возвращенным на место и не находится в игре (см. Правило 14.4). Если в Правиле предписывается вернуть мяч на место, то в этом Правиле указывается конкретное место, на которое мяч должен быть возвращен.

«Временная вода» – любое временное скопление воды на поверхности земли, которое:

находится вне штрафной области;

может быть видимо до или после того, как спортсмен примет стойку (без чрезмерного надавливания ногами).

При этом недостаточно, чтобы земля была просто влажной, грязной или мягкой, либо чтобы вода появлялась только кратковременно, когда спортсмен наступает на землю; скопление воды должно присутствовать до или после принятия стойки.

Особые случаи:

роса и иней не являются временной водой.

снег и природный лед (но не иней) являются по выбору спортсмена либо свободными помехами, либо, если на земле – временной водой.

искусственный лед является препятствием.

«Временный мяч» – другой мяч, играемый в случае, если только что сыгранный спортсменом мяч может оказаться:

за пределами гольф-поля, или

потерян вне штрафной области.

Временный мяч не является для спортсмена мячом в игре, если только он не стал мячом в игре согласно Правилу 18.3.3.

«Граничные объекты» – искусственные объекты, определяющие или обозначающие пространство за пределами гольф-поля, которые не дают права на релиф без штрафа. В их число входят фундамент и столбы ограничивающего гольф-поле забора, но не входят следующие объекты:

наклонные подпорки или проволочные растяжки, которые прикреплены к стене или забору;

ворота, ступеньки, мостики или аналогичные конструкции, предназначенные для перехода через забор или стену либо сквозь них.

Граничные объекты считаются неподвижными, даже если такие объекты или какие-либо их части являются подвижными (см. Правило 8.1.1). Граничные объекты не являются препятствиями или неотъемлемыми объектами гольф-поля.

«ГСК» – главная судейская коллегия, которая входит в состав Комитета и отвечает за применение настоящих Правил в ходе соревнований. Более подробно состав ГСК и функциональные обязанности ее членов представлены в разделе 14 настоящих Правил.

«Длина клюшки» – длина самой длинной клюшки из числа 14-ти (или менее) клюшек, которые есть у спортсмена во время раунда (как разрешено Правилем 4.1.1(1)), за исключением паттера.

Длина клюшки является единицей измерения, которая используется спортсменом для определения области-ти на каждой лунке и размеров области релифа, когда он использует релиф в соответствии с Правилем.

Для целей измерения этих областей используется длина всей клюшки, начиная от носка клюшки и заканчивая кончиком рукоятки. Однако, какая-либо насадка на конце рукоятки не входит в понятие длина клюшки.

«Животное» – любой живой представитель животного мира, включая млекопитающих, птиц, пресмыкающихся, земноводных и беспозвоночных.

«За пределами гольф-поля» – все области, находящиеся за установленной Комитетом границей гольф-поля. Все области, находящиеся внутри таких границ, расположены в пределах гольф-поля. Граница гольф-поля продолжается как выше, так и ниже уровня земли:

- это означает, что весь участок земли и всё, что расположено внутри границ, находится в пределах гольф-поля, будь то на поверхности земли, над ней или под ней;

- если объект находится одновременно по обе стороны границы гольф-поля, то только та часть этого объекта, которая расположена с наружной стороны границы, находится за пределами гольф-поля.

Границу гольф-поля следует определять граничными объектами или линиями:

- если пределы гольф-поля определяются колышками или забором, то граница проходит по линии между точками колышков или стоек забора со стороны гольф-поля на уровне земли (исключая наклонные подпорки), при этом сами колышки или стойки забора находятся за пределами гольф-поля. Если пределы гольф-поля определяются другими объектами, такими как стена, или если Комитет считает необходимым как-то иначе трактовать ограждение гольф-поля, то Комитету следует определить, как проходит граница гольф-поля;

- если пределы гольф-поля обозначаются линией, нанесенной краской на земле, то граница проходит по краю линии со стороны гольф-поля, а сама линия находится за пределами гольф-поля.

Если граница гольф-поля обозначена линией на земле, то для указания местоположения этой границы могут использоваться колышки.

Если для определения или обозначения границ гольф-поля используются колышки, то они являются граничными объектами.

Для обозначения границ гольф-поля следует использовать белые колышки или линии.

«Забит» – когда мяч после удара находится в состоянии покоя в лунке,

и весь мяч целиком находится ниже поверхности паттинг-гринга. В особом случае, когда мяч находится в состоянии покоя, касаясь установленного в лунке флажка – см. Правило 13.2.3.

«Заглубившийся» – когда мяч спортсмена находится в своем собственном следе, образовавшемся в результате последнего удара спортсмена, и при этом часть мяча находится ниже уровня земли. Чтобы быть заглубившимся, мяч не обязательно должен касаться грунта.

«Заменить» – заменить мяч, который спортсмен использует для игры на лунке, другим мячом, который вводится в игру. Считается, что мяч был заменен другим мячом, если другой мяч был введен в игру вместо первоначального мяча любым способом (см. Правило 14.4), при этом не важно:

был ли первоначальный мяч мячом в игре, или перестал быть мячом в игре, потому что он был поднят с гольф-поля либо был потерян или оказался за пределами гольф-поля.

Замещающий мяч становится для спортсмена мячом в игре, даже если: он был возвращен на место, брошен или установлен неправильным способом или в неверном месте;

спортсмену предписывалось Правилами вернуть в игру первоначальный мяч, а не заменять его другим мячом.

«Знание или уверенность» – критерий при определении того, что случилось с мячом спортсмена. Знание или уверенность означает нечто большее, чем просто возможно или вероятно. Это означает, что:

имеется убедительное доказательство того, что рассматриваемое событие произошло с мячом спортсмена;

несмотря на небольшие сомнения, вся доступная информация свидетельствует о том, что рассматриваемое событие произошло с вероятностью не менее 95%.

«Вся доступная информация» означает не только имеющуюся у спортсмена информацию, но и любую другую информацию, которую он бы

мог получить, приложив разумные усилия и без неоправданной задержки игры.

Во время поиска мяча знание или уверенность должны основываться только на той информации, которая была получена в течение трехминутного периода поиска.

«Зона, запрещенная для игры» – часть гольф-поля, в которой Комитет запретил игру. Зона, запрещенная для игры, должна быть либо частью участка в аномальном состоянии, либо частью штрафной области.

Комитет может использовать зону, запрещенную для игры, в различных целях, таких как:

- защита природы, мест обитания животных и экологически уязвимых областей;

- предотвращение повреждений молодых деревьев, цветочных клумб, газонопитомников, областей с недавно уложенным дерном или другими посадками;

- обеспечение безопасности спортсменов;

- сохранение мест исторического или культурного значения.

Комитету следует обозначить границы зоны, запрещенной для игры, линиями или колышками, которые должны отличаться по цвету от тех, что используются для обозначения обычных участков в аномальном состоянии или штрафных областей, не содержащих зону, запрещенную для игры.

«Кедди» – тот, кто помогает спортсмену во время раунда следующим образом:

переносит, перевозит или обслуживает клюшки: человек, который во время игры переносит, перевозит или обслуживает клюшки спортсмена, является кедди этого спортсмена, даже если спортсмен не называет его своим кедди, за исключением случаев, когда это делается в виде оказания спортсмен у любезности или для того, чтобы переместить в сторону клюшки спортсмен а, его бэг или гольф-кар;

дает советы: кедди спортсмена является единственным лицом, у

которого спортсмен может спрашивать совет.

Кедди может также помогать спортсмену другим образом, разрешенным настоящими Правилами (см. Правило 10.3.2).

«Комитет» – обобщенное название органа, ответственного за проведение соревнований. На официальных физкультурных и спортивных мероприятиях в состав Комитета как правило входит оргкомитет, ГСК и комиссия по допуску. На физкультурных и спортивных мероприятиях, не являющихся официальными, Комитетом может служить совет гольф-клуба, правление клуба или аналогичный коллегиальный орган.

«Линия игры» – линия, по которой спортсмен намеревается направить свой мяч после удара, в том числе область, расположенная на разумном расстоянии над землей и с каждой стороны от этой линии. Линия игры не обязательно является прямой линией между двумя точками.

«Маркер» – в игре на счет ударов – человек, ответственный за запись счета спортсмена в счетную карточку спортсмена и заверение этой счетной карточки. Маркером может быть другой спортсмен.

ГСК может назначить спортсмену маркера или рекомендовать спортсменам процедуру выбора маркера.

«Маркер мяча» – искусственный предмет, когда он используется для маркировки местоположения поднимаемого мяча. Когда в Правиле говорится о сдвинутом маркере мяча, то имеется в виду маркер мяча, которым на гольф-поле замаркировано местоположение поднятого, но пока не возвращенного на место мяча.

«Маркировать» – указать местоположение находящегося в покое мяча следующим образом:

поместить маркер мяча непосредственно позади или непосредственно рядом с мячом;

удерживать клюшку на земле непосредственно позади мяча или непосредственно рядом с мячом.

Это делается для того, чтобы отметить место, на которое должен быть

возвращен мяч после того, как он был поднят.

«Неверное место» – любое место на гольф-поле, кроме того, с которого спортсмену предписывается или разрешается сыграть свой мяч согласно настоящим Правилам. Игра мячом вне пределов области-ти в начале игры на лунке или при исправлении этой ошибки не является игрой с неверного места (см. Правило 6.1.2).

«Неверный мяч» – любой мяч, кроме мяча, который для спортсмена является:

его мячом в игре (первоначальным мячом или замещающим мячом);

временным мячом (до того, как игра им была прекращена согласно Правилу 18.3.3);

вторым мячом в игре на счет ударов, играемым согласно Правилам 14.7.2 или 20.1.2.

«Неотъемлемый объект гольф-поля» – искусственный объект, который Комитет определил как часть необходимого испытания при прохождении гольф-поля, и который не дает права на рельеф без штрафа. Неотъемлемые объекты гольф-поля считаются неподвижными (см. Правило 8.1.1). Однако, если часть неотъемлемого объекта гольф-поля соответствует определению подвижное препятствие, то такая часть считается подвижным препятствием. Искусственные объекты, которые Комитет определил как неотъемлемые объекты гольф-поля, не являются препятствиями или граничными объектами.

«Неподвижное препятствие» – любое препятствие, которое:

не может быть перемещено без приложения чрезмерных усилий или без нанесения повреждений этому препятствию или гольф-полю;

каким-либо иным образом не соответствует определению подвижное препятствие.

Комитет может объявить неподвижным препятствием любое препятствие, даже если оно соответствует определению подвижное препятствие.

«Нора животного» – любое углубление, вырытое в земле животным, за исключением углублений, вырытых животными, которые также соответствуют определению свободной помехи (таких как черви и насекомые). Понятие нора животного включает в себя:

 рассыпчатый материал из вырытой животным норы;
 проложенная дорожка или тропинка, ведущая в эту нору;
 любой участок на поверхности земли, который вспучился или деформировался в результате рытья животным подземной норы.

«Область рельефа» – область, в которой спортсмен должен вбрасывать мяч при использовании рельефа согласно настоящим Правилам. За исключением случаев рельефа назад-по-линии каждое Правило, дающее право на рельеф, предписывает спортсмену использовать определенную область рельефа, размер и расположение которой обусловлены тремя факторами:

- точка-ориентир – точка, от которой начинается измерение области рельефа;

- размер области рельефа, определяемый от точки-ориентира – область рельефа определяется одной или двумя длинами клюшек, откладываемых от точки-ориентира, но с определенными ограничениями:

- ограничения на расположение области рельефа – на расположение области рельефа может быть наложено одно или несколько ограничений, например, так чтобы:

 она находилась только в одной определенной области гольф-поля, например, только в основной области, или чтобы она находилась не в бункере или не в штрафной области;

 она находилась не ближе к лунке, чем точка-ориентир или была вне штрафной области или бункера, которые обусловили использование рельефа;

 в ней отсутствовало вмешательство обстоятельства (в соответствии с конкретным Правилom), которое обусловило использование рельефа.

При использовании рельефа назад-по-линии спортсмен должен вбросить мяч на линии там, где это разрешено применимым Правилom, при

этом точка, в которой брошенный мяч в первый раз коснется земли, задает область рельефа размером в одну длину клюшки, отмеряемую в любом направлении от этой точки.

Если при использовании рельефа назад-по-линии от спортсмена требуется вбросить мяч во второй раз, спортсмен может:

изменить точку, в которую он будет вбрасывать мяч, и область рельефа будет задаваться этой новой точкой, и

вбросить мяч в другой области гольф-поля. При определении размера области рельефа с помощью длин клюшки спортсмен может выполнять измерения напрямую через канаву, углубление и подобную впадину, а также напрямую через объект или сквозь него, однако не разрешается выполнять измерения сквозь естественные подъемы и спуски земли.

«Основной штраф» – проигрыш лунки в матчевой игре или два удара штрафа в игре на счет ударов.

«Пар/Богги» - формат игры на счет ударов, в котором счет ведется как в матчевой игре:

спортсмен или сторона выигрывает лунку, если завершает ее за меньшее количество ударов (включая удары штрафа), чем целевой фиксированный счет, установленный для этой лунки ГСК, и проигрывает лунку, если фиксированный счет превышен;

соревнование выигрывает спортсмен или сторона, имеющие наибольшее количество выигранных лунок по отношению к проигранным.

«Партнер» - спортсмен, соревнующийся совместно с другим спортсменом в составе стороны, как в матчевой игре, так и в игре на счет ударов.

«Подвижное препятствие» – препятствие, которое может быть перемещено с разумно необходимыми усилиями и без нанесения повреждений самому препятствию или гольф-полю. Если часть неподвижного препятствия или неотъемлемого объекта гольф-поля отвечает этим двум условиям, то такая часть считается подвижным препятствием.

Однако эта норма не применяется, если перемещение подвижной части неподвижного препятствия или неотъемлемого объекта гольф-поля не предполагается. Даже если препятствие является подвижным, Комитет может объявить его неподвижным препятствием.

«Положение мяча» – место, на котором находится мяч в состоянии покоя, а также любой растущий и закрепленный природный объект, неподвижное препятствие, неотъемлемый объект гольф-поля или граничный объект, которые касаются мяча или находятся непосредственно рядом с ним. Свободные помехи и подвижные препятствия не являются частью положения мяча.

«Потерян» – статус мяча, который не был найден в течение трех минут после того, как поиск этого мяча был начат спортсменом или его кедди (или партнером спортсмена или кедди партнера). Мяч не становится потерянным на основании заявления спортсмена о том, что он считает свой мяч потерянным. Если спортсмен намеренно затягивает с началом поиска мяча, чтобы дать возможность другим людям искать для него мяч, то временем начала поиска считается время, в которое спортсмен мог появиться в области поиска, если бы не намеренная задержка. Если после начала поиска он был временно остановлен по уважительной причине или если спортсмен ошибочно идентифицировал неверный мяч:

время с момента остановки поиска и до момента его возобновления не учитывается;

общее разрешенное время поиска составляет три минуты и включает в себя как время до прерывания, так и время после возобновления поиска.

«Препятствие» – любой искусственный объект, за исключением неотъемлемых объектов гольф-поля и граничных объектов. Препятствия делятся на подвижные и неподвижные. Если часть неподвижного препятствия соответствует определению подвижное препятствие, то эта часть считается подвижным препятствием. Точки и линии, нанесенные краской, не являются препятствиями.

«Природные силы» – воздействие природных явлений или когда что-то происходит без очевидной причины из-за воздействия гравитации.

«Противник» – другой спортсмен, с которым спортсмен соревнуется в матче. Термин противник применяется только в матчевой игре.

«Раунд» – 18 или менее лунок, играемых в порядке, установленном ГСК.

«Ремонтируемый участок» – какая-либо часть гольф-поля, которую Комитет определил как ремонтируемый участок. Область, определенная как ремонтируемый участок, включает в себя:

весь участок земли внутри границ этой определенной области;

всю траву, кусты, деревья и другие растущие или закрепленные природные объекты, укорененные в этой определенной области, в том числе любые части этих объектов, простирающиеся за ее пределы над землей (но такие объекты или их части, простирающиеся за пределы этой определенной области в земле или под землей не являются частью ремонтируемого участка).

В понятие ремонтируемый участок также входят следующие объекты, даже если они не определены Комитетом как ремонтируемый участок:

- любое отверстие, сделанное Комитетом или эксплуатационной службой:

при подготовке гольф-поля;

при обслуживании гольф-поля.

- скошенная трава, листья и любые другие материалы, сложенные для последующего вывоза. Однако:

природные материалы, сложенные для вывоза, являются также и свободными помехами;

материалы, которые были оставлены на гольф-поле и не предназначенные для вывоза, не являются ремонтируемым участком, если только они не были определены Комитетом как ремонтируемый участок.

3) любое жилище животного, которое находится настолько близко к

мячу спортсмена, что спортсмен своей стойкой или ударом может повредить его, за исключением случаев, когда это жилище создано животными, которые соответствуют определению свободные помехи.

Границу ремонтируемого участка следует определять кольшками, линиями или элементами ландшафта:

- если ремонтируемый участок обозначен кольшками, то его граница проходит по линии, соединяющей внешние точки кольшков на уровне земли, при этом сами кольшки находятся внутри ремонтируемого участка;

- если ремонтируемый участок обозначен линией, нанесенной на земле, то его границей является внешний край этой линии, а сама линия находится внутри ремонтируемого участка;

- если ремонтируемый участок определяется элементами ландшафта, то Комитету следует конкретизировать, где проходят границы такого ремонтируемого участка.

Если границы ремонтируемого участка определяются линиями или элементами ландшафта, то кольшки могут использоваться для указания местоположения ремонтируемого участка. Если для обозначения или определения границ ремонтируемого участка используются кольшки, то они являются препятствиями.

«Рефери» – официальное лицо (спортивный судья), назначенное ГСК решать вопросы факта и применять настоящие Правила.

В матчевой игре обязанности и полномочия рефери зависят от назначенной ему роли:

если рефери назначен для сопровождения одного матча на протяжении всего раунда, то он обязан реагировать на каждое нарушение Правил, которое он видит или о котором ему сообщили (см. Правило 20.1.1(1)).

Если рефери назначен для сопровождения нескольких матчей или для контроля некоторых лунок или участков гольф-поля, то рефери не имеет полномочий вмешиваться в ход матча, за исключением случаев, когда:

- спортсмен матча обращается за помощью в вопросах Правил или

просит судейское решение (см. Правило 20.1.1(2)),

- спортсмен матча, возможно, нарушает Правило 1.2, Правило 5.6,
- спортсмен опаздывает к месту старта (см. Правило 5.3) или
- и стекают три минуты на поиск спортсменом мяча (см. Правило 5.6 и определение «Потерян»).

В игре на счет ударов рефери обязан реагировать на каждое нарушение Правил, которое он видит или о котором ему сообщили. Это применяется независимо от того, назначен ли рефери для сопровождения одной группы на протяжении всего раунда или для контроля нескольких групп, определенных лунок или участков гольф-поля.

Обязанности рефери в матчевой игре и в игре на счет ударов могут быть ограничены ГСК.

«Свободные помехи» – любые незакрепленные природные объекты.

«Сдвинут» – когда мяч, находящийся в состоянии покоя, покидает свое прежнее место и приходит в состояние покоя в каком-либо другом месте, и это может быть заметно невооруженным глазом, независимо от того, видит ли это кто-нибудь на самом деле. При этом не имеет значения, в каком направлении сместился мяч со своего первоначального места – вверх, вниз или горизонтально. Если мяч только качнулся и остался на своем первоначальном месте или вернулся на него, то мяч не сдвинулся.

«Серьезное нарушение» – ситуация в игре на счет ударов, когда игра с неверного места может дать спортсмену существенное преимущество по сравнению с ударом, выполненном с верного места. Когда делается такое сравнение, чтобы выяснить, имело ли место серьезное нарушение, то принимаются во внимание следующие факторы:

сложность удара;

расстояние между мячом и лункой;

влияние на линию игры элементов, затрудняющих игру;

условия, влияющие на удар.

Понятие «серьезное нарушение» не используется в матчевой игре,

поскольку, если спортсмен сыграет с неверного места, то он проигрывает лунку.

«**Снаряжение**» – всё, что спортсмен или его кедди использует, носит на себе, держит или переносит. Предметы, используемые для ухода за гольф-полем, являются снаряжением только тогда, когда спортсмен или его кедди их держит или переносит. Любые другие предметы, кроме клюшек, переносимые кем-либо для спортсмена, не являются снаряжением, даже если они принадлежат спортсмену.

«**Совет**» – любое устное высказывание или действие с намерением повлиять на:

выбор спортсменом клюшки;

выполнение спортсменом удара;

принятие спортсменом решения, как играть лунку или раунд.

Однако советом не является общедоступная информация, такая как:

расположение на гольф-поле объектов или мяча другого спортсмена,

расстояние от одной точки до другой; направление ветра;

Правила.

«**Стейблфорд**» – формат игры на счет ударов, в котором счет спортсмена или стороны на лунке выражается в очках, количество которых определяется сравнением числа ударов спортсмена или стороны на этой лунке (включая удары штрафа) с установленным ГСК фиксированным счетом для этой лунки Соревнование выигрывает спортсмен или сторона, которые завершили все раунды с наибольшим количеством очков.

«**Стойка**» – расположение ног и корпуса спортсмена при подготовке и выполнении удара.

«**Счетная карточка**» – документ, в который в игре на счет ударов записывается счет спортсмена, показанный им на каждой лунке. Счетная карточка может существовать в одобренной Комитетом бумажной или электронной форме, которая позволяет:

записать счет спортсмена, показанный им на каждой лунке;

маркеру и спортсмену заверить записанный счет, будь то физической подписью или одобренным Комитетом способом электронного заверения.

Счетная карточка не требуется в матчевой игре, но может быть использована спортсменами для контроля счета в матче.

«Точка максимально возможного релифа» – точка-ориентир для получения релифа без штрафа при вмешательстве участка в аномальном состоянии, находящегося в бункере (Правило 16.1.3) или на паттинг-грине (Правило 16.1.4) в случае, когда отсутствует ближайшая точка полного релифа. Это приблизительно определенная точка для местоположения мяча:

которая является ближайшей к первоначальному местоположению мяча, но расположена не ближе к лунке, чем это место;

которая находится в требуемой области гольф-поля;

в которой участок в аномальном состоянии в наименьшей степени мешает удару, который спортсмен выполнял бы из первоначального местоположения мяча при отсутствии данного обстоятельства.

Чтобы найти эту точку-ориентир, спортсмену следует определиться с выбором клюшки, стойки, свинга и линии игры, которые он использовал бы для этого удара.

От спортсмена не требуется воспроизводить этот удар, принимая реальную стойку и выполняя свинг выбранной клюшкой.

Точку максимально возможного релифа находят путем сравнения относительной величины вмешательства обстоятельства в положение мяча, область планируемой стойки или свинга спортсмена, а на паттинг-грине – и в линию игры.

«Удар» – направленное вперед движение клюшки, выполненное с целью ударить по мячу. Однако удар не выполнен, если спортсмен:

во время даунсвинга решает не бить по мячу, и чтобы избежать этого, намеренно останавливает головку клюшки прежде, чем она достигнет мяча, или если остановить ее невозможно, намеренно промахивается мимо мяча;

случайно ударяет по мячу во время выполнения тренировочного свинга

или во время подготовки к удару.

Когда в настоящих Правилах употребляется выражение «сыграть мяч», то имеется в виду то же, что и выполнить удар.

Счет спортсмена на лунке или в раунде представляет собой количество «ударов» или «сделанных ударов», что означает как все выполненные удары, так и любые удары штрафа (см. Правило 3.1(2)).

«Удар и расстояние» – процедура и штраф в случае, когда спортсмен использует рельеф согласно Правилам 17, 18 и 19, играя мяч с места, откуда был выполнен предыдущий удар (см. Правило 14.6). Термин удар и расстояние означает, что спортсмен одновременно:

получает один удар штрафа;

теряет преимущество в пройденном расстоянии от места предыдущего удара по направлению к лунке.

«Улучшить» – изменить одно или несколько условий, влияющих на удар, или другие физические условия, оказывающие влияние на игру, так что спортсмен получит потенциальное преимущество для удара.

«Условия, влияющие на удар» – положение находящегося в покое мяча спортсмена, область планируемой стойки, область планируемого свинга, линия игры, область рельефа, в которой спортсмен вбрасывает или устанавливает мяч.

Область планируемой стойки включает в себя не только место, на котором спортсмен установит свои ноги, но и всю окружающую область, которая может объективно повлиять на то, как и где будет расположено тело спортсмена при подготовке и выполнении им планируемого удара.

Область планируемого свинга включает в себя всю окружающую область, которая может объективно повлиять на любую часть бэксвинга (замаха), даунсвинга или завершения свинга планируемого удара.

«Участок в аномальном состоянии» – любое из этих четырех определенных обстоятельств:

нора животного;

ремонтируемый участок;
неподвижное препятствие;
временная вода.

«Флажок» – предоставляемый Комитетом переносной шест, который устанавливается в лунку для указания спортсменам её местоположения. В понятие флажок входит полотнище и любые другие материалы или предметы, прикрепленные к шесту.

«Форбол» – формат игры, в котором соревнуются стороны, состоящие из двух партнеров каждая, и каждый спортсмен играет своим мячом. Счетом стороны на лунке является счет одного из двух партнеров, меньший на этой лунке. Форбол может играть как соревнование в матчевой игре, между двумя сторонами, состоящими из двух партнеров каждая, так и в соревновании в игре на счет ударов с участием нескольких, состоящих из двух партнеров, сторон.

Форсом (или «попеременные удары») – формат игры, в которой два партнера, выступающие как сторона, играют попеременно одним мячом на каждой лунке. Форсом может играть как соревнование в матчевой игре, между двумя сторонами, состоящими из двух партнеров каждая, так и соревнование в игре на счет ударов с участием нескольких, состоящих из двух партнеров, сторон.

«Честь сыграть первым» – право спортсмена первым сыграть из области-ти (см. Правило 6.4).

1. Правило 1: игра, правила и штрафы.

1.1. Игра в гольф

Игра в гольф происходит на гольф-поле во время раунда, состоящего из 18 (или менее) лунок. Спортсмены выполняют удары клюшкой по мячу, начиная игру на каждой лунке ударом из области-ти и заканчивая, когда мяч забит в лунку на паттинг-грине.

1.2. Игра в соответствии с Правилами

Все спортсмены должны соблюдать настоящие Правила, применять

штрафы и быть честными во всех аспектах игры. Если спортсмен знает, что он нарушил Правило, которое предполагает штраф, но умышленно не применил этот штраф, то спортсмен дисквалифицируется.

Если двое или более спортсменов договариваются игнорировать какое-либо Правило или штраф, о применении которого они знают, и кто-либо из них начал раунд, то они дисквалифицируются (даже если они еще не действовали в соответствии с этой договоренностью).

1.3 Штрафы

1) Штраф применяется тогда, когда в результате действий самого спортсмена или его кедди происходит нарушение Правила. Также штраф применяется в случае, если другой человек по просьбе спортсмена или с одобрения спортсмена совершает действие, которое в случае выполнения такого действия спортсменом или его кедди являлось бы нарушением настоящих Правил, либо спортсмен видит, что другой человек собирается выполнить действие в отношении мяча спортсмена или его снаряжения, которое в случае выполнения такого действия спортсменом или его кедди являлось бы нарушением настоящих Правил, и спортсмен знает об этом, но не предпринимает необходимые шаги, чтобы опротестовать такое действие или не дать ему совершиться.

2) Штрафы предназначены для того, чтобы не позволить спортсмену получить какое-либо потенциальное преимущество. Существует три основных уровня штрафов:

штраф в один удар применяется, когда (а) спортсмен в результате нарушения получает незначительное потенциальное преимущество, либо (б) спортсмен использует релиф со штрафом и играет мяч с места, отличного от того, в котором лежит первоначальный мяч;

основной штраф применяется при нарушении большинства настоящих Правил, когда потенциальное преимущество более существенно, чем то, за которое предусмотрен только один удар штрафа;

дисквалификация. Спортсмен может быть дисквалифицирован из

соревнований за определенные действия или когда потенциальное преимущество спортсмена настолько велико, что его счет нельзя считать достоверным.

3) Комитет может дополнительно установить нормы поведения спортсмена и назначить штрафы за нарушение установленных норм, а также дисквалифицировать спортсмена за серьезное нарушение норм поведения.

4) Если спортсмен нарушает несколько Правил, либо одно Правило несколько раз, то применяемый штраф зависит от того, имело ли место промежуточное событие и от того, что совершил спортсмен.

Для целей применения этого Правила существует два промежуточных события: завершение удара и осознание факта нарушения Правила (в том числе, когда спортсмен знает, что он нарушил Правило, когда спортсмену сообщают о нарушении или когда спортсмен сомневается, нарушил ли он Правило).

Если спортсмен между промежуточными событиями нарушает несколько Правил, либо нарушает одно Правило несколько раз, то спортсмен получает только один штраф. Если было нарушено несколько Правил с различными штрафами, то применяется штраф более высокого уровня.

Если спортсмен нарушает Правило и затем после промежуточного события еще раз нарушает то же Правило либо нарушает другое Правило, спортсмен получает несколько штрафов.

Исключение: если от спортсмена требуется вернуть на место сдвинутый мяч в соответствии с Правилем 9.4, но он не делает этого и играет с неверного места, то он получает только основной штраф согласно Правилу 14.7.

Однако все удары штрафа, которые спортсмен получает при использовании рельефа, всегда добавляются ко всем другим штрафам.

2. Правило 2: гольф-поле.

Подробные требования к гольф-полям и их классификация представлены в разделе 10 настоящих Правил.

2.1. Пределы гольф-поля

Игра в гольф проходит на гольф-поле, пределы которого устанавливаются Комитетом. Области, расположенные не на гольф-поле, находятся за пределами гольф-поля.

2.2. Определенные области гольф-поля

Гольф-поле состоит из пяти определенных областей гольф-поля (рисунок 18).

основная область,

область-ти, из которой спортсмен должен играть, когда он начинает играть на лунке;

штрафные области;

бункеры;

паттинг-грин лунки, на которой играет спортсмен.



Рисунок 18. Области гольф-поля

Всегда считается, что мяч находится только в одной области гольф-поля. Если мяч находится одновременно в основной области и в одной из четырех особых областей гольф-поля, то считается, что мяч находится в этой

особой области гольф-поля. Если мяч находится одновременно в двух особых областях гольф-поля, то считается, что мяч находится в той особой области гольф-поля, которая стоит раньше в следующей очередности: штрафная область, бункер, паттинг-грин.

2.3. Объекты и обстоятельства на гольф-поле

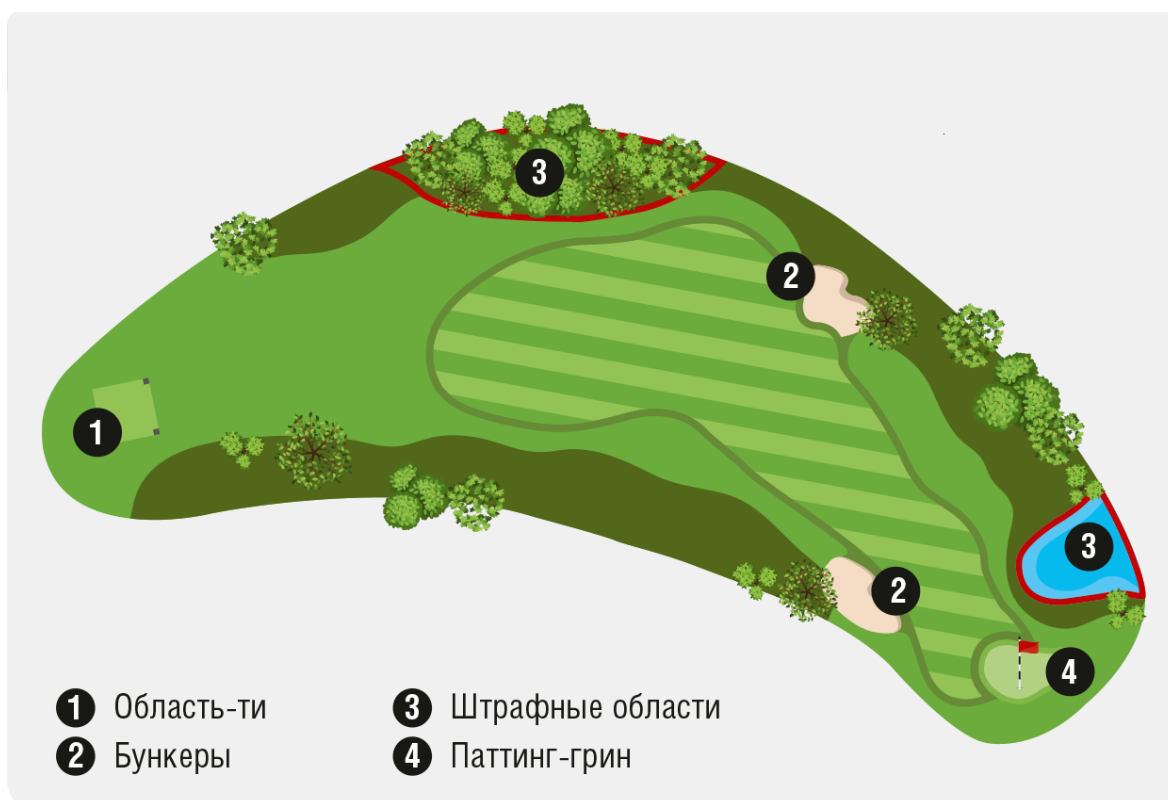
Спортсмен может воспользоваться рельефом без штрафа при вмешательстве следующих объектов или обстоятельств: свободная помеха, подвижное препятствие и участок в аномальном состоянии (а именно, нора животного, ремонтируемый участок, неподвижное препятствие и временная вода).

Однако, если игре мешает граничный объект или неотъемлемый объект гольф-поля, то рельеф без штрафа не разрешается.

2.4. Зоны запрещенные для игры

Зона, запрещенная для игры — это определенная часть участка в аномальном состоянии или часть штрафной области, игра в которых запрещена.

Спортсмен должен использовать рельеф, если его мяч находится в зоне, запрещенной для игры, или зона, запрещенная для игры, вмешивается в область его планируемой стойки или планируемого свинга при игре мячом, находящимся за пределами зоны, запрещенной для игры.

3. Правило 3: соревнования.

3.1. Форматы игры

1) Существует два основных формата игры – матчевая игра или игра на счет ударов.

В матчевой игре спортсмен и его противник соревнуются друг с другом на основании подсчета выигранных, проигранных или сыгранных вничью лунок.

В формате игры на счет ударов все спортсмены соревнуются друг с другом на основании счета, в котором суммируются все удары каждого спортсмена (включая удары штрафа) на каждой лунке каждого раунда.

2) Гросс-счетом спортсмена на лунке или в раунде является суммарное количество его ударов (включая удары штрафа). Гандикап спортсмена не учитывается.

В соревнованиях с учетом гандикапа нетто-счетом спортсмена на лунке или в раунде является его гросс-счет, скорректированный на гандикаповые удары спортсмена.

3.2 Матчевая игра

3.2.1. Результат лунки и матча

1) Спортсмен выигрывает лунку, когда спортсмен завершает эту лунку за меньшее количество ударов (включая удары штрафа), чем противник, либо противник уступает эту лунку, либо противник получает основной штраф (проигрыш лунки).

2) Лунка сыграна вничью, если спортсмен и противник завершают эту лунку за одинаковое количество ударов (включая удары штрафа), либо спортсмен и противник соглашаются считать лунку сыгранной вничью.

3) Спортсмен выигрывает матч, если спортсмен выигрывает у противника большее количество лунок, чем количество лунок, оставшееся сыграть, либо противник уступает матч, либо противник дисквалифицирован.

4) Если после финальной лунки в матче ничья, то матч продлевается каждый раз на одну лунку до тех пор, пока не определится победитель. Лунки играют в том же порядке, в котором они игрались во время раунда, если только ГСК не установит другой порядок.

Однако в Условиях соревнований может быть оговорено, что матч не продлевается, а заканчивается вничью.

5) Способ, в соответствии с которым результат матча становится окончательным, устанавливает ГСК.

3.2.2. Уступки

1) Спортсмен может уступить противнику его следующий удар, лунку или матч:

уступка следующего удара разрешается в любое время до того, как

противник выполнил свой следующий удар. В этом случае считается, что противник завершил лунку со счетом, включающим в себя этот уступленный удар. Если уступка сделана тогда, когда мяч противника все еще находился в движении после его последнего удара, то эта уступка относится к следующему удару противника, за исключением случая, когда мяч противника забит. Спортсмен может уступить следующий удар противника, отбивая или останавливая находящийся в движении мяч противника, только в том случае, если это делается специально для того, чтобы уступить ему его следующий удар и только тогда, когда отсутствует реальная возможность, что мяч окажется забитым в лунку;

уступка лунки разрешается в любое время до того, как лунка завершена, в том числе до того, как спортсмены начали игру на этой лунке. Спортсмену и противнику не разрешается договариваться об уступке лунок друг другу с целью сократить матч. Если они так делают, зная, что это не разрешено, они дисквалифицируются;

уступка матча разрешается в любое время до того, как результат матча определен, в том числе до того, как спортсмены начали этот матч.

2) Уступка только тогда является сделанной, когда об этом ясно заявлено. Это может быть сделано либо устно, либо действием, которое ясно показывает намерение спортсмена уступить удар, лунку или матч.

Уступка является окончательной и не может быть отклонена или отозвана.

3.2.3. Матч с учетом гандикапа

1) Спортсмену и противнику следует сообщить друг другу о своих гандикапах до начала матча. Если спортсмен до матча или во время его объявляет неверный гандикап и не исправляет эту ошибку до того, как противник выполнит свой следующий удар, то:

если объявленный гандикап завышен, то спортсмен дисквалифицируется, если это влияет на количество ударов, которые спортсмен отдает или получает. Если на количество получаемых

спортсменом ударов это не влияет, то штрафа нет;

если объявленный гандикап занижен, то штрафа нет, и спортсмен должен использовать объявленный заниженный гандикап для вычисления количества ударов, которые он дает или получает.

2) Если на лунке учитываются гандикаповые удары, то эту лунку выигрывает тот, у кого меньший нетто-счет на этой лунке. Если продлевается ничейный матч, то гандикаповые удары учитываются на лунках в том же порядке, что и во время раунда, если только Комитет не определит для этого другой порядок.

Каждый спортсмен обязан знать лунки, на которых он отдает или получает гандикаповые удары, основываясь на установленном Комитетом распределении гандикаповых ударов по лункам (которое обычно можно найти на счетной карточке).

Если спортсмены ошибочно применяют на лунке гандикаповые удары, то согласованный ими результат лунки остается в силе, если только спортсмены своевременно не исправят эту ошибку.

3.2.4. Обязанности спортсмена и противника

1) В любое время в ходе розыгрыша лунки или после завершения лунки противник может спросить спортсмена о количестве сделанных им на этой лунке ударов (включая удары штрафа).

Когда спортсмена спрашивают о количестве сделанных ударов или когда он по собственной инициативе предоставляет такую информацию, то спортсмен должен сообщить верное количество сделанных ударов. Если спортсмен не ответил противнику на такой вопрос, то считается, что он сообщил ему неверное количество сделанных ударов.

Спортсмен получает основной штраф (проигрыш лунки), если он сообщает противнику неверное количество сделанных ударов, за исключением случаев, когда он своевременно исправляет такую ошибку. Если неверное количество ударов сообщено во время игры на лунке, то спортсмен должен сообщить верное количество сделанных ударов до того,

как противник выполнит еще один удар или совершит похожее, по сути, действие. Если неверное количество ударов сообщено после завершения лунки, то спортсмен должен сообщить верное количество сделанных ударов до того, как любой из спортсменов выполнит удар, чтобы начать следующую лунку, или совершит похожее, по сути, действие, либо, в случае финальной лунки раунда – до того, как результат матча станет окончательным.

Исключение: если спортсмен сообщает неверное количество сделанных ударов после завершения лунки, но это не оказывает влияния на понимание противником того, была эта лунка выиграна, проиграна или сыграна вничью, то штрафа нет.

2) Если спортсмен получает штраф, то он должен сообщить противнику об этом штрафе при первой возможности; при этом принимается во внимание, насколько близко спортсмен находится к противнику, и другие значимые факторы. Не всегда существует возможность сообщить противнику о штрафе до выполнения противником своего следующего удара.

Если спортсмен не сообщает о штрафе и не исправляет эту ошибку до того, как противник выполняет еще один удар или совершает похожее, по сути, действие, то спортсмен получает основной штраф (проигрыш лунки).

Исключение: если противник знал, что спортсмен получил штраф, то спортсмен не получает штраф, за то, что не сообщил противнику об этом штрафе.

3) Спортсмены должны знать счет своего матча. Если спортсмены ошибочно соглашаются на неверный счет в матче, они могут исправить счет матча до того, как кто-либо из спортсменов выполнит удар, чтобы начать другую лунку, или, в случае финальной лунки матча - до того, как результат матча станет окончательным. Если счет не исправлен до этого времени, то неверный счет становится действительным счетом этого матча.

Исключение: если спортсмен своевременно запрашивает судейское решение, и выясняется, что противник либо сообщил спортсмену неверное количество сделанных ударов, либо не сообщил спортсмену о своем штрафе,

то неверный счет матча должен быть исправлен.

4) Спортсменам в матче следует защищать свои собственные права и интересы в соответствии с настоящими Правилами. Если спортсмен знает или предполагает, что противник нарушил Правило, которое влечет за собой штраф, то спортсмен может отреагировать на это нарушение или проигнорировать его. Но если спортсмен и противник умышленно договорились игнорировать нарушение или штраф, о котором они знали, то оба спортсмена дисквалифицируются. Если мнения спортсмена и противника разошлись в отношении того, нарушил ли один из них Правило, то каждый из спортсменов может защитить свои права, запросив судейское решение.

3.3. Игра на счет ударов

3.3.1. Победитель

Победителем в игре на счет ударов является спортсмен, который завершает все раунды с наименьшим суммарным количеством ударов (включая удары штрафа). В соревнованиях с учетом гандикапа это означает наименьшее суммарное количество ударов с учетом гандикапа.

3.3.2. Ведение счета

1) Счет спортсмена вносится в его счетную карточку маркером, которого либо назначает ГСК, либо выбирает спортсмен в соответствии с процедурой, рекомендованной ГСК.

У спортсмена должен быть один и тот же маркер на протяжении всего раунда, за исключением случаев, когда ГСК одобрил замену маркера.

Во время раунда после каждой лунки маркеру следует сверять со спортсменом количество его ударов на этой лунке (включая удары штрафа) и вносить этот гросс-счет в счетную карточку.

По окончании раунда маркер должен заверить счетную карточку с записанными счетами на лунках. Если у спортсмена было более одного маркера, то каждый маркер должен заверить счет на тех лунках, на которых он был маркером, однако если один из маркеров видел игру спортсмена на всех лунках, то этот маркер может заверить счет на всех лунках.

Маркер может отказаться заверять счет спортсмена, который он считает неверным. В этом случае ГСК необходимо рассмотреть доступные свидетельства и принять решение в отношении счета спортсмена на этой лунке.

Если маркер, который сам является спортсменом, сознательно заверяет неверный счет на лунке, то маркер должен быть дисквалифицирован по Правилу 1.2.

2) Во время раунда спортсмену следует вести свой счет на каждой лунке. По окончании раунда спортсмену следует внимательно проверить записанный маркером счет по лункам и урегулировать с ГСК любые возникшие вопросы. Спортсмен должен убедиться, что маркер заверил счетную карточку с записанными счетами лунок. Спортсмену не разрешается без согласия маркера или без одобрения ГСК изменять записанный маркером счет на какой-либо лунке. Спортсмен должен заверить счетную карточку со счетами лунок и незамедлительно сдать ее в ГСК, после чего спортсмену не разрешается вносить изменения в счетную карточку (рисунок 19).

Если спортсмен нарушает какое-либо из этих требований Правила 3.3.2, то спортсмен дисквалифицируется.

Исключение: штрафа нет, если ГСК установит, что нарушение спортсменом данного Правила было вызвано невыполнением маркером своих обязанностей, при условии, что спортсмен не мог контролировать эту ситуацию.

3) Если спортсмен сдает счетную карточку с неверным счетом на какой-либо лунке, то:

если в сданной счетной карточке счет выше фактического счета, то завышенный счет на лунке остается в силе;

если в сданной счетной карточке счет ниже фактического счета или счет не внесен, то спортсмен дисквалифицируется.



Исключение: если на одной или более лунках указан счет ниже фактического счета спортсмена из-за того, что в него не включены один или

несколько ударов штрафа, о которых спортсмен не знал до сдачи счетной карточки, то спортсмен не дисквалифицируется. Если эта ошибка обнаружена до закрытия соревнования, то ГСК должна добавить к счету спортсмена удар (удары) штрафа, которые по настоящим Правилам должны были быть включены в счет на этой лунке или лунках. Это Исключение не применяется, если спортсмену сообщили о возможном штрафе или спортсмен сомневался в необходимости применения штрафа, но не обсудил этот вопрос с ГСК до сдачи счетной карточки.

Имя: **Сергей Петров** Гандикап: **5** Дата: **09/04/23**



ЛУНКА	1	2	3	4	5	6	7	8	9	Аут
ПАР	5	4	4	4	4	5	3	4	4	37
СЧЕТ	5	5	5	4	3	5	4	3	4	38

ЛУНКА	10	11	12	13	14	15	16	17	18	Ин	Итого
ПАР	3	4	5	3	4	5	3	4	4	35	72
СЧЕТ	3	4	4	4	5	5	4	3	4	36	74

Подпись маркера:  Подпись игрока: 

Нетто-счет: **69**

Ответственность

-  Комитета
-  Игрока
-  Игрока и маркера



Рисунок 19. Заполнение счетной карточки

4) От спортсмена не требуется указывать его гандикап на счетной карточке, и не требуется суммировать свои счета. Если спортсмен сдает счетную карточку, в которой он допустил ошибку при указании или применении гандикапа, или в которой допущена ошибка при суммировании счетов, то штрафа нет.

После того, как ГСК получает от спортсмена счетную карточку по окончании его раунда, ГСК несет ответственность за суммирование счетов спортсмена и вычисление гандикаповых ударов спортсмена для данного

соревнования и использование их для расчета нетто-счета спортсмена.

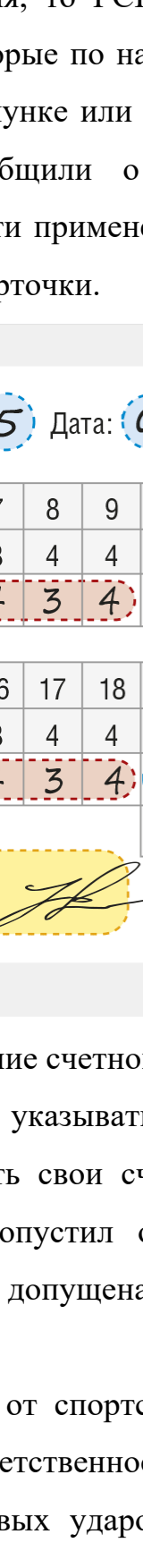
3.3.3. Мяч не забит в лунку

Спортсмен должен забить мяч в лунку на каждой лунке раунда. Если спортсмен не забивает мяч на какой-либо из лунок, спортсмен должен исправить эту ошибку до того, как он выполнит удар, чтобы начать другую лунку, или, в случае финальной лунки раунда, - до сдачи счетной карточки.

Если эта ошибка вовремя не исправлена, то спортсмен дисквалифицируется.

Исключение: в форматах игры на счет ударов Стейблфорд (Правило 21.1) и Максимальный счет (Правило 21.2) спортсмену разрешается не забивать мяч в лунку на каждой лунке раунда.

4. Правило 4: снаряжение спортсмена.

Подробные требования к клюшкам, мячам и другому снаряжению на предмет соответствия настоящим Правилам представлены в разделе 11 настоящих Правил.

4.1. Клюшки

4.1.1. Клюшки, которыми разрешено выполнять удар

1) При выполнении удара спортсмен должен использовать клюшку, которая соответствует требованиям настоящих Правил. Клюшка, используемая для выполнения удара, должна соответствовать требованиям не только в своем новом состоянии, но также и после того, как ее игровые характеристики были каким-либо образом изменены. Если игровые характеристики клюшки, которая соответствовала требованиям, изменились в результате износа в процессе нормального использования, то такая клюшка по-прежнему соответствует требованиям.

2) Если клюшка, соответствующая требованиям, повреждена во время раунда или во время остановки игры по Правилу 5.7.1, то за исключением случаев намеренной порчи спортсмен может отремонтировать клюшку или заменить ее другой клюшкой.

Однако, независимо от характера или причины повреждения,

поврежденная клюшка считается соответствующей требованиям в оставшейся части раунда.

В оставшейся части раунда спортсмен может продолжить выполнять удары поврежденной клюшкой, или за исключением случаев намеренной порчи, отремонтировать эту клюшку или заменить ее другой клюшкой.

Если спортсмен заменяет поврежденную клюшку другой клюшкой, то до выполнения следующего удара он должен вывести поврежденную клюшку из игры, используя процедуру Правила 4.1.3.

Выражение “повреждена во время раунда” означает, что любая часть, особенность или свойство клюшки изменились из-за какого-либо действия во время раунда (в том числе во время остановки игры по Правилу 5.7.1), совершенного спортсменом или любым другим лицом, внешним фактором или природными силами.

Однако клюшка не считается «поврежденной во время раунда», если ее игровые характеристики были умышленно изменены во время раунда.

3) Спортсмену не разрешается выполнять удар клюшкой, функциональные характеристики которой были им умышленно изменены во время раунда:

Исключение: если игровые характеристики клюшки были изменены с помощью регулировки, и до выполнения этой клюшкой удара она, насколько возможно, была возвращена к своим исходным настройкам с помощью обратной регулировки, либо если неразрешенное внешнее присоединение удалено с клюшки до выполнения этой клюшкой удара, то штрафа нет, и эта клюшка может использоваться для выполнения ударов. Штраф за выполнение удара в нарушение Правила 4.1.1 – Дисквалификация.

Если у спортсмена имеется клюшка, которая не соответствует требованиям или игровые характеристики которой были умышленно изменены во время раунда, но ею не выполняются удары, то штрафа по этому Правилу нет. Однако такая клюшка по-прежнему входит в число 14-ти клюшек, ограниченных Правилем 4.1.2(1).

4.1.2. Ограничение в 14 клюшек. Совместно использование, добавление или замена клюшек во время раунда

1) Спортсмену не разрешается начинать раунд, имея более 14 клюшек, или иметь более 14 клюшек во время раунда. Это ограничение относится ко всем клюшкам, переносимым спортсменом или для спортсмена, но не распространяется на части сломанной клюшки или отдельные компоненты клюшки (такие как головка, shaft или рукоятка), которые переносятся спортсменом или для спортсмена с начала его раунда.

Если спортсмен начинает раунд, имея менее 14 клюшек, то он может во время раунда добавить клюшки до 14 (ограничения предусмотрены в Правиле 4.1.2(4)).

Клюшка считается добавленной, если спортсмен выполняет свой следующий удар любой клюшкой, когда добавленная клюшка находится в распоряжении спортсмена.

Если спортсмену становится известно, что он нарушает это Правило, имея при себе более 14 клюшек, то до выполнения следующего удара он должен вывести из игры лишнюю клюшку или клюшки, используя процедуру Правила 4.1.3(1):

если спортсмен начал раунд, имея более 14 клюшек, то он может выбрать какую клюшку или клюшки вывести из игры;

если спортсмен добавил лишние клюшки во время раунда, то именно эти добавленные клюшки должны быть выведены из игры.

Если спортсмен после начала своего раунда подбирает оставленную клюшку другого спортсмена, или если клюшка помещена в бэг спортсмена без его ведома, то такая клюшка не считается клюшкой спортсмена в целях ограничения в 14 клюшек, но ее не разрешается использовать.

2) Спортсмен ограничен использованием тех клюшек, с которыми он начал игру или которые он добавил разрешенным образом. Спортсмену не разрешается выполнять удар клюшкой, которой пользуется кто-либо другой, играющий на этом гольф-поле (даже если этот другой спортсмен играет в

другой группе или другом соревновании). Если спортсмену стало известно, что он нарушил это Правило, выполнив удар клюшкой другого спортсмена, то до выполнения следующего удара спортсмен должен вывести эту клюшку из игры, используя процедуру Правила 4.1.3(1).

3) Если спортсмен начал игру с 14-ю клюшками или добавил клюшки до 14-ти, а затем потерял клюшку во время раунда или во время остановки игры по Правилу 5.7.1, то спортсмену не разрешается заменять эту клюшку другой клюшкой.

4) При добавлении или замене клюшки спортсмену не разрешается: неоправданно задерживать игру (см. Правило 5.6.1);

добавлять или заимствовать какую-либо клюшку, переносимую любым другим спортсменом или для любого другого спортсмена, который играет на данном гольф-поле (даже если этот другой спортсмен играет в другой группе или в другом соревновании);

собирать клюшку из компонентов, переносимых спортсменом или для спортсмена, а также любым другим спортсменом или для любого другого спортсмена, который играет на данном гольф-поле (даже если этот другой спортсмен играет в другой группе или в другом соревновании).

Если спортсмену стало известно, что он нарушил это Правило, добавив или заменив клюшку, когда это было не разрешено, спортсмен до выполнения следующего удара должен вывести эту клюшку из игры, используя процедуру Правила 4.1.3.

Если спортсмен выполняет удар клюшкой, которая переносится после того, как она была выведена из игры до начала раунда или во время раунда, спортсмен дисквалифицируется.

Штраф за нарушение Правила 4.1.2:

штраф в матчевой игре: счет матча пересматривается посредством вычитания лунки, максимум двух лунок. По завершении разыгрываемой лунки счет матча пересматривается посредством вычитания одной лунки за каждую лунку, на которой имело место нарушение, но максимальное

вычитание за раунд составляет две лунки;

штраф в игре на счет ударов: два удара штрафа, максимум четыре удара: Спортсмен получает основной штраф за каждую лунку, на которой имело место нарушение, но при этом максимум за раунд составляет четыре удара штрафа (с добавлением двух ударов штрафа на каждой из первых двух лунок, на которых имело место нарушение).

4.1.3. Процедура выведения клюшки из игры

Если спортсмену во время раунда стало известно, что он нарушил Правило 4.1.2, то до выполнения следующего удара он должен предпринять действие, которое явно выделяет каждую клюшку, выводимую из игры.

Таким действием является объявление об этом противнику в матчевой игре или маркеру или другому спортсмену группы в игре на счете ударов, либо какое-либо другое явно выраженное действие.

Спортсмену не разрешается в оставшейся части раунда выполнять удар какой-либо клюшкой, выведенной из игры.

Если выведенной из игры клюшкой является клюшка другого спортсмена, то этот другой спортсмен может продолжить ее использовать.

Штраф за нарушение Правила 4.1.3(1) – дисквалификация.

Если спортсмену незадолго до начала раунда стало известно, что у него случайно оказалось более 14-ти клюшек, то ему следует оставить лишнюю клюшку или клюшки.

Либо спортсмен может вывести из игры все лишние клюшки до начала раунда, и тогда он может держать их у себя во время раунда (но использовать их нельзя), при этом они не входят в число 14-ти разрешенных.

Если спортсмен намеренно приносит в свою первую область-ти более 14-ти клюшек и начинает раунд, не оставив лишние клюшки, то применяется Правило 4.1.2.

4.2. Мячи

4.2.1. Мячи, которыми разрешается играть раунд

1) Спортсмен должен играть мячами, которые соответствуют

требованиям. При выполнении каждого удара спортсмен должен использовать мяч, который соответствует требованиям настоящих Правил.

Спортсмен может взять соответствующий требованиям мяч у кого угодно, в том числе у другого спортсмена на этом гольф-поле.

2) Не разрешается играть мячом, который намеренно изменен. Спортсмену не разрешается выполнять удар по мячу, функциональные характеристики которого намеренно изменены.

Штраф за выполнение удара в нарушение Правила 4.2.1 – дисквалификация.

4.2.2. Мяч распадается на части

Если после удара мяч спортсмена распадается на части, то штрафа нет, и этот удар не засчитывается.

Спортсмен должен сыграть другим мячом с места, с которого был выполнен этот удар.

Штраф за игру мячом с неверного места в нарушение Правила 4.2.2 – основной штраф.

4.2.3. Мяч порезан или треснут

1) Если мяч спортсмена оказался порезан или треснул во время игры на лунке, то спортсмен может поднять этот мяч и осмотреть его. Местоположение мяча сначала должно быть замаркировано, а мяч не разрешается очищать (за исключением случаев на паттинг-грине)).

Если спортсмен поднимает мяч, не имея на то достаточных оснований (за исключением случаев на паттинг-грине), не маркирует местоположение мяча перед поднятием мяча или очищает мяч, когда это не разрешено, то спортсмен получает один удар штрафа.

2) Спортсмен может заменить свой мяч только в том случае, если он оказался порезан или треснул, и это повреждение случилось во время розыгрыша данной лунки, но не в том случае, когда мяч лишь поцарапан или ободран, или его краска облупилась или стала бледной.

Если первоначальный мяч оказался порезан или треснул, то спортсмен

должен вернуть на место первоначальный мяч или другой мяч.

Если первоначальный мяч не порезан и не треснул, то спортсмен должен вернуть на место первоначальный мяч.

Если спортсмен выполняет удар по замещающему мячу после неправомерной замены, спортсмен получает один удар штрафа по Правилу 6.3.2.

Штраф за игру мячом с неверного места в нарушение Правила 4.2.3 – основной штраф.

4.3. Использование снаряжения

Правило 4.3 ограничивает использование снаряжение во время раунда. Если снаряжение лишь имеется у спортсмена в наличии, но не используется, то ограничений нет.

4.3.1. Разрешенное использование снаряжения

Спортсмен может использовать снаряжение, чтобы помочь себе в игре во время раунда, но при этом не должен создавать себе потенциальное преимущество, при выполнении используя снаряжение удара необычным способом.

Распространенными примерами разрешенного и запрещенного использования снаряжения во время раунда спортсмена по этому Правилу являются:

1) информация о расстоянии и направлении:

разрешено: получение информации о расстоянии или направлении;

не разрешено: измерение перепада высот или интерпретация информации о расстоянии или направлении; использование приспособления для нацеливания для помощи в нацеливании мяча.

2) информация о ветре и других погодных условиях:

разрешено: получение любого рода информации о погоде, которая сообщается в прогнозе погоды, или измерение температуры или влажности на гольф-поле;

не разрешено: измерение скорости ветра на гольф-поле, или

использование искусственного предмета для получения другой информации, имеющей отношение к ветру.

3) информация, полученная до или во время раунда:

разрешено: использование информации, которая была получена до начала раунда, или запись игровой или физиологической информации текущего раунда для ее последующего использования после раунда;

не разрешено: обработка или анализ информации, полученной во время текущего раунда, или использование какой-либо физиологической информации, записанной во время текущего раунда.

4) аудио и видео:

разрешено: прослушивание аудио или просмотр видео, не имеющих отношения к играемому соревнованию;

не разрешено: прослушивание музыки или другого аудиоматериала, чтобы устранить отвлекающие факторы или помочь себе с ритмом свинга, или просмотр видеоматериала данного соревнования, который помогает спортсмену выбрать клюшку, выполнить удар или решить, как играть в ходе данного раунда, за исключением того, что спортсмен может смотреть видеоматериал, транслируемый для болельщиков на гольф-поле, например, на табло результатов.

5) перчатки и компоненты, помогающие с хватом:

разрешено: использование простой перчатки, которая отвечает требованиям настоящих Правил о снаряжении, использовании канифоли, порошков и других увлажняющих или высушивающих материалов, или обертывание полотенца или носового платка вокруг рукоятки;

не разрешено: использование перчатки, которая не отвечает требованиям настоящих Правил о снаряжении, или использование другого снаряжения, в результате чего положение рук спортсмена или сила хвата дают спортсмену несправедливое преимущество.

б) приспособления для растяжки и тренировки либо обучения свингу:

разрешено: использование какого-либо снаряжения для общей

растяжки, но не при выполнении тренировочного свинга;

не разрешено: использование любого типа приспособлений для гольф-тренировки или обучения свингу либо использование клюшки, не соответствующей требованиям, для выполнения тренировочного свинга или как-то иначе помогающих спортсмену при выполнении удара и тем самым создающих для спортсмена потенциальное преимущество.

4.3.2. Снаряжение, используемое по медицинским причинам

1) Спортсмен не нарушает данное Правило, если он использует снаряжение в связи с состоянием здоровья, при условии, что у спортсмена есть медицинские показания для использования такого снаряжения, и ГСК считает, что использование такого снаряжения не дает спортсмену какого-либо несправедливого преимущества перед другими спортсменами;

2) Спортсмен может использовать пластырь или другой подобный материал по любым медицинским показаниям, но такой пластырь или материал не должен налагаться избыточно или не должен помогать спортсмену в большей степени, чем это необходимо по медицинским показаниям.

Штраф за нарушение Правила 4.3:

штраф за первое нарушение— основной штраф; если нарушение произошло между двух лунок, штраф применяется на следующей лунке;

штраф за второе нарушение: Дисквалификация. Этот штраф применяется даже если второе нарушение по своей сути полностью отличалось от нарушения, приведшего к первому штрафу. Этот штраф применяется только в том случае, если после первого нарушения имело место промежуточное событие (см. Правило 1.3(4)).

5. Правило 5: игра в раунде.

5.1. Раунд

Раунд состоит из 18 или менее лунок, которые играют в установленном ГСК порядке.

Когда в Правиле говорится о действиях «во время раунда», то это не

относится к действиям, совершенным во время остановки игры по Правилу 5.7.1, если только указанное Правило не оговаривает другой порядок.

Если по завершении раунда счет равный и требуется выявить победителя, то:

в матчевой игре ничейный матч продлевается каждый раз на одну лунку. Это является продолжением того же раунда, а не новым раундом;

в игре на счет ударов переигровка является новым раундом.

5.2. Тренировка на гольф-поле перед раундом или между раундами

Ограничения на тренировку на гольф-поле до раунда или между раундами относятся только к спортсмену, но не к кедди спортсмена. В целях применения этого Правила «тренироваться на гольф-поле» означает выполнять удары по мячу или на любой из лунок тестировать поверхность паттинг-гринга, а именно, катать по нему мяч или тереть его поверхность.

В формате матчевой игры спортсмен может тренироваться на гольф-поле до раунда или между раундами соревнования.

В формате игры на счет ударов в день соревнования спортсмену не разрешается тренироваться на гольф-поле до раунда, кроме тренировки паттов и чипов на своей первой области-ти или рядом с ней, а также тренировки в любой тренировочной области. Спортсмен может тренироваться на гольф-поле после завершения игры своего последнего раунда этого дня, при условии, что ГСК не запретило такую тренировку.

Штраф за нарушение Правила 5.2:

штраф за первое нарушение – основной штраф;

штраф за второе нарушение – дисквалификация.

5.3. Начало и окончание раунда

5.3.1. Начало раунда

Раунд спортсмена начинается, когда он выполняет удар, чтобы начать свою первую лунку.

Спортсмен должен начинать раунд в свое стартовое время. Если стартовое время откладывается по какой-либо причине, то данное Правило

не будет нарушено, если спортсмен будет находиться в стартовом месте готовым к игре в тот момент, когда игра для его группы будет возможна.

Штраф за нарушение Правила 5.3.1 – дисквалификация, со следующими исключениями:

исключение № 1: если спортсмен прибывает к месту старта, готовым играть, с опозданием не более, чем на пять минут, то спортсмен получает основной штраф, который применяется на его первой лунке;

исключение № 2: если спортсмен стартует раньше, но не более чем на пять минут, то спортсмен получает основной штраф, который применяется на его первой лунке;

исключение № 3: если ГСК считает, что стартовать спортсмену вовремя помешали исключительные обстоятельства, то данное Правило не нарушено, и штрафа нет.

5.3.2. Окончание раунда

Раунд спортсмена заканчивается, когда в матчевой игре результат матча определен по Правилу 3.2.1, или когда в игре на счет ударов спортсмен забивает мяч в лунку на финальной лунке.

5.4. Игра в группе

В матчевой игре во время раунда спортсмен и противник должны играть каждую лунку в одной группе.

В игре на счет ударов во время раунда спортсмен должен оставаться в группе, сформированной ГСК, если только ГСК не одобрит изменение в этой группе.

Штраф за нарушение Правила 5.4 – дисквалификация.

5.5. Тренировка во время раунда

5.5.1. Во время игры на лунке

Во время игры на лунке спортсмену не разрешается выполнять тренировочный удар по любому мячу, находящемуся на гольф-поле или вне его.

Тренировочными ударами не являются: тренировочный свинг,

выполненный без намерения ударить по мячу; удар по мячу, чтобы вернуть его в тренировочную область или другому спортсмену; удары, выполненные спортсменом при доигрывании лунки, результат которой уже определен.

5.5.2. После завершения лунки

После завершения лунки и до выполнения удара, чтобы начать другую лунку, спортсмену не разрешается выполнять тренировочные удары, за исключением паттов и чипов на паттинг-грине только что завершенной лунки или любом тренировочном грине, либо в области-ти следующей лунки. Но такие тренировочные удары не разрешается выполнять из бункера, и они не должны приводить к неоправданной задержке игры.

5.5.3. Во время приостановки игры

Когда игра приостановлена ГСК или иным образом остановлена по Правилу 5.7.1, спортсмену не разрешается выполнять тренировочные удары, за исключением ударов, разрешенных Правилем 5.5.2, либо ударов, выполняемых где-либо вне гольф-поля, либо ударов, выполняемых в каком-либо месте гольф-поля, разрешенном ГСК.

Если матч остановлен по соглашению между спортсменами и не будет возобновлен в тот же самый день, то до возобновления игры спортсмены могут тренироваться на гольф-поле без ограничений.

Штраф за нарушение Правила 5.5 – основной штраф.

Если нарушение произошло между двумя лунками, то штраф применяется на следующей лунке.

5.6. Неоправданная задержка игры. Быстрый темп игры

5.6.1. Неоправданная задержка игры

Спортсмен не должен неоправданно задерживать игру, как во время игры на лунке, так и между двух лунок.

Спортсмену могут быть разрешены небольшие задержки по таким причинам, как ожидание спортсменом помощи от представителя ГСК, либо травма или недомогание спортсмена, либо по другой уважительной причине.

Штраф за нарушение Правила 5.6.1:

штраф за первое нарушение – один удар штрафа;
штраф за второе нарушение – основной штраф;
штраф за третье нарушение – дисквалификация.

Если спортсмен неоправданно задерживает игру между двух лунок, то штраф применяется на следующей лунке.

5.6.2. Быстрый темп игры

1) Спортсмену на протяжении раунда следует играть в быстром темпе, поддерживая его при подготовке и выполнении каждого удара, перемещении из одного места в другое между ударами и перемещении к следующей области-ти после завершения лунки.

Спортсмену следует заранее готовиться к своему следующему удару и быть готовым играть, когда наступит его очередь.

2) Чтобы стимулировать быстрый темп игры и обеспечить его соблюдение, Комитету следует принять местное правило, определяющее темп игры.

В таком местном правиле устанавливается максимальное время на завершение раунда, одной лунки или нескольких лунок, на выполнение удара, а также устанавливаются штрафы за несоблюдение такой Политики.

5.7. Остановка игры. Возобновление игры

5.7.1. Время остановки игры

Во время раунда спортсмен не должен останавливать игру, за исключением следующих случаев:

приостановка игры ГСК. Все спортсмены должны остановить игру, если ГСК приостановила игру;

остановка игры по соглашению в матчевой игре. Спортсмены в матчевой игре могут прийти к соглашению остановить игру по любой причине, за исключением случаев, когда это приведет к задержке соревнования;

остановка игры отдельным спортсменом из-за молнии. Спортсмен может остановить игру, если он оправданно считает, что существует

опасность поражения молнией.

Если спортсмен останавливает игру по какой-либо причине, не разрешенной настоящими Правилами, или не сообщает ГСК об остановке игры, когда от него это требуется, то спортсмен дисквалифицируется.

5.7.2. Действия спортсмена при остановке игры ГСК

Существует два варианта приостановки игры ГСК:

1) немедленная приостановка. Если ГСК объявляет о немедленной приостановке игры, то все спортсмены должны сразу остановить игру, и до возобновления игры ГСК им не разрешается выполнять удары. ГСК следует однозначно понимаемым способом оповестить спортсменов о немедленной приостановке игры;

2) обычная приостановка. Если ГСК приостанавливает игру по обычным причинам, то если все спортсмены группы находятся между двух лунок, они должны остановить игру и им не разрешается выполнять удары, чтобы начать другую лунку, пока ГСК не возобновит игру. Если какой-либо спортсмен группы уже начал игру на лунке, то спортсмены по своему выбору могут либо сразу остановить игру, либо доиграть эту лунку. Если спортсмены решили продолжить игру на лунке, то они могут играть до завершения лунки либо остановить игру, не завершая лунки. После того, как спортсмены завершили эту лунку или остановили игру, не завершая лунку, им не разрешается выполнять удары, пока ГСК не возобновит игру.

Штраф за нарушение Правила 5.7.2: Дисквалификация, за исключением случая, когда, по мнению ГСК, для приостановки игры были уважительные причины.

5.7.3. Возобновление игры

1) Спортсмен должен возобновить игру на лунке в том месте, где она была остановлена, или, если это произошло между двух лунок – из следующей области-ти, даже если игра возобновляется на другой день.

2) Спортсмен должен возобновить игру в назначенное ГСК время возобновления игры.

Штраф за нарушение Правила 5.7.3 – дисквалификация, с теми же исключениями, что и в Правиле 5.3.

5.7.4. Поднятие и возвращение мяча на место при остановке или возобновлении игры

1) Когда игра на лунке остановлена по данному Правилу, спортсмен может замаркировать местоположение своего мяча и поднять его.

Если спортсмен поднял мяч при остановке игры, то он должен вернуть мяч на прежнее место. Если спортсмен не поднимал мяч при остановке игры, спортсмен может играть мяч, как он лежит, или может замаркировать местоположения мяча, поднять мяч и вернуть мяч на прежнее место.

Если положение мяча было изменено в результате поднятия мяча, то спортсмен должен вернуть на место мяч, как это предписано Правилем 14.2.4. Если положение мяча или другие условия, влияющие на удар, ухудшились в то время, пока мяч был поднят, то применяется Правило 8.1.4.

2) Если мяч спортсмена или маркер мяча до возобновления игры были сдвинуты каким-либо образом (в том числе природными силами), спортсмен должен вернуть мяч на прежнее место.

Штраф за игру мячом с неверного места в нарушение Правила 5.7.4 – основной штраф.

6. Правило 6: игра на лунке.

6.1. Начало игры на лунке

6.1.1. Когда начинается игра на лунке

Спортсмен начинает игру на лунке, когда он выполняет удар, чтобы начать игру на этой лунке. Игра на лунке началась, даже если этот удар был выполнен вне пределов области-ти (см. Правило 6.1.2) или этот удар был отменен по какому-либо Правилу.

6.1.2. Мяч должен играть из области-ти

Спортсмен должен начинать каждую лунку, играя мяч с любого места в пределах области-ти согласно Правилу 6.2.

Если спортсмен, начинающий лунку, сыграет мяч вне пределов области-ти, в том числе от неверных ти-маркеров, независимо от того, расположены они на этой же лунке или на другой лунке, то:

в игре на счет ударов спортсмен получает основной штраф и должен исправить ошибку, сыграв мяч из пределов области-ти. Если спортсмен не исправляет ошибку до того, как выполнит удар, чтобы начать другую лунку, или, в случае финальной лунки раунда, до того, как сдаст свою счетную карточку, спортсмен дисквалифицируется;

в матчевой игре штрафа нет, однако противник может отменить этот удар.

6.2. Игра из области-ти

1) Мяч находится в области-ти, когда любая его часть касается любой части области-ти или нависает над ней (рисунок 20). Спортсмен может стоять за пределами области-ти, выполняя удар по мячу, находящемуся в пределах области-ти.



Рисунок 20. Мяч в области-ти

2) Мяч должен быть сыгран с подставки-ти, установленной в земле или на ее поверхности, или непосредственно с поверхности земли.

Спортсмену не разрешается выполнять удар по мячу, установленному на подставку-ти, не соответствующую требованиям, или по мячу,

приподнятому способом, не разрешенным этим Правилom.

Штраф за нарушение Правила 6.2(2):

штраф за первое нарушение – основной штраф;

штраф за второе нарушение – дисквалификация.

3) До выполнения удара спортсмен может совершать следующие действия в области-ти с целью улучшить условия, влияющие на удар (см. Правило 8.1.2(8)):

изменять поверхность земли в области-ти;

перемещать, сгибать или рвать траву, сорняки или другие природные объекты, которые закреплены или растут в земле на поверхности области-ти;

убирать или придавливать песок и почву в области-ти;

убирать росу, иней и воду в области-ти.

Но спортсмен получает основной штраф, если он совершает какие-либо другие действия с целью улучшить условия, влияющие на удар в нарушение Правила 8.1.1.

4) Если спортсмен улучшает условия, влияющие на удар, перемещая ти-маркеры до того, как сыграет из области-ти, он получает основной штраф за нарушение Правила 8.1.1(1). Во всех других ситуациях ти-маркеры считаются обычными подвижными препятствиями и могут быть перемещены, как это разрешается Правилom 15.2.

5) Когда спортсмен начинает лунку или повторно играет из области-ти, мяч не находится в игре до тех пор, пока спортсмен не выполнит по нему удар.

Если спортсмен выполняет удар по мячу в момент его падения или после того, как мяч упал, то штрафа нет, этот удар засчитывается, и этот мяч находится в игре.

6) Если находящийся в игре мяч спортсмена находится в пределах области-ти после удара или после использования релифа, спортсмен может поднять или передвинуть этот мяч без штрафа и сыграть мяч из любого места области-ти с подставки-ти или с поверхности земли.

Штраф за игру мячом с неверного места в нарушение Правила 6.2(6) – основной штраф.

6.3. Мяч, используемый для игры на лунке

6.3.1. Игра на лунке тем же мячом

Спортсмен может начинать игру на лунке из области-ти любым мячом, соответствующим требованиям, и может менять мячи между лунками.

Спортсмен должен забить в лунку тот же самый мяч, который был сыгран из области-ти, за исключением случаев, когда этот мяч был потерян или пришел в состояние покоя за пределами гольф-поля, или спортсмен заменил этот мяч другим мячом.

6.3.2. Замена мяча во время игры на лунке

1) При использовании рельефа, включая как случаи вбрасывания мяча, так и случаи установки мяча, спортсмен может использовать как первоначальный мяч, так и другой мяч.

Когда спортсмен возвращает мяч на место, ему не разрешается заменять мяч, и он должен использовать первоначальный мяч, с определенными исключениями (Правило 14.2.1).

2) Если спортсмен заменяет свой мяч и вводит в игру другой мяч, то первоначальный мяч больше не является мячом в игре, даже если он находится в состоянии покоя на гольф-поле.

Если первоначальный мяч спортсмена не был найден, и спортсмен ввел в игру другой мяч, используя рельеф удар-и-расстояние (см. Правила 17.1.4, 18.1, 18.2.2 и 19.2.1), или спортсмен действовал в соответствии с применимым Правилom при наличии знания или уверенности что с мячом произошло определенное событие (см. Правила 6.3.3, 9.6, 11.2.2, 15.2.2, 16.1.5 и 17.1.3), то спортсмен должен продолжить игру замещающим мячом, и ему не разрешается играть первоначальным мячом, даже если мяч будет найден на гольф-поле до истечения трехминутного периода поиска (см. Правило 18.2.1(1)).

3) Если спортсмен выполняет удар по замещающему мячу после

неправомерной замены, то спортсмен получает один удар штрафа, и должен доиграть лунку этим замещающим мячом.

6.3.3. Неверный мяч

Если спортсмен выполняет удар по неверному мячу, то спортсмен получает основной штраф и в игре на счет ударов этот удар и все другие удары при игре неверным мячом не засчитываются, и спортсмен должен исправить ошибку, продолжив играть верным мячом или использовав рельеф согласно настоящим Правилам.

Если спортсмен не исправляет ошибку до того, как выполнит удар, чтобы начать другую лунку, или, в случае финальной лунки раунда, до того, как сдаст свою счетную карточку, спортсмен дисквалифицируется.

Исключение: штрафа нет, если спортсмен выполняет удар по неверному мячу, который движется в воде в штрафной области или во временной воде:

6.4. Очередность игры на лунке.

6.4.1. Матчевая игра.

1) Спортсмен и противник должны играть в следующей очередности:

На первой лунке честь сыграть первым определяется стартовым распределением, подготовленным ГСК, а в случае его отсутствия – соглашением или жребием.

На всех других лунках честь сыграть первым из следующей области-ти имеет спортсмен, который выиграл предыдущую лунку. Если лунка была сыграна вничью, то честь сыграть первым сохраняется за тем, у кого она была в предыдущей области-ти. Если спортсмен своевременно запросил судейское решение, и оно еще не было вынесено ГСК, но может оказать влияние на то, у кого будет честь сыграть первым на следующей лунке, то честь сыграть первым определяется по соглашению или жребием.

После того, как оба спортсмена начали игру на лунке, первым играет мяч, который находится дальше от лунки. Если мячи находятся на одинаковом удалении от лунки или их сравнительная удаленность

неизвестна, то мяч, играемый первым, определяется по соглашению или жребием.

2) Если спортсмен играет в очередь противника, то штрафа нет, но противник может отменить этот удар до того, как любой из спортсменов выполнит следующий удар. Если противник отменил удар, то спортсмен должен, когда наступит его очередь, сыграть мяч с места, откуда был выполнен этот удар. Если противник не отменяет удар, то этот удар засчитывается, а мяч находится в игре и должен играть, как он лежит.

Исключение: игра вне очереди по соглашению для экономии времени: Спортсмен может предложить противнику сыграть вне очереди или может согласиться с предложением противника сыграть вне очереди.

6.4.2. Игра на счет ударов

Спортсмены в группе должны играть в следующей очередности:

На первой области-ти честь сыграть первым определяется стартовым распределением, подготовленным ГСК, а в случае его отсутствия – соглашением или жребием.

На всех других лунках честь сыграть первым из следующей области-ти имеет спортсмен группы с наименьшим гросс-счетом на лунке; спортсмену со вторым меньшим гросс-счетом следует играть следующим и т.д. Если несколько спортсменов сыграли лунку с одинаковым счетом, то им следует играть в той же очередности, что и из предыдущей области-ти.

После того, как все спортсмены начали лунку, первым должен играть мяч, находящийся дальше от лунки. Если два или несколько мячей находятся на одинаковом удалении от лунки или их сравнительная удаленность неизвестна, то мяч, играемый первым, определяется по соглашению или жребием.

Если спортсмен сыграет вне очереди, то штрафа нет, за исключением случая, когда двое или несколько спортсменов договорились играть вне очереди, чтобы предоставить одному из них преимущество; тогда каждый из договорившихся спортсменов получает основной штраф (два удара штрафа).

6.4.3. Очередность игры временным мячом

Если спортсмену предстоит сыграть временный мяч или другой мяч из области-ти, то ему следует играть свой временный мяч или другой мяч из области-ти после того, как все остальные спортсмены этой группы выполнили свои первые удары на лунке.

Если нескольким спортсменам предстоит играть временные мячи или другие мячи из области-ти, то очередность игры будет такой же, какой она была ранее.

6.4.4. Очередность при использовании рельефа или при игре временным мячом из любого места гольф-поля, кроме области-ти.

Если от спортсмена требуется использовать рельеф удар-и-расстояние. Очередность игры этого спортсмена определяется местом выполнения его предыдущего удара.

Если у спортсмена есть выбор, играть мяч, как он лежит, или использовать рельеф, очередность игры этого спортсмена определяется местом, где лежит первоначальный мяч.

Если спортсмену необходимо сыграть временный мяч, то это делается сразу после выполнения предыдущего удара, и до того, как кто-либо другой сыграет мяч.

6.5. Завершение игры на лунке

Спортсмен завершает игру на лунке:

в матчевой игре – когда спортсмен забивает мяч в лунку или ему уступают его следующий удар, либо результат этой лунки определен;

в игре на счет ударов – когда спортсмен забивает мяч в лунку.

7. Правило 7: поиск мяча: обнаружение и идентификация мяча.

7.1. Корректный поиск мяча

1) Спортсмен может корректно искать мяч, совершая для его обнаружения и идентификации разумно необходимые действия. Если такие разумно-необходимые действия в рамках корректного поиска улучшают условия, влияющие на удар, то штрафа по Правилу 8.1.1 нет. Но если

улучшение стало результатом действий, превышающих разумно-необходимые для корректного поиска, то спортсмен получает основной штраф за нарушение Правила 8.1.1.

2) Если песок, влияющий на положение мяча спортсмена, был перемещен во время поиска и идентификации мяча, то спортсмен должен воссоздать первоначальное положение мяча в песке, однако, если мяч был полностью покрыт песком, то спортсмен может оставить небольшую часть мяча видимой. Если спортсмен сыграет мяч, не воссоздав его первоначальное положение, то спортсмен получает основной штраф.

7.2. Идентификация мяча

Если мяч предположительно является мячом спортсмена, но его нельзя идентифицировать в том положении, в котором он лежит, спортсмен может поднять этот мяч или повернуть его, но местоположение мяча должно быть сначала замаркировано, а мяч не разрешается очищать в большей мере, чем это необходимо для его идентификации (за исключением случаев на паттинг-грине).

Если поднятый мяч является мячом спортсмена или мячом другого спортсмена, то этот мяч должен быть возвращен на прежнее место.

Если спортсмен, согласно этому Правилу, поднимает свой мяч без оправданной необходимости его идентифицировать (за исключением случаев на паттинг-грине), не маркирует местоположение мяча до его поднятия или очищает мяч, когда это не разрешено, спортсмен получает один удар штрафа.

Штраф за игру мячом с неверного места в нарушение Правила 7.2 – основной штраф.

7.3. Мяч сдвинут

Если мяч спортсмена случайно сдвинут спортсменом, противником или кем-либо другим во время попыток найти или идентифицировать мяч, то штрафа нет, и мяч должен быть возвращен на прежнее место.

Штраф за нарушение Правила 7.3 – основной штраф.

8. Правило 8: гольф-поле играется таким, каким спортсмен его

находит.**8.1. Действия, которые улучшают условия, влияющие на удар**

Спортсмен ограничен в действиях по улучшению любого из нижеследующих «условий, влияющих на удар», в любом месте гольф-поля или вне его, в отношении своего следующего удара:

положения находящегося в покое мяча спортсмена;

области планируемой стойки спортсмена;

области планируемого свинга спортсмена;

линии игры спортсмена;

области рельефа, в которой спортсмен будет вбрасывать или устанавливать мяч.

8.1.1. Неразрешенные действия

Спортсмену не разрешается совершать какие-либо из нижеперечисленных действий, если они улучшают условия, влияющие на удар:

1) перемещать, сгибать или ломать какие-либо растущие или закрепленные природные объекты, или неподвижные препятствия, неотъемлемые объекты гольф-поля или граничные объекты, либо ти-маркеры в области-ти при игре мячом из этой области-ти;

2) перемещать свободную помеху или подвижное препятствие в определенную позицию;

3) изменять поверхность земли, в том числе, укладывать дивот в углубление от дивота, удалять или придавливать уложенные на место дивоты или другие куски дерна, или создавать или устранять углубления, вмятины или неровности поверхности;

4) удалять либо придавливать песок или рассыпанную почву;

5) удалять росу, иней или воду.

Штраф за нарушение Правила 8.1.1 – основной штраф.

8.1.2. Разрешенные действия

При подготовке и выполнении удара спортсмен может без штрафа

совершать следующие действия, даже если такое действие улучшает условия, влияющие на удар:

- 1) корректно искать свой мяч, совершая разумно необходимые действия для его обнаружения и идентификации;
- 2) совершать разумно необходимые действия для удаления свободных помех и подвижных препятствий;
- 3) совершать разумно необходимые действия при маркировке мяча, а также при поднятии и возвращении мяча на место;
- 4) опускать клюшку на землю непосредственно перед мячом или непосредственно за ним, однако не разрешается прижимать клюшку к земле;
- 5) прочно устанавливать ноги при принятии стойки, в том числе, углублять ноги в песок или рыхлую почву в разумных пределах;
- 6) корректно принимать стойку, совершая разумно необходимые действия, чтобы приблизиться к мячу и принять стойку, однако в каждой конкретной ситуации спортсмен должен действовать таким образом, чтобы затрагивать окружение в наименьшей степени;
- 7) выполнять удар или замах для удара, который затем будет выполнен;
- 8) перемещать природные объекты, чтобы узнать закреплены ли они.

Но если окажется, что такой объект закреплен или растет, то он должен оставаться закрепленным и должен быть возвращен, насколько это возможно, в свою первоначальную позицию.

8.1.3. Штраф при восстановлении условий

Если спортсмен улучшил условия, влияющие на удар, тем, что переместил, согнул или сломал объект в нарушение Правила 8.1.1(1) или переместил объект в определенную позицию в нарушение Правила 8.1.1(2), то штрафа нет, если до выполнения следующего удара спортсмен устранил это улучшение, восстановив условия как можно точнее к их первоначальному состоянию.

Однако, если спортсмен улучшает условия, влияющие на удар, совершая какое-либо из других действий, описанных в Правилах 8.1.1(3-5),

то он уже не сможет избежать штрафа, даже если восстановит условия к первоначальному состоянию.

8.1.4. Восстановление ухудшенных условий

1) Если условия, влияющие на удар, были ухудшены любым (кроме спортсмена) человеком, или животным, или искусственным предметом после того, как мяч спортсмена пришел в состояние покоя, то спортсмен может без штрафа восстановить условия как можно точнее к первоначальному состоянию.

В случае, если ухудшенные условия не могут быть легко восстановлены, то спортсмен может поднять и вернуть мяч на место, которое имеет наиболее похожие условия, влияющие на удар, находится в пределах одной длины клюшки от первоначального места, и находится в той же области гольф-поля, что и это место, но не ближе к лунке.

2) Если условия, влияющие на удар, были ухудшены спортсменом или его кедди, другим человеком, действующим по просьбе спортсмена, или природными силами, то спортсмену не разрешается улучшать эти ухудшенные условия в нарушение Правила 8.1.1.

Если спортсмен улучшает ухудшенные условия, когда это не разрешено, спортсмен получает основной штраф согласно Правилу 8.1.1.

Штраф за игру мячом с неверного места в нарушение Правила 8.1.4 – основной штраф.

8.2. Действия спортсмена по изменению других физических условий с целью повлиять на свой мяч

Спортсмену не разрешается намеренно совершать какое-либо из действий, перечисленных в Правиле 8.1 с целью изменить другие физические условия, чтобы повлиять на возможную траекторию мяча спортсмена или возможное место, в котором мяч спортсмена придет в состояние покоя, после выполнения удара или после сдвига мяча до выполнения удара.

Штраф за нарушение Правила 8.2 – основной штраф.

Исключение: штрафа по этому Правилу нет, если спортсмен изменяет

любые из таких других физических условий с целью ухода за гольф-полем.

8.3. Действия спортсмена по изменению других физических условий с целью повлиять на мяч другого спортсмена

Спортсмену не разрешается намеренно совершать какое-либо из действий, перечисленных в Правиле 8.1.1 с целью улучшить или ухудшить условия, влияющие на удар другого спортсмена, либо с целью изменить какие-либо другие физические условия, чтобы повлиять на возможную траекторию мяча другого спортсмена или возможное место, в котором мяч другого спортсмена придет в состояние покоя, - после выполнения удара или после сдвига мяча до выполнения удара.

Штраф за нарушение Правила 8.3 – основной штраф.

Исключение: штрафа по этому Правилу нет, если спортсмен изменяет физические условия с целью ухода за гольф-полем.

9. Правило 9: мяч играет, как он лежит. Мяч в состоянии покоя поднят или сдвинут.

9.1. Мяч играет, как он лежит

1) Находящийся в покое на гольф-поле мяч спортсмена должен играть, как он лежит, за исключением случаев, когда настоящие Правила предписывают или разрешают спортсмену сыграть мяч с какого-либо другого места гольф-поля или поднять мяч, а затем вернуть его на прежнее место.

2) Если находящийся в покое мяч спортсмена пришел в движение после того, как спортсмен начал удар или замах для удара, а затем спортсмен продолжил выполнение удара, то мяч не требуется возвращать на место, независимо от причины сдвига. Спортсмен должен играть мяч с того места, где мяч пришел в состояние покоя после этого удара.

Штраф за игру мячом с неверного места в нарушение Правила 9.1 – основной штраф.

9.2 Определение факта и причины сдвига

1) Находящийся в покое мяч спортсмена считается сдвинутым только в

том случае, если имеются знание или уверенность, что это произошло. Если мяч мог сдвинуться, но отсутствуют знание или уверенность, то считается, что мяч не сдвинулся, и должен играть, как он лежит.

2) Если находящийся в состоянии покоя мяч спортсмена сдвинулся, то должно быть установлено, что именно вызвало его сдвиг.

Существуют четыре возможные причины сдвига мяча, находящегося в состоянии покоя: природные силы, спортсмен или кедди спортсмена, противник в матчевой игре или кедди противника, внешний фактор, в том числе любой другой спортсмен в игре на счет ударов.

Считается, что спортсмен, противник или внешний фактор вызвали сдвиг мяча только в том случае, если имеются знание или уверенность, что они были причиной сдвига. В противном случае считается, что мяч сдвинут природными силами.

9.3. Мяч сдвинут природными силами

Если природные силы вызвали сдвиг находящегося в покое мяча спортсмена, то штрафа нет, и мяч должен играть с его нового места.

Исключение 1: на паттинг-грине мяч должен быть возвращен на место, если он сдвинулся после того, как он уже был поднят и установлен на прежнее место.

Исключение 2: мяч должен быть возвращен на место, если он находился в состоянии покоя после того, как был брошен, установлен или возвращен на место, а затем переместился в другую область гольф-поля или оказался за пределами гольф-поля.

Штраф за игру мячом с неверного места в нарушение Правила 9.3 – основной штраф.

9.4. Мяч поднят или сдвинут спортсменом

1) Если спортсмен поднимает свой находящийся в покое мяч или вызывает его сдвиг, то этот мяч должен быть возвращен на прежнее место, за исключением случаев, когда спортсмен, согласно Правилу, поднял мяч, чтобы использовать рельеф или чтобы вернуть этот мяч на другое место,

или когда мяч сдвинулся только после того, как спортсмен начал удар или замах для удара и затем продолжил выполнение удара.

2) Если спортсмен поднимает свой находящийся в состоянии покоя мяч, касается его умышленно или вызывает его сдвиг, то спортсмен получает один удар штрафа, за исключением случаев:

исключение № 1: штрафа нет, если спортсмен поднимает мяч или вызывает его сдвиг по Правилу, которое разрешает поднимать мяч, а затем возвращать его на прежнее место, либо предписывает возвратить сдвинутый мяч на прежнее место, либо предписывает или разрешает спортсмену повторно вбросить или установить мяч, либо сыграть мяч с другого места;

исключение № 2: штрафа нет, если спортсмен случайно вызывает сдвиг мяча во время попыток его найти или идентифицировать;

исключение № 3: штрафа нет, если спортсмен случайно вызывает сдвиг мяча на паттинг-грине;

исключение № 4: штрафа нет, если спортсмен случайно вызывает сдвиг мяча где-либо, кроме паттинг-грин, в то время, когда он совершает разумно необходимые действия, чтобы:

замаркировать местоположение мяча, поднять мяч или вернуть его на место, когда это разрешено (см. Правила 14.1 и 14.2);

удалить подвижное препятствие (см. Правило 15.2);

восстановить ухудшенные условия, когда это разрешено (см. Правило 8.1.4);

использовать рельеф согласно Правилу;

сделать измерения согласно Правилу.

исключение №5: штрафа нет, если сдвиг мяча вызван перемещением спортсмена либо перемещением или удалением снаряжения спортсмена после того, как этот мяч пришел в состояние покоя, касаясь спортсмена или снаряжения спортсмена после удара или вбрасывания.

Штраф за игру мячом с неверного места в нарушение Правила 9.4 – основной штраф.

9.5. Мяч поднят или сдвинут противником в матчевой игре

1) Если противник поднимает или сдвигает находящийся в покое мяч спортсмена, то этот мяч должен быть возвращен на прежнее место, за исключением случаев, когда противник уступает следующий удар, лунку или матч, или когда противник поднимает или сдвигает мяч по просьбе спортсмена, поскольку спортсмен намеревается использовать релиф в соответствии с настоящими Правилом или возвратить этот мяч на другое место.

2) Если противник поднимает находящийся в покое мяч спортсмена, умышленно касается его или вызывает его сдвиг, то противник получает один удар штрафа, за исключением случаев:

исключение № 1: штрафа нет, если противник поднимает мяч после уступки спортсмену следующего удара, лунки или матча, либо по просьбе спортсмена;

исключение № 2: штрафа нет, если противник маркирует местоположение мяча спортсмена и поднимает его мяч на паттинг-грине, ошибочно полагая, что это его (противника) мяч;

исключение № 3: штрафа нет, если противник случайно вызывает сдвиг мяча, когда совершает какое-либо из действий, перечисленных в Исключениях 2,3 или 4 к Правилу 9.4(2).

Штраф за игру мячом с неверного места в нарушение Правила 9.5 – основной штраф.

9.6. Мяч поднят или сдвинут внешним фактором

Если имеются знание или уверенность, что внешний фактор (в том числе другой спортсмен в игре на счет ударов или другой мяч) поднял или сдвинул мяч спортсмена, то штрафа нет и этот мяч должен быть возвращен на прежнее место.

Однако, если мяч потерян, и при этом отсутствуют знание или уверенность, что мяч был поднят или сдвинут внешним фактором, спортсмен должен использовать релиф удар-и-расстояние по Правилу 18.2.

Штраф за игру мячом с неверного места в нарушение Правила 9.6 – основной штраф.

9.7. Поднят или сдвинут маркер мяча

1) Если маркер мяча спортсмена был поднят или сдвинут при любых обстоятельствах до того, как мяч спортсмена был возвращен на место, спортсмен должен вернуть этот мяч на прежнее место или установить маркер мяча, чтобы замаркировать прежнее место мяча.

2) Если спортсмен или его противник в матчевой игре поднимает маркер мяча спортсмена или вызывает его сдвиг (когда мяч поднят и еще не возвращен на место) то, соответственно, спортсмен или противник получает один удар штрафа.

Исключение: во всех ситуациях, когда спортсмен или противник не штрафуются за поднятие или случайный сдвиг мяча спортсмена, то также нет штрафа и за поднятие или случайный сдвиг маркера мяча спортсмена.

Штраф за игру мячом с неверного места в нарушение Правила 9.7 – основной штраф.

10. Правило 10: подготовка и выполнение удара. Совет и помощь. Кедди.

10.1. Выполнение удара

10.1.1. Корректный удар по мячу

При выполнении удара спортсмен должен корректно ударять по мячу любой частью головки клюшки, так чтобы произошел лишь моментальный контакт клюшки с мячом, при этом мяч нельзя толкать, тащить или цеплять. Если клюшка спортсмена случайно ударяет по мячу более одного раза, то считается, что был только один удар, и штраф не налагается.

10.1.2. Закрепление клюшки

При выполнении удара спортсмену не разрешается закреплять клюшку: непосредственно, намеренно прижимая клюшку или кисть, держащую клюшку, к любой части тела (как исключение, спортсмен может прижимать клюшку или кисть, держащую клюшку, к руке или предплечью);

опосредованно, используя «точку закрепления», прижимая предплечье к любой части своего тела, чтобы кисть, держащая клюшку, выступала в качестве стабильной точки, вокруг которой другая кисть могла бы выполнять свинг клюшки.

Если клюшка спортсмена или кисть, держащая клюшку, или предплечье лишь касается тела или одежды спортсмена во время выполнения удара, но не прижата к его телу, то нарушения этого Правила нет.

Для целей настоящего Правила «предплечье» означает часть руки ниже локтевого сустава, в том числе кисть руки.



Рисунок 21. Закрепление клюшки

10.1.3. Выполнение удара, стоя на линии игры или по обе стороны от линии игры

Спортсмену не разрешается выполнять удар из стойки, при которой ноги умышленно расположены по обе стороны линии игры или ее продолжения позади мяча, либо при которой любая из ног касается линии игры или ее продолжения позади мяча.

Только для этого Правила в линию игры не включается разумное расстояние с каждой из её сторон.

Исключение: штрафа нет, если такая стойка принята случайно или чтобы не наступить на линию игры другого спортсмена.

10.1.4. Выполнение удара по движущемуся мячу

Спортсмену не разрешается выполнять удар по мячу, который находится в движении. Если находящийся в покое мяч покачивается, но остается на своем прежнем месте или возвращается на него, то этот мяч считается находящимся в состоянии покоя, а не в движении.

Существует три исключения:

исключение № 1: штрафа нет, если мяч начинает движение только после того, как спортсмен начал замах для удара;

исключение № 2: штрафа нет, если спортсмен выполняет удар по мячу в момент его падения с подставки-ти;

исключение № 3: штрафа нет, если спортсмен выполняет удар по мячу, движущемуся во временной воде или в воде в штрафной области.

Штраф за нарушение Правила 10.1 – основной штраф.

В игре на счет ударов выполненный в нарушение этого Правила удар засчитывается, и спортсмен получает два удара штрафа.

10.2. Совет и другая помощь

10.2.1. Советы

Во время раунда спортсмену не разрешается:

давать совет кому-либо, играющему в соревновании на этом гольф-поле;

спрашивать совет у кого-либо, кроме своего кедди;

касаться снаряжения другого спортсмена, чтобы получить информацию, которая являлась бы советом, если бы она была запрошена у другого спортсмена или предоставлена им.

Эти ограничения не применяются до начала раунда, во время остановки игры по Правилу 5.7.1 или между раундами соревнования.

Штраф за нарушение Правила 10.2.1 – основной штраф.

Если спортсмен спрашивает или дает совет, когда любой из

спортсменов играет лунку, то спортсмен получает основной штраф на играемой или только что завершенной лунке. Если спортсмен спрашивает или дает совет, когда оба спортсмена находятся между двумя лунками, то спортсмен получает основной штраф на следующей лунке.

10.2.2. Другая помощь

1) Когда кедди помогает спортсмену с определением линии игры или другой информацией о направлении, кедди не разрешается размещать на земле предмет, чтобы оказать такую помощь, и спортсмен не сможет избежать штрафа, если уберет этот предмет до выполнения удара. Во время выполнения удара кедди не разрешается находиться в позиции, в направлении которой спортсмен будет играть, или делать что-либо еще, чтобы оказывать такую помощь. Кедди не разрешается стоять в зоне ограничений, когда это не допускается Правилom 10.2.2(4).

Но это Правило не запрещает кедди стоять рядом с лункой для обслуживания флага.

2) Спортсмену не разрешается получать помощь с линией игры или другую информацию о направлении от любого человека, кроме своего кедди, за исключением того, что этот человек может оказать помощь, предоставив общедоступную информацию об объекте; кроме случаев, когда мяч спортсмена находится на паттинг-грине, этот человек может находиться в позиции, в направлении которой спортсмен будет играть, но он должен отойти из этой позиции до выполнения удара.

Но это Правило не запрещает кому-либо стоять рядом с лункой для обслуживания флага.

3) Спортсмену не разрешается класть какой-либо предмет, чтобы помочь себе прицелиться или принять стойку для выполнения удара. Если спортсмен нарушает это Правило, он не сможет избежать штрафа, убрав предмет до выполнения удара. Это Правило также применяется к действиям, имеющим аналогичную цель. Это Правило не применяется к маркеру мяча, когда он используется для маркировки местоположения мяча, или к мячу,

когда он устанавливается на точку.

4) С момента, когда спортсмен начинает принимать стойку для удара и до завершения удара существуют ограничения в отношении того, когда и с какой целью кедди спортсмена может намеренно стоять в зоне ограничений - позади мяча спортсмена на продолжении линии игры или поблизости от такого продолжения.

Кедди не разрешается стоять в зоне ограничений, чтобы помочь спортсмену прицелиться. Если до выполнения удара спортсмен отступает, а кедди уходит из зоны ограничений, после чего спортсмен снова начнет принимать стойку для удара, то штрафа нет.

Если кедди помогает спортсмену с чем-то другим, кроме прицеливания, кедди может стоять в зоне ограничений, но только в том случае, если кедди отходит до выполнения удара и при условии, что такое расположение не является частью обычной подготовки к удару.

Если кедди находится в зоне ограничений непреднамеренно, то штрафа нет.

Это Правило не запрещает спортсмену получать помощь от кого-либо, кроме кедди спортсмена, находящегося в зоне ограничений для наблюдения за полетом мяча.

5) Спортсмену не разрешается выполнять удар, если он в это время получает физическую помощь от своего кедди или какого-либо другого человека, или его кедди, какой-либо другой человек или предмет намеренно расположен так, чтобы устранить отвлекающие факторы или защитить спортсмена от солнца, дождя, ветра и других погодных явлений.

Это Правило не запрещает спортсмену самому совершать действия, чтобы защитить себя от погодных явлений во время выполнения удара, например, носить на себе непромокаемую одежду или держать над собой зонт, или просить другого человека, который не был намеренно размещен спортсменом, оставаться на месте или отойти в сторону.

Штраф за нарушение Правила 10.2.2 – основной штраф.

10.3. Кедди

10.3.1. Спортсмен имеет право на помощь кедди

1) У спортсмена может быть кедди, чтобы переносить, перевозить и обслуживать клюшки спортсмена, давать ему советы и помогать ему каким-либо еще разрешенным образом во время раунда, но спортсмену не разрешается иметь более одного кедди в каждый момент времени. Спортсмен может менять кедди во время раунда, но ему не разрешается заменять кедди на время с единственной целью получить совет у нового кедди.

Вне зависимости от наличия у спортсмена кедди, любой другой человек, сопровождающий спортсмена или переносящий другие вещи спортсмена, не является его кедди, за исключением случаев, когда спортсмен назвал его своим кедди или этот человек также переносит, перевозит или обслуживает клюшки спортсмена.

2) Если возникает ситуация с применением Правил, связанная с конкретным действием общего кедди, и требуется выяснить, кому из спортсменов помогал кедди данным действием, то:

если это действие кедди было совершено по конкретному указанию одного из спортсменов, имеющих общего кедди, то данное действие было совершено для этого спортсмена;

если никто из спортсменов не давал кедди конкретного указания совершить это действие, то считается, что это действие было совершено для спортсмена, чей мяч был вовлечен в эту ситуацию;

если никто из спортсменов, имеющих общего кедди, не давал кедди конкретного указания совершить действие, и ни один из мячей этих спортсменов не был вовлечен в ситуацию, то получают штраф все спортсмены, имеющие общего кедди.

Штраф за нарушение Правила 10.3.1 – спортсмен получает основной штраф на каждой лунке, во время игры на которой ему помогали более одного кедди в какой-либо момент времени. Если нарушение происходит или продолжается между двумя лунками, то спортсмен получает основной штраф

на следующей лунке.

10.3.2. Действия кедди

1) Кедди может совершать следующие действия всегда, когда они разрешены настоящими Правилами:

переносить, перевозить и обслуживать клюшки спортсмена или другое снаряжение;

искать мяч спортсмена;

давать информацию, советы и оказывать другую помощь до выполнения удара;

заравнивать бункеры или совершать другие действия по уходу за гольф-полем;

убирать песок, рассыпанную почву и устранять повреждения на паттинг-грине;

удалять или обслуживать флажок;

поднимать мяч спортсмена, если есть основания сделать вывод, после соответствующего действия или высказывания, что спортсмен будет использовать рельеф;

маркировать местоположение мяча спортсмена, поднимать и возвращать на место мяч спортсмена на паттинг-грине;

очищать мяч спортсмена;

удалять свободные помехи и подвижные препятствия.

2) Следующие действия кедди может совершать только тогда, когда настоящие Правила разрешают их совершать спортсмену, и только тогда, когда спортсмен дал на это согласие (согласие должно даваться каждый раз, а не в целом на раунд):

восстанавливать условия, которые были ухудшены после того, как мяч спортсмена пришел в состояние покоя;

если мяч спортсмена находится в любом месте, кроме паттинг-грин, – поднимать мяч согласно Правилу, предписывающему вернуть его на место.

3) Кедди не разрешается выполнять для спортсмена следующие действия:

уступать противнику следующий удар, лунку или матч либо согласовывать с противником счет матча;

возвращать на место мяч, если только не сам кедди поднял или сдвинул этот мяч;

вбрасывать или устанавливать мяч в области релифа;

принимать решение об использовании релифа согласно Правилу; кедди может рекомендовать спортсмену использовать релиф, но решение должен принимать сам спортсмен.

10.3.3. Ответственность спортсмена за действия кедди

Спортсмен несет ответственность за действия кедди как во время раунда, так и во время остановки игры по Правилу 5.7.1, но не до начала или после окончания раунда.

Если кедди совершает действие, которое нарушает Правило или являлось бы нарушением Правила в случае выполнения такого действия спортсменом, то спортсмен получает штраф в соответствии с этим Правилем.

11. Правило 11: движущийся мяч случайно попадает в человека, животное или предмет. Намеренные действия с целью повлиять на движущийся мяч.

11.1. Движущийся мяч случайно попадает в человека или во внешний фактор

11.1.1. Никто не получает штраф

Если движущийся мяч спортсмена случайно попадает в какого-либо человека, включая спортсмена, или во внешний фактор, то никто из спортсменов не получает штраф.

Исключение: если в игре на счет ударов движущийся мяч спортсмена попадает в другой мяч, находящийся в покое на паттинг-грине, и оба мяча до удара находились на паттинг-грине, то спортсмен получает основной штраф.

11.1.2. Место, с которого должен играть мяч

1) Если движущийся мяч спортсмена, сыгранный с любого места, кроме паттинг-гринна, случайно попадает в какого-либо человека или во внешний фактор, то мяч должен играть, как он лежит. Но Если мяч приходит в состояние покоя на человеке, животном или движущемся внешнем факторе, то спортсмену не разрешается играть мяч, как он лежит, и спортсмен должен использовать релиф:

если мяч пришел в состояние покоя на паттинг-грине, то спортсмен должен установить мяч на приблизительно определенное место, находящееся непосредственно под местом, где мяч пришел в состояние покоя на человеке, животном или движущемся внешнем факторе.

если мяч пришел в состояние покоя в любом месте, кроме паттинг-гринна, то спортсмен должен вбросить мяч в нижеследующей области релифа:

Точка-ориентир: приблизительно определенная точка, находящаяся непосредственно под тем местом, где мяч пришел в состояние покоя на человеке, животном или движущемся внешнем факторе.

Размер области релифа, определяемый от точки ориентира: одна длина клюшки, но со следующими ограничениями:

область релифа должна находиться в той же области гольф-поля, что и точка-ориентир;

область релифа должна быть не ближе к лунке, чем точка-ориентир.

2) Если движущийся мяч спортсмена, сыгранный с паттинг-гринна, случайно попадает в спортсмена или внешний фактор, то мяч должен играть, как он лежит. Но если этот движущийся мяч попал в находившихся на паттинг-грине:

любого человека, кроме спортсмена или человека, обслуживающего флажок,

подвижное препятствие, кроме маркера мяча, мяча, находящегося в состоянии покоя или,

животное, кроме животных, подпадающих под определение свободная помеха,

то спортсмен должен переиграть этот удар, сыграв мячом с места, с которого был выполнен этот удар.

Если спортсмен переигрывает этот удар, но делает это с неверного места, он получает основной штраф согласно Правилу 14.7.

Если спортсмен не переигрывает этот удар, он получает основной штраф и этот удар засчитывается, но при этом не считается, что спортсмен сыграл с неверного места.

11.2. Движущийся мяч остановлен намеренно

11.2.1. Штраф за намеренное отклонение мяча

Если спортсмен намеренно отклоняет или останавливает какой-либо движущийся мяч, то этот спортсмен получает основной штраф.

Исключение: штрафа нет, если спортсмен поднимает свой мяч, который движется в воде в штрафной области или во временной воде при использовании рельефа согласно Правилам 16.1 или 17.

11.2.2. Место, с которого должен играть мяч

Если имеются знание или уверенность, что движущийся мяч спортсмена был намеренно отклонен или остановлен человеком, то этот мяч не разрешается играть, как он лежит, а спортсмен должен использовать рельеф:

1) Если удар был выполнен с любого места, кроме паттинг-грин, то спортсмен должен использовать рельеф, ориентируясь на приблизительно определенное место, где мяч пришел бы в состояние покоя, если бы он не был отклонен или остановлен:

если бы мяч пришел в состояние покоя в любом месте гольф-поля, кроме паттинг-грин, то спортсмен должен вбросить мяч в нижеследующей области рельефа:

Точка-ориентир: приблизительно определенное место, где мяч пришел бы в состояние покоя.

Размер области рельефа, определяемый от точки ориентира: одна длина клюшки, но со следующими ограничениями:

область рельефа должна находиться в той же области гольф-поля, что и точка-ориентир;

область рельефа должна быть не ближе к лунке, чем точка-ориентир.

если бы мяч пришел в состояние покоя на паттинг-грине, то спортсмен должен установить мяч на приблизительно определенное место, где мяч пришел бы в состояние покоя, используя процедуры возвращения мяча на место согласно Правилам 14.2.2 и 14.2.5;

если бы мяч пришел в состояние покоя за пределами гольф-поля, то спортсмен должен использовать рельеф удар-и-расстояние по Правилу 18.2.

2) Если удар был выполнен с паттинг-гринна, спортсмен должен переиграть этот удар с места, с которого он был выполнен.

Если спортсмен переигрывает этот удар, но делает это с неверного места, он получает основной штраф.

Если спортсмен не переигрывает этот удар, он получает основной штраф и этот удар засчитывается, но при этом не считается, что спортсмен сыграл с неверного места.

11.3. Намеренное перемещение предметов и изменение условий с целью повлиять на движущийся мяч

Когда мяч находится в движении, спортсмену не разрешается намеренно совершать какое-либо из следующих действий с целью повлиять на то, где мяч мог бы прийти в состояние покоя:

изменять физические условия, совершая какие-либо действия, перечисленные в Правиле 8.1.1;

поднимать или удалять свободные помехи либо подвижные препятствия.

Исключение: это Правило не запрещает спортсмену поднимать или перемещать удаленный флажок, мяч, находящийся в состоянии покоя на паттинг-грине, или снаряжение любого спортсмена (но не мяч в состоянии покоя в любом месте, кроме паттинг-гринна, и не маркер мяча в любом месте гольф-поля).

Штраф за выполнение неразрешенных действий в нарушение Правила 11.3 – основной штраф.

12. Правило 12: бункеры.

12.1. Мяч в бункере

Мяч находится в бункере, когда любая его часть касается песка на земле в пределах границ бункера, или находится внутри границ этого бункера, и при этом лежит на земле в таком месте, где обычно находится песок, или находится внутри или на поверхности свободной помехи, подвижного препятствия, участка в аномальном состоянии или неотъемлемого объекта гольф-поля, которые касаются песка в бункере или расположены на земле в месте, где обычно находится песок в бункере (рисунок 22).

Если мяч лежит на почве, траве, другом растущем или закрепленном природном объекте внутри границ бункера, но не касается песка, то мяч не находится в бункере.



Рисунок 22. Мяч в бункере

12.2. Игра мяча из бункера

12.2.1. Удаление предметов

Перед тем, как играть мяч из бункера, спортсмен может удалять свободные помехи по Правилу 15.1 и подвижные препятствия по Правилу 15.2.

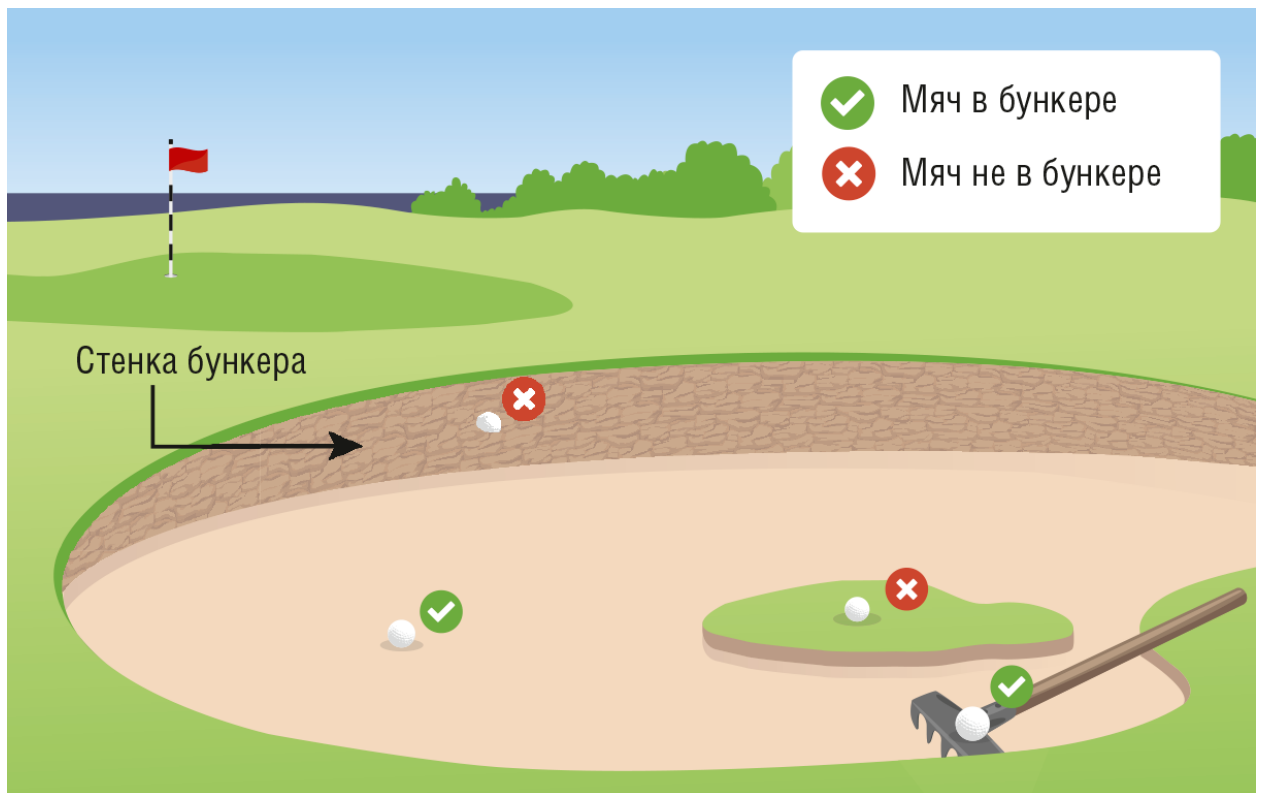
Во время этих действий разрешается также касание или перемещение песка в бункере в разумных пределах.

12.2.2. Касание песка

1) До выполнения удара по мячу, находящемуся в бункере, спортсмену не разрешается:

намеренно касаться песка в этом бункере рукой, клюшкой, граблями и другими предметами с целью протестировать состояние песка и получить информацию о предстоящем ударе;

касаться песка в этом бункере клюшкой непосредственно перед мячом или непосредственно позади него (за исключением случаев корректного поиска мяча, разрешенных Правилем 7.1(1), или случаев удаления свободных помех и подвижных препятствий, разрешенных Правилем 12.2.1), а также при выполнении тренировочного свинга, а также при выполнении замаха для удара.

2) Спортсмену не запрещается касаться песка в бункере каким-либо другим способом, например, когда спортсмен углубляется ногами в песок при принятии стойки для тренировочного свинга или удара, или выравнивает бункер для ухода за гольф-полем, или размещает в бункере клюшки, снаряжение или другие предметы, или делает измерения, маркирует, поднимает мяч и возвращает его на место или совершает другие действия согласно Правилу, или опирается на клюшку, чтобы отдохнуть, сохранить равновесие или избежать падения, или ударяет по песку в раздражении или гневе.

Однако спортсмен получает основной штраф, если касание им песка улучшает условия, влияющие на удар в нарушение Правил 8.1.1.

3) После того, как мяч сыгран и находится за пределами бункера, либо

спортсмен использовал или намерен использовать рельеф за пределами бункера, спортсмен может касаться песка в бункере без штрафа, предусмотренного Правилom 12.2.2(1), и разравнивать песок в бункере с целью ухода за гольф-полем без штрафа, предусмотренного Правилom 8.1.1.

Если сыгранный из бункера мяч вновь попадает в этот бункер или спортсмен использует рельеф, вбрасывая мяч в этом бункере, то все ограничения, предусмотренные Правилами 12.2.2(1) и 8.1.1 для игры в бункере, снова применяются для игры этим мячом.

Штраф за нарушение Правила 12.2 – основной штраф.

12.3. Специальные правила рельефа

Если мяч находится в бункере, то могут применяться специальные Правила рельефа в следующих ситуациях:

вмешательство участка в аномальном состоянии (Правило 16.1.3);

вмешательство опасной ситуации с животным (Правило 16.2);

неиграемый мяч (Правило 19.3).

13. Правило 13: паттинг-грин.

13.1 Действия, разрешенные или предписываемые на паттинг-грине

13.1.1. Мяч на паттинг-грине

Мяч находится на паттинг-грине, если любая часть мяча касается паттинг-грин, или лежит на чем-либо или внутри чего-либо и при этом находится в пределах границ паттинг-грин.

13.1.2. Маркировка, поднятие и очистка мяча

Мяч, который находится на паттинг-грине, может быть поднят и очищен. Местоположение мяча должно быть замаркировано до его поднятия, и этот мяч должен быть возвращен на прежнее место.

13.1.3. Разрешенные улучшения

Во время раунда и во время остановки игры по Правилу 5.7.1 спортсмен может совершать два нижеследующих действия на паттинг-грине, независимо от того, лежит мяч на паттинг-грине или нет:

1) удалять песок и рассыпанную почву. Песок и рассыпанная почва на

паттинг-грине могут быть удалены без штрафа;

2) устранять повреждения. Спортсмен без штрафа может устранять повреждения на паттинг-грине, совершая разумно необходимые действия, чтобы как можно точнее вернуть поверхность паттинг-гринна к ее исходному состоянию, но только с помощью руки, ноги или другой части тела либо с помощью обычного инструмента для заделывания следов от мячей, а также подставки-ти, клюшки или подобного предмета из числа обычного снаряжения, и без неоправданной задержки игры.

Однако, если спортсмен улучшает поверхность паттинг-гринна, совершая действия, которые превышают разумно необходимые действия для восстановления поверхности паттинг-гринна к ее исходному состоянию, то спортсмен получает основной штраф за нарушение Правила 8.1.1.

13.1.4. Случайный сдвиг мяча или маркера мяча

1) Если спортсмен, противник или другой спортсмен в игре на счет ударов случайно сдвигает мяч спортсмена или маркер мяча на паттинг-грине, то штрафа нет. Спортсмен должен вернуть этот мяч на прежнее место, или установить маркер мяча, чтобы замаркировать это прежнее место мяча.

Исключение: мяч должен играть, как он лежит, если мяч начал двигаться во время замаха или удара, и при этом удар был выполнен (см. Правило 9.1(2)).

2) Если сдвиг мяча на паттинг-грине вызвали природные силы, то место, с которого спортсмен должен выполнять свой следующий удар, зависит от того, был ли мяч уже поднят и затем возвращен на прежнее место:

если мяч уже был поднят и затем возвращен на место, то мяч должен быть возвращен на прежнее место;

если мяч еще не был поднят и затем возвращен на место, то мяч должен играть с нового места.

Штраф за игру с неверного места в нарушение Правила 13.1.4 – основной штраф.

13.1.5. Тестирование гринна

Во время раунда и во время остановки игры по Правилу 5.7.1 спортсмену не разрешается намеренно тереть поверхность паттинг-грин или катать мяч, с целью протестировать паттинг-грин или неверный грин.

Исключение: между двумя лунками спортсмен может тереть поверхность или катать мяч на паттинг-грине только что завершенной лунки или на любом тренировочном грине (см. Правило 5.5.2).

Штраф за тестирование паттинг-грин или неверного грин в нарушение Правила 13.1.5 – основной штраф.

13.1.7. Обязательный рельеф на неверном грине

1) Когда имеет место вмешательство неверного грин, спортсмену не разрешается играть мяч, как он лежит. Спортсмен должен использовать рельеф без штрафа, вбросив мяч в нижеследующей области рельефа:

Точка-ориентир: ближайшая точка полного рельефа в той же области гольф-поля, в которой мяч пришел в состояние покоя (рисунок 23, точка P1)

Размер области рельефа, определяемый от точки ориентира: одна длина клюшки, но со следующими ограничениями:

область рельефа должна находиться в той же области гольф-поля, что и точка-ориентир;

область рельефа должна быть не ближе к лунке, чем точка-ориентир;

должен обеспечиваться полный рельеф от какого-либо вмешательства неверного грин.

2) Данное Правило не дает права на рельеф, если вмешательство появляется только потому, что спортсмен выбрал клюшку, тип стойки или свинга либо направление игры, которые явно нецелесообразны в данных обстоятельствах.



Рисунок 23. Неверный грин

Штраф за игру мячом с неверного места в нарушение Правила 13.1 – основной штраф.

13.2. Флажок

13.2.1. Флажок оставлен в лунке

Спортсмен может выполнять удар в то время, когда флажок оставлен в лунке.

1) До выполнения удара спортсмен должен принять одно из двух решений:

оставить флажок в лунке в том положении, в котором он находится, или отцентрировать его в лунке и оставить его в таком положении;

вернуть ранее удаленный флажок обратно в лунку.

Но если спортсмен попытается получить преимущество, намеренно перемещая находящийся в лунке флажок в положение, отличное от центрального, и после этого движущийся мяч попадет во флажок, спортсмен получит основной штраф.

2) Если спортсмен выполняет удар, когда флажок оставлен в лунке, а движущийся мяч затем попадает во флажок, то штрафа нет и мяч должен

играться, как он лежит.

3) Если флажок оставлен в лунке, то после выполнения удара спортсмену или его кедди не разрешается намеренно перемещать или удалять флажок с целью повлиять на то, где мяч мог бы прийти в состояние покоя. Если такие действия будут совершены, то спортсмен получит основной штраф. Однако спортсмен не получает штраф, если оставленный в лунке флажок будет перемещен или удален по любой другой причине, например, когда спортсмен обоснованно считает, что движущийся мяч не попадет во флажок до того, как придет в состояние покоя.

4) Если спортсмен оставил флажок в лунке и не уполномочил кого-либо обслуживать флажок, то другому спортсмену не разрешается намеренно перемещать или удалять флажок с целью повлиять на то, где движущийся мяч спортсмена мог бы прийти в состояние покоя. Если другой спортсмен или его кедди сделает это до или во время выполнения спортсменом удара (а спортсмен выполнит удар, не зная об этом) или сделает это, когда мяч спортсмена находится в движении, то этот другой спортсмен получит основной штраф. Однако штрафа нет, если другой спортсмен или его кедди перемещает или удаляет флажок по любой другой причине.

13.2.2. Флажок удален из лунки

Спортсмен может выполнять удар, когда флажок удален из лунки.

1) До выполнения удара спортсмен должен принять одно из двух решений:

удалить флажок из лунки до выполнения удара;

уполномочить кого-либо обслужить флажок.

Считается, что спортсмен уполномочил обслуживание флажка, если кедди спортсмена во время выполнения удара придерживает флажок в лунке, над лункой или рядом с лункой, либо стоит непосредственно рядом с лункой, даже если спортсмен не знает об этих действиях кедди, или если спортсмен просит любого другого человека обслужить флажок, и этот человек делает это, или если спортсмен видит, что любой другой человек придерживает

флажок в лунке, над лункой или рядом с лункой, либо стоит рядом с лункой, и спортсмен выполняет удар, не попросив этого человека отойти или оставить флажок в лунке.

2) Если движущийся мяч спортсмена попадает во флажок, который спортсмен решил удалить, или в человека, который обслуживает флажок (или во что-либо, что держит этот человек), порядок дальнейших действий зависит от того, было ли это попадание случайным или намеренным:

если движущийся мяч спортсмена случайно попадает во флажок или человека, который удалил или обслуживает флажок (или во что-либо, что держит этот человек), то штрафа нет, и мяч должен играть, как он лежит;

если человек, который обслуживает флажок, намеренно отклоняет или останавливает находящийся в движении мяч спортсмена, то спортсмен должен использовать релиф согласно Правилу 11.2.2. Если человеком, который намеренно отклонил или остановил мяч, был какой-либо спортсмен или его кедди, то этот спортсмен получает основной штраф за нарушение Правила 11.2.

Исключение: ограничения на намеренное перемещение флажка с целью повлиять на движущийся мяч (см. Правило 11.3).

13.2.3. Мяч касается флажка

Если мяч спортсмена приходит в состояние покоя, касаясь флажка, оставленного в лунке, то:

если какая-либо часть мяча находится в лунке ниже поверхности паттинг-грина, то мяч считается забитым, даже если мяч не полностью находится ниже поверхности;

если ни одна из частей мяча не находится в лунке ниже поверхности паттинг-грина, мяч не забит и должен играть, как он лежит. Если при удалении флажка мяч сдвигается (независимо от того, падает он в лунку или откатывается от лунки), то штрафа нет и мяч должен быть возвращен на место на край лунки.

Штраф за игру мячом с неверного места в нарушение Правила 13.2.3 –

основной штраф.

13.3. Мяч нависает над лункой

13.3.1. Время ожидания

Если какая-либо часть мяча нависает над кромкой лунки, то спортсмену предоставляется разумное время, чтобы приблизиться к лунке и дополнительные десять секунд ожидания, чтобы проследить, упадет ли мяч в лунку. Если за указанное время ожидания мяч упадет в лунку, то считается, что спортсмен забил мяч своим последним ударом.

Если за указанное время ожидания мяч не упадет в лунку, то считается, что мяч находится в состоянии покоя. Если затем мяч упадет в лунку до того, как он будет сыгран, то считается, что спортсмен забил мяч своим последним ударом, но получает один удар штрафа, который добавляется к счету на этой лунке.

13.3.2. Нависающий над лункой мяч сдвинут

Если мяч, нависающий над лункой, поднят или сдвинут, но не природными силами, до истечения времени ожидания, то считается, что мяч находился в состоянии покоя. Мяч должен быть возвращен на место на край лунки. Время ожидания в отношении этого мяча больше не применяется.

Если противник в матчевой игре или другой спортсмен в игре на счет ударов намеренно, до истечения времени ожидания, поднимает или сдвигает нависающий над лункой мяч спортсмена, то:

В матчевой игре считается, что спортсмен забил мяч своим последним ударом, при этом противник не получает штраф, предусмотренный Правилom 11.2.2.

В игре на счет ударов спортсмен, который поднял или сдвинул мяч, получает основной штраф. Этот мяч должен быть возвращен на место на край лунки.

14. Правило 14: действия с мячом: маркировка, поднятие и очистка. Возвращение на место. Вбрасывание в области рельефа. Игра с неверного места.

14.1. Маркировка, поднятие и очистка мяча

14.1.1. Место мяча должно быть замаркировано

Прежде чем поднять мяч по Правилу, предписывающему возвратить этот мяч на прежнее место, спортсмен должен замаркировать это место, то есть поместить маркер мяча непосредственно позади или непосредственно рядом с мячом, или удерживать клюшку на земле непосредственно позади или непосредственно рядом с мячом.

Если место замаркировано маркером мяча, то после возвращения мяча на место и до выполнения удара спортсмен должен убрать маркер мяча.

Если спортсмен поднимает мяч, не замаркировав его местоположение, маркирует местоположение мяча неправильным способом или выполняет удар, оставив на месте маркер мяча, то спортсмен получает один удар штрафа.

Если спортсмен поднимает мяч, чтобы согласно Правилу использовать рельеф, то ему не обязательно перед поднятием маркировать местоположение мяча.

14.1.2. Кто может поднимать мяч

Мяч спортсмена может быть поднят только самим спортсменом или кем-либо, кому спортсмен это разрешил, однако такое разрешение должно выдаваться перед каждым поднятием мяча, а не в целом на раунд.

Исключение: когда мяч спортсмена находится на паттинг-грине, или есть основания сделать вывод, что спортсмен будет использовать рельеф, кедди спортсмена может поднимать мяч без разрешения спортсмена.

Если кедди поднимает мяч, когда ему это не разрешено, спортсмен получает один удар штрафа.

14.1.3. Очистка мяча

Мяч, поднятый с паттинг-грин, может быть очищен всегда.

Мяч, поднятый в любом другом месте, может быть очищен всегда, за исключением ситуаций, когда он поднят:

для осмотра на предмет наличия порезов и трещин. Очистка не

разрешена;

для идентификации мяча. Очистка разрешена только в той мере, которая необходима для идентификации;

потому, что мяч мешает игре. Очистка не разрешена;

для проверки наличия рядом с мячом обстоятельства, разрешающего релиф. Очистка разрешена только в том случае, если спортсмен будет использовать релиф в соответствии с Правилom.

Если спортсмен очищает мяч, когда это не разрешено, спортсмен получает один удар штрафа.

14.2. Возвращение мяча на место

14.2.1. Используемый мяч

При возвращении мяча на место должен использоваться первоначальный мяч.

Исключение: другой мяч может использоваться, если:

невозможно достать первоначальный мяч в течение нескольких секунд и не прилагая чрезмерных усилий, при условии, что спортсмен намеренно не создал ситуацию, когда его мяч стал недоступным;

первоначальный мяч оказался порезан или треснут;

игра возобновляется после ее остановки;

другой спортсмен сыграл первоначальным мячом спортсмена, как неверным мячом.

14.2.2. Кто и как должен возвращать мяч

1) Мяч спортсмена может быть возвращен на место только самим спортсменом или другим человеком, который поднял этот мяч или вызвал его сдвиг.

Если спортсмен сыграет мяч, который был возвращен на место кем-либо, не имеющим на это права, спортсмен получает один удар штрафа.

2) Мяч должен быть возвращен на место следующим образом: мяч необходимо положить рукой на требуемое место и отпустить его так, чтобы он остался на этом месте.

Если спортсмен сыграет мяч, который был возвращен на требуемое место, но неправильным способом, спортсмен получает один удар штрафа.

14.2.3. Место, на которое возвращается мяч

Мяч должен быть возвращен на прежнее место, которое, если неизвестно, должно быть определено приблизительно, за исключением случаев, когда мяч должен быть возвращен на другое место согласно Правилам 14.2.4(2) и 14.2.5.

Если мяч находился в состоянии покоя на каком-либо неподвижном препятствии, неотъемлемом объекте гольф-поля, граничном объекте либо растущем или закрепленном объекте, под таким объектом или вплотную к нему, то этот мяч должен быть возвращен на прежнее место на таком объекте, под ним или вплотную к нему.

Если какая-либо свободная помеха была удалена в результате поднятия или сдвига мяча, либо до того, как мяч был возвращен на место, то эту свободную помеху не требуется возвращать обратно.

14.2.4. Положение мяча изменилось

Если положение поднятого или сдвинутого мяча, который должен быть возвращен на место, изменилось, то спортсмен должен вернуть мяч на место следующим образом:

1) Если мяч находился в песке, то при возвращении мяча на его прежнее место, спортсмен должен как можно тщательнее воссоздать исходное положение мяча. Если мяч был покрыт песком, то при воссоздании положения мяча, спортсмен может оставить небольшую часть мяча видимой.

Если спортсмен сыграл с верного места, но не воссоздал положение мяча в нарушение этого Правила, то спортсмен получает основной штраф.

2) Если мяч находился где-либо, кроме песка, то спортсмен должен вернуть мяч на место, установив его на ближайшее место, в котором положение мяча будет наиболее похожим на первоначальное положение мяча, и которое находится в пределах одной длины клюшки от прежнего места, не ближе к лунке и в той же области гольф-поля, что и первоначальное

место.

Если спортсмену известно, что первоначальное положение мяча было изменено, но неизвестно, каким оно было, то спортсмен должен определить первоначальное положение приблизительно и вернуть мяч на место.

Исключение: если положение мяча изменилось во время остановки игры, а мяч был поднят, см. Правило 5.7.4.

14.2.5. Мяч не остается на месте

Если спортсмен пытается вернуть мяч на прежнее место, но мяч не остается на своем этом месте, то спортсмен должен повторить попытку.

Если мяч снова не остается на этом месте, то спортсмен установить этот мяч на ближайшее место не ближе к лунке, на котором мяч останется в состоянии покоя:

Если прежнее место находилось в основной области, то ближайшее место должно быть в основной области.

Если прежнее место находилось в бункере или в штрафной области, то ближайшее место должно быть или в этом же бункере, или в этой же штрафной области.

Если прежнее место находилось на паттинг-грине, то ближайшее место должно быть или на паттинг грине, или в основной области.

Штраф за игру мячом с неверного места в нарушение Правила 14.2 – основной штраф.

14.3. Вбрасывание мяча

14.3.1. Используемый мяч

Спортсмен может использовать первоначальный мяч или другой мяч каждый раз, когда он вбрасывает или устанавливает мяч согласно этому Правилу.

14.3.2. Способ вбрасывания мяча

Спортсмен должен вбрасывать мяч правильным способом, что означает соответствие требованиям всех трех нижеперечисленных пунктов:

1) мяч должен вбрасывать сам спортсмен. Ни кедди, ни кто-либо

другой не могут делать это;

2) мяч должен вбрасываться с высоты колена (рисунок 24). Мяч должен падать вертикально вниз, и не разрешается бросать, закручивать и прокатывать мяч, а также использовать какое-либо другое движение, которое могло бы повлиять на то, где этот мяч придет в состояние покоя. Мяч не должен касаться какой-либо части тела спортсмена или снаряжения до того, как он ударится о землю. Высота колена означает высоту, на которой расположено колено спортсмена в положении стоя;



Рисунок 24. Вбрасывание мяча с высоты колена

3) мяч должен вбрасываться в области рельефа (рисунок 25) или на линии (рисунок 26). Спортсмен при вбрасывании мяча может стоять как внутри области рельефа, так и вне ее. При использовании рельефа назад-полнии (см. Правила 16.1.3, 17.1.4, 19.2.2 и 19.3.2) мяч должен быть брошен на линии в разрешенном Правилами месте, а точка, в которой мяч брошен,

задает область релифа.

Если мяч брошен неправильным способом в нарушение одного или нескольких вышеперечисленных требований, то спортсмен должен заново вбросить мяч правильным способом, и количество таких вбрасываний не ограничивается. Вбрасывание неправильным способом не учитывается в числе двух вбрасываний, которые требуются перед установкой мяча.

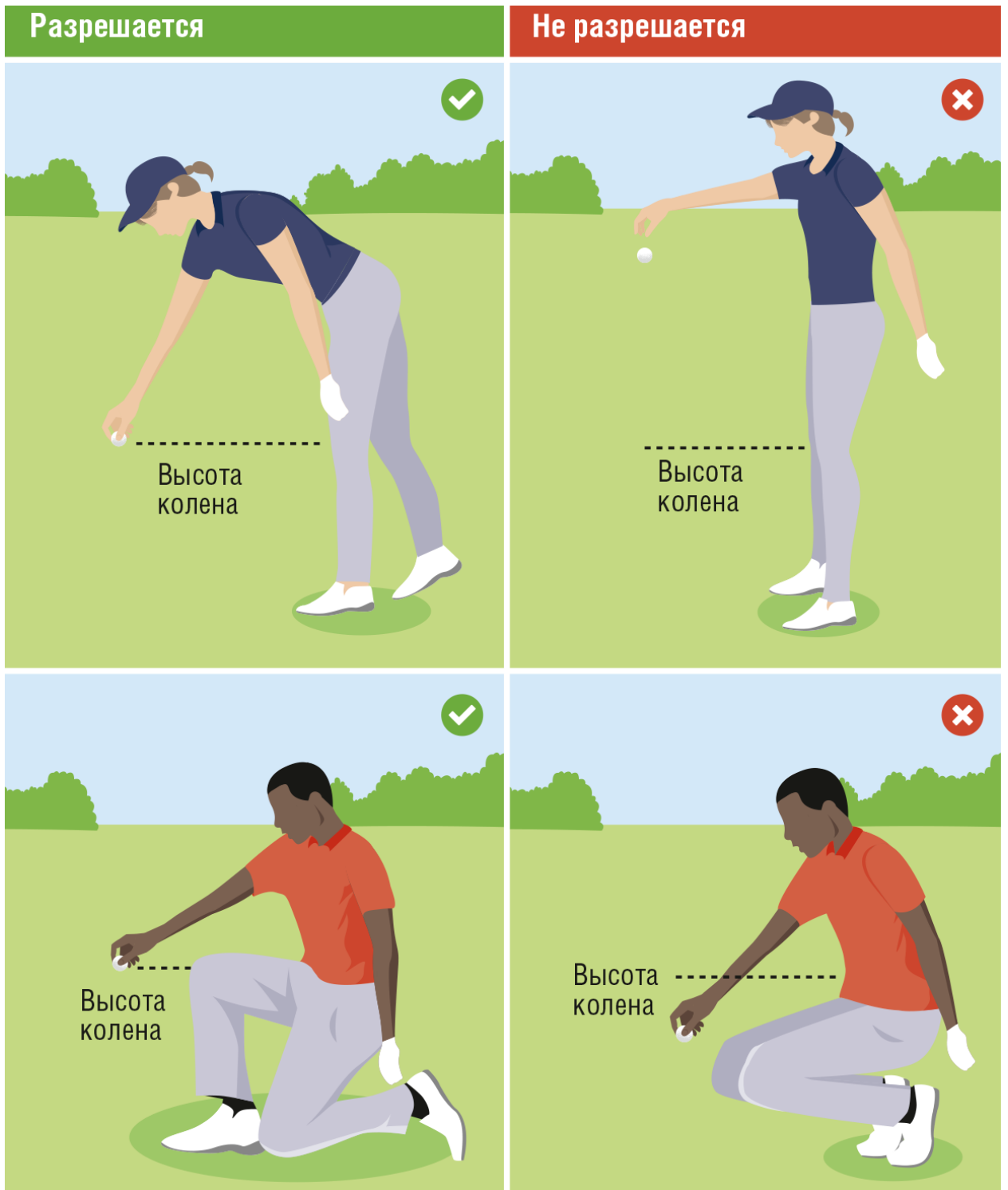
Если спортсмен не вбрасывает мяч заново, а выполняет удар по мячу, который пришел в состояние покоя после того, как был брошен неправильным способом, то:

если мяч был сыгран из области релифа, то спортсмен получает один удар штрафа (спортсмен не сыграл мяч с неверного места);

если мяч был сыгран с места, находящегося за пределами области релифа, или был сыгран, будучи установлен, в то время как требовалось его вбросить, то спортсмен получает основной штраф.

14.3.3. Место, в котором мяч должен прийти в состояние покоя

1) Мяч, брошенный правильным способом, должен прийти в состояние покоя в области релифа.

Не имеет значения, коснулся ли мяч какого-либо человека, снаряжения или другого внешнего фактора после того, как он ударился о землю, но до того, как пришел в состояние покоя.

Если мяч пришел в состояние покоя в области релифа, то спортсмен завершил процедуру использования релифа и должен играть мяч, как он лежит.

Если мяч, брошенный правильным способом, случайно попадает в какого-либо человека, снаряжение или другой внешний фактор перед тем, как прийти в состояние покоя никто из спортсменов не получает штраф.

Исключение: мяч, брошенный правильным способом, намеренно отклонен или остановлен каким-либо человеком.

2) Если мяч приходит в состояние покоя за пределами области релифа, то спортсмен должен повторно вбросить мяч правильным способом.

Если этот мяч также приходит в состояние покоя за пределами области рельефа, то спортсмен должен завершить процедуру использования рельефа, установив мяч с помощью процедур возвращения мяча на место:

спортсмен должен установить мяч в месте, в котором мяч первый раз коснулся земли при повторном вбрасывании;

если установленный мяч не остается в состоянии покоя на этом месте, то спортсмен должен повторно установить мяч на это место;

если повторно установленный мяч также не остается на этом месте, спортсмен должен установить мяч на ближайшее место, где мяч останется в состоянии покоя, с ограничениями, предусмотренными Правилом 14.2.5.



Рисунок 25. Вбрасывание мяча в области рельефа



Рисунок 26. Вбрасывание при использовании рельефа назад-по-линии

14.3.4. Мяч намеренно отклонен

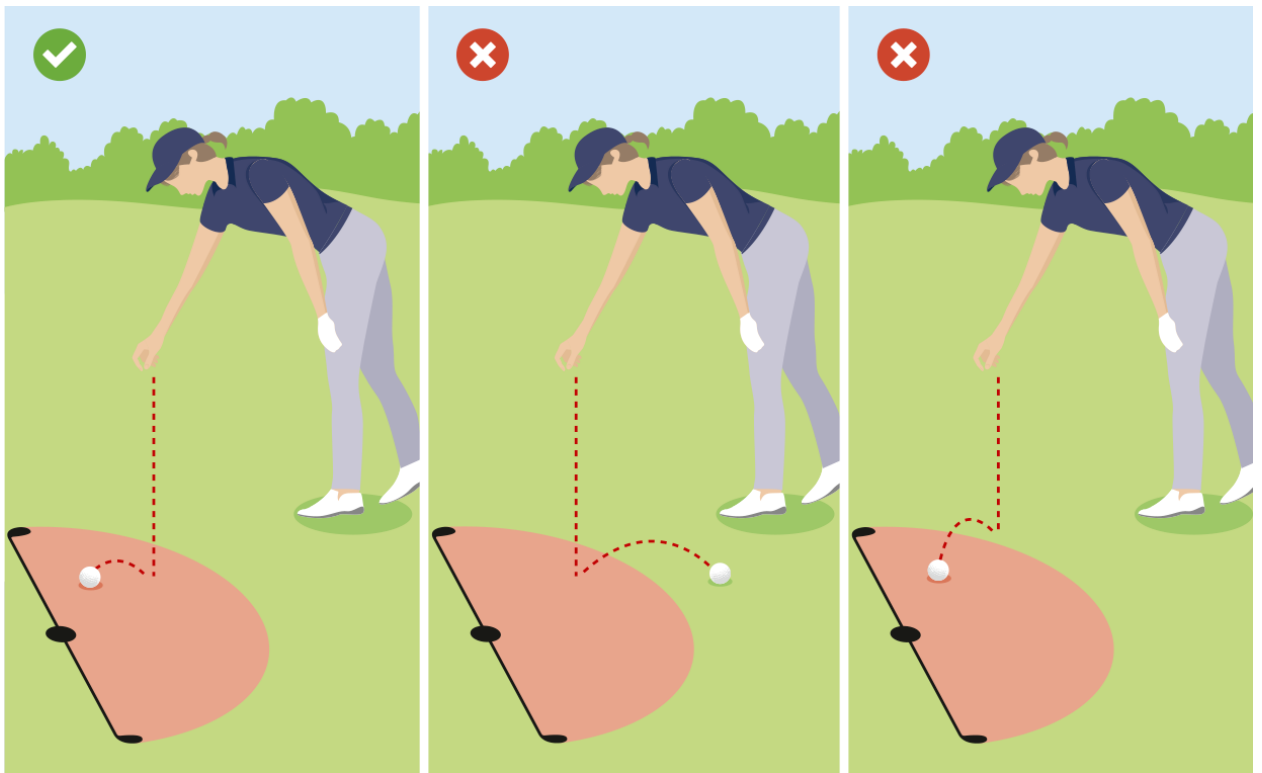
Если мяч, брошенный правильным способом, намеренно отклонен или остановлен каким-либо человеком (в пределах или за пределами области рельефа) до того, как мяч пришел в состояние покоя, то это вбрасывание не учитывается в числе двух вбрасываний, которые требуются перед установкой мяча, и спортсмен должен заново вбросить мяч. Если мяч был намеренно отклонен или остановлен каким-либо спортсменом или его кедди, то этот спортсмен получает основной штраф.

Исключение: если мяч, брошенный правильным способом, намеренно отклонен или остановлен (в пределах или за пределами области рельефа), когда отсутствует реальная возможность, что мяч придет в состояние покоя в области рельефа, то штрафа нет никому из спортсменов, считается, что брошенный мяч пришел в состояние покоя за пределами области рельефа, и это вбрасывание учитывается в числе двух вбрасываний, которые требуются перед установкой мяча.

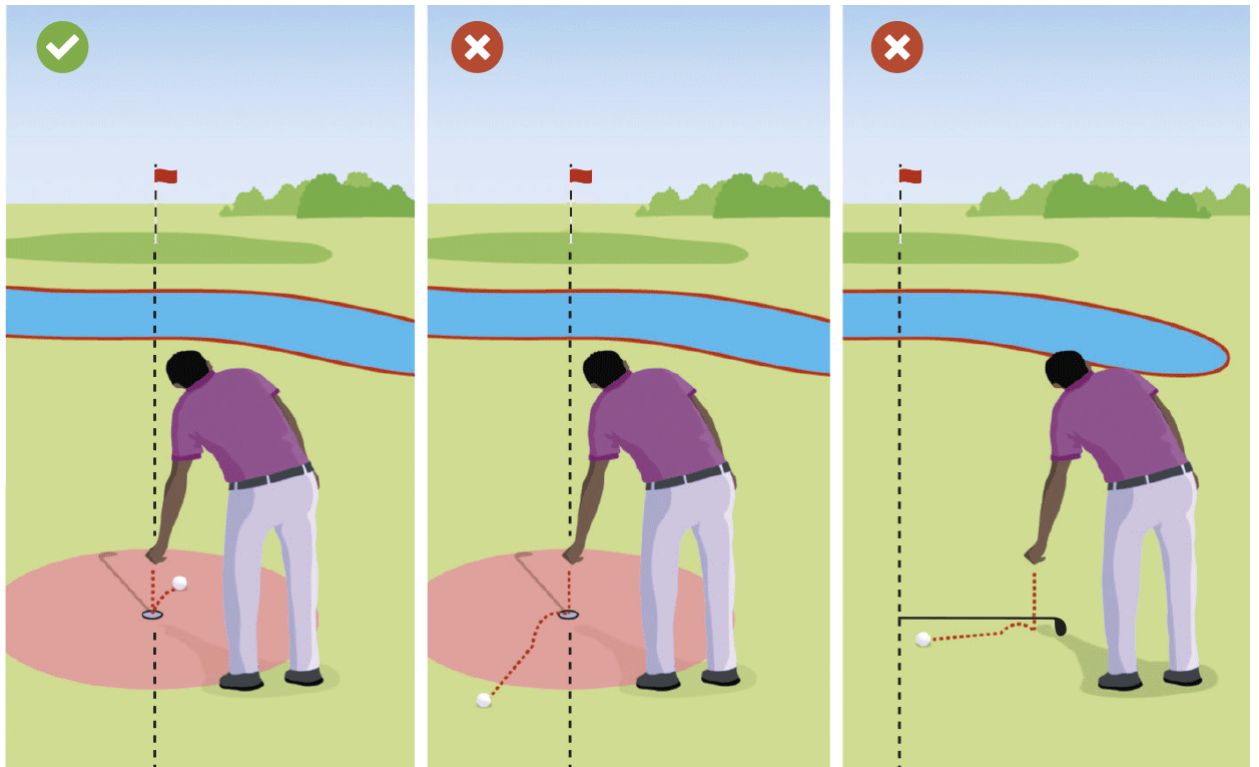
Штраф за игру мячом с неверного места или за игру мячом, который вместо вбрасывания был установлен в нарушение Правила 14.3 – основной

штраф.

14.4. Мяч снова в игре

Когда находящийся в игре мяч спортсмена поднят с гольф-поля или потерян, или оказался за пределами гольф-поля, то он больше не находится в игре.

У спортсмена снова есть мяч в игре, только когда он играет мячом из области-ти или мяч возвращен на место, вброшен или установлен на гольф-поле с намерением ввести его в игру.

Если мяч возвращен на гольф-поле любым способом с намерением, чтобы этот мяч стал мячом в игре, то этот мяч находится в игре, даже если им был заменен первоначальный мяч, когда это не было разрешено настоящими Правилами, или он был возвращен на место, вброшен или установлен в неверном месте, или неправильным способом, или с использованием неприменимой процедуры.

Возвращенный на место мяч находится в игре, даже если маркер мяча, которым замаркировано его местоположение, не был удален.

14.5. Исправление ошибки при вбрасывании или установке мяча

14.5.1. Мяч может быть поднят

Если спортсмен заменил свой первоначальный мяч другим мячом тогда, когда это не разрешалось настоящими Правилами, или мяч спортсмена был возвращен на место, вброшен или установлен неправильным способом, или в неверном месте, или с использованием неприменимой процедуры, то спортсмен без штрафа может поднять мяч и исправить ошибку. Это разрешается сделать только до выполнения удара.

14.5.2. Возможность замены правила или варианта рельефа

Если спортсмен исправляет ошибку при использовании рельефа, то спортсмен должен использовать либо то же самое Правило и вариант рельефа, либо он может поменять Правило или вариант рельефа:

1) если мяч был введен в игру по применимому Правилу, а также был вброшен или установлен в верном месте, но Правило предписывает бросить

или установить мяч повторно, то при исправлении такой ошибки спортсмен должен продолжать использовать рельеф согласно тому же самому Правилу и используя тот же самый вариант рельефа этого Правилу.;

2) если мяч был введен в игру по применимому Правилу, но мяч был брошен или установлен в неверном месте, то при исправлении такой ошибки спортсмен должен продолжать использовать рельеф согласно тому же самому Правилу, но может использовать любой вариант рельефа этого Правилу, применимый в его ситуации;

3) если мяч был введен в игру по неприменимому Правилу, то при исправлении такой ошибки спортсмен может использовать любое Правилу, которое применимо в его ситуации.

14.5.3. Штрафы

Если спортсмен исправляет ошибку согласно Правилу 14.5.1, то спортсмен может не учитывать штрафы за действия, которые были совершены в отношении первоначального мяча после совершения этой ошибки. Однако, если те же действия нарушили Правилу также в отношении мяча, который был введен в игру для исправления этой ошибки, то штраф применяется в отношении мяча, который теперь находится в игре.

Исключение – в игре на счет ударов, если спортсмен получает основной штраф за намеренное отклонение или остановку своего брошенного мяча, то спортсмен получает этот штраф даже в том случае, если он вбрасывает мяч повторно, используя процедуры Правилу 14.3.2.

14.6. Выполнение удара с места предыдущего удара (рисунок 27)

14.6.1. Из области-ти

Если предыдущий удар был выполнен из области-ти, то мяч должен быть сыгран из любого места области-ти.

14.6.2. Из основной области, штрафной области, бункера

Если предыдущий удар был выполнен из основной области, штрафной области или бункера, то мяч должен быть брошен в нижеследующей области рельефа:

Точка-ориентир: место, откуда был выполнен предыдущий удар (которое, если неизвестно, должно быть определено приблизительно).

Размер области рельефа, определяемый от точки ориентира: одна длина клюшки, но со следующими ограничениями:

Ограничения на расположение области рельефа:

должна находиться в той же области гольф-поля, что и точка-ориентир;
должна быть не ближе к лунке, чем точка-ориентир.

14.6.3. На паттинг-грине

Если предыдущий удар был выполнен на паттинг-грине, то мяч должен быть установлен на место, с которого был выполнен предыдущий удар.

Штраф за игру мячом с неверного места в нарушение Правила 14.6 – основной штраф.



Рисунок 27. Выполнение удара с места предыдущего удара

14.7. Игра с неверного места

14.7.1. Место, с которого должен играть мяч

После начала игры на лунке спортсмен должен выполнять каждый удар с того места, в котором его мяч пришел в состояние покоя, за исключением случаев, когда настоящие Правила предписывают или разрешают спортсмену играть мяч с другого места.

Спортсмену не разрешается играть свой находящийся в игре мяч с неверного места.

Штраф за игру мячом с неверного места в нарушение Правила 14.7.1 – основной штраф.

14.7.2. Завершение лунки после игры с неверного места

1) Если в игре на счет ударов спортсмен сыграл мяч с неверного места, то он должен решить, доигрывать ли лунку мячом, сыгранным с неверного места, или исправить ошибку, сыграв с верного места, в зависимости от того, было ли нарушение серьезным:

если нарушение не было серьезным, то спортсмен должен доиграть лунку мячом, сыгранным с неверного места, без исправления ошибки;

если нарушение было серьезным, то спортсмен должен исправить ошибку, доиграв лунку мячом, сыгранным с верного места согласно настоящим Правилам. Если спортсмен не исправляет ошибку до того, как выполнит удар, чтобы начать другую лунку, или, в случае финальной лунки раунда, до того, как сдаст свою счетную карточку, спортсмен дисквалифицируется;

если спортсмен не уверен, было ли нарушение серьезным, то ему следует доиграть лунку как мячом, сыгранным с неверного места, так и вторым мячом, сыгранным с верного места в соответствии с настоящими Правилами.

2) Если спортсмен играет вторым мячом для исправления ошибки игры с неверного места, то спортсмен должен изложить эти факты ГСК до сдачи своей счетной карточки, в противном случае спортсмен дисквалифицируется.

3) Если спортсмен играл двумя мячами, то счет спортсмена на лунке определяет ГСК. Счет спортсмена на лунке зависит от того, произошло ли серьезное нарушение при игре первоначальным мячом с неверного места:

если нарушение не было серьезным, то засчитывается счет игры мячом, сыгранным с неверного места, и спортсмен получает основной штраф. Если спортсмен играл вторым мячом, то все удары по этому мячу (включая все

удары штрафа, полученные исключительно при игре этим мячом), не учитываются;

если нарушение было серьезным, то засчитывается счет игры мячом, сыгранным, чтобы исправить ошибку игры с неверного места, и спортсмен получает основной штраф. Удар по первоначальному мячу, когда он игрался с неверного места, и все последующие удары по этому мячу (включая все удары штрафа, полученные исключительно при игре этим мячом) не учитываются;

Если мяч, сыгранный, чтобы исправить ошибку, тоже был сыгран с неверного места, то:

если нарушение не было серьезным, то спортсмен получает еще один основной штраф;

если нарушение было серьезным, то спортсмен дисквалифицируется.

15. Правило 15: рельеф при вмешательстве свободных помех и подвижных препятствий

15.1. Свободные помехи

15.1.1. Удаление свободной помехи

Спортсмен может без штрафа удалить свободную помеху, находящуюся в любом месте гольф-поля или вне его, и он может это сделать любым способом.

исключение № 1: перед тем, как возвратить на место мяч, который был поднят или сдвинут в любом месте, кроме паттинг-рина, спортсмену не разрешается намеренно удалять какую-либо свободную помеху, перемещение которой могло бы вызвать сдвиг мяча, находящегося в состоянии покоя. Если спортсмен в такой ситуации удаляет свободную помеху, то он получает один удар штрафа, но возвращать обратно удаленную свободную помеху не требуется. Это Исключение не относится к свободной помехе, которая была удалена в результате маркировки местоположения мяча, поднятия, сдвига или возвращения мяча на место;

исключение № 2: ограничение на намеренное удаление свободных

помех с целью повлиять на движущийся мяч (см. Правило 11.3).

15.1.2. Мяч сдвинут при удалении свободной помехи

Если удаление спортсменом свободной помехи вызывает сдвиг его мяча, то этот мяч должен быть возвращен на прежнее место. Если сдвинутый мяч находился в состоянии покоя в любом месте, кроме паттинг-гринга или области-ти, то спортсмен получает один удар штрафа по Правилу 9.4(2), за исключением случаев, когда применяется Правило 7.3 или применяется другое исключение к Правилу 9.4(2).

Штраф за игру мячом с неверного места в нарушение Правила 15.1 – основной штраф.

15.2. Подвижные препятствия

15.2.1. Релиф при вмешательстве подвижного препятствия

1) Спортсмен без штрафа любым способом может удалить подвижное препятствие, находящееся в любом месте гольф-поля или вне его.

Однако существует два исключения:

исключение № 1: не разрешается перемещать ти-маркеры, когда мяч предстоит сыграть из области-ти (см. Правила 6.2(4) и 8.1.1(1));

исключение № 2; ограничение на намеренное удаление подвижных препятствий с целью повлиять на движущийся мяч (см. Правило 11.3).

Если мяч спортсмена сдвигается в то время, когда спортсмен удаляет подвижное препятствие, то штрафа нет, и этот мяч должен быть возвращен на прежнее место (рисунок 28).

2) Если мяч находится внутри подвижного препятствия или на нем, а подвижное препятствие расположено в любом месте гольф-поля, кроме паттинг-гринга, то спортсмен может воспользоваться рельефом без штрафа, подняв мяч, удалив подвижное препятствие и вбросив мяч в нижеследующей области рельефа (рисунок 29):

Точка-ориентир: приблизительно определенная точка, расположенная непосредственно под тем местом, на котором мяч находился в состоянии покоя внутри этого подвижного препятствия или на нем.

Размер области рельефа, определяемый от точки ориентира: пдна длина клюшки, но со следующими ограничениями:

область рельефа должна находиться в той же области гольф-поля, что и точка-ориентир;

область рельефа должна быть не ближе к лунке, чем точка-ориентир.



Рисунок 28. Сдвиг мяча при удалении подвижного препятствия



Рисунок 29. Мяч внутри подвижного препятствия или на нем

3) Если мяч находится внутри подвижного препятствия или на нем, а подвижное препятствие расположено на паттинг-грине, то спортсмен может воспользоваться рельефом без штрафа, подняв мяч и удалив это подвижное препятствие, и установив мяч на приблизительно определенное место, расположенное непосредственно под тем местом, на котором мяч находился в состоянии покоя внутри этого подвижного препятствия или на нем.

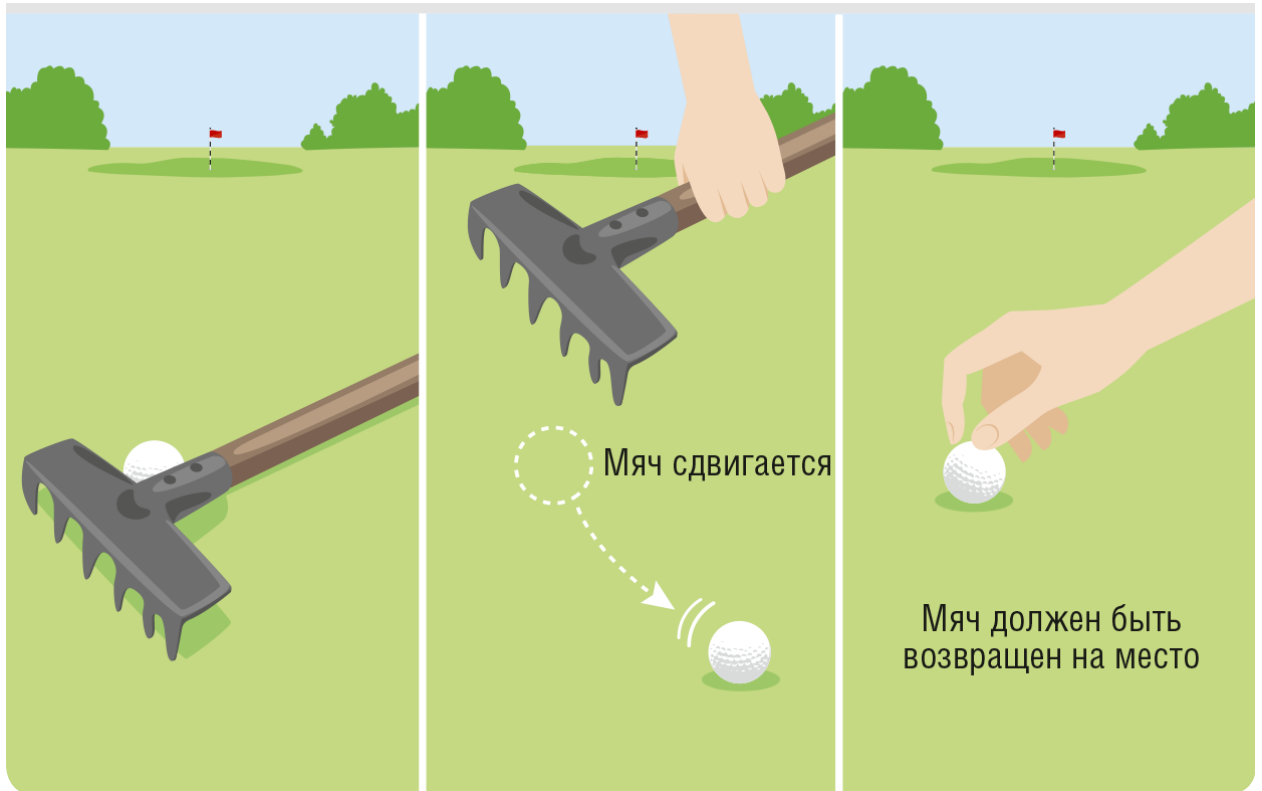
15.2.2. Релиф, когда мяч не найден

Если мяч спортсмена не был найден, но имеются знание или уверенность, что он пришел в состояние покоя внутри находящегося на гольф-поле подвижного препятствия или на нем, то спортсмен может применить рельеф без штрафа согласно Правилу 15.2.1(2) или 15.2.1(3), используя в качестве точки-ориентира приблизительно определенную точку, расположенную непосредственно под тем местом, где мяч последний раз пересек край этого, находящегося на гольф-поле, подвижного препятствия. Как только спортсмен вводит в игру другой мяч, чтобы использовать такой рельеф, то первоначальный мяч больше не является мячом в игре, и играть его нельзя, даже если он впоследствии найден на гольф-поле до истечения

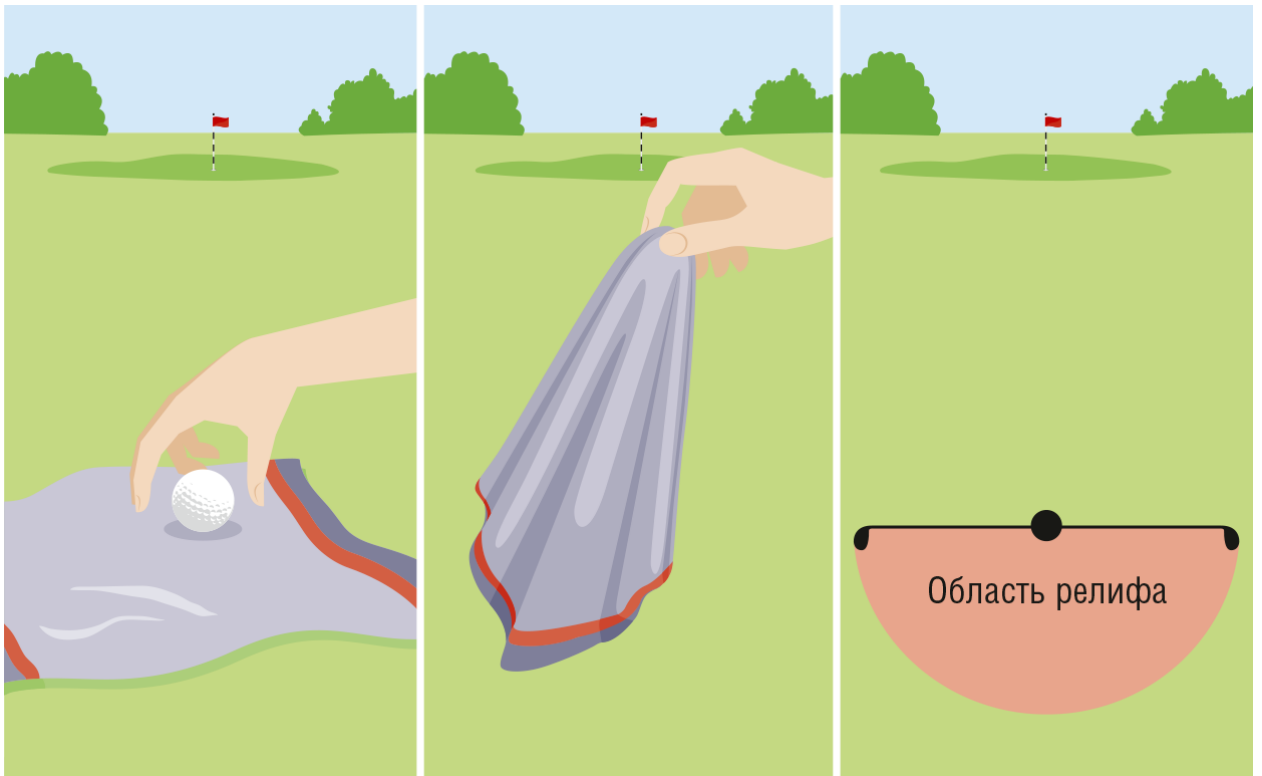
трехминутного периода поиска.

Однако, если мяч потерян, и при этом отсутствуют знание или уверенность, что мяч пришел в состояние покоя внутри подвижного препятствия или на нем, то спортсмен должен использовать рельеф удар-и-расстояние по Правилу 18.2.

Штраф за игру мячом с неверного места в нарушение Правила 15.2 – основной штраф.

15.3. Мяч или маркер мяча, помогающий или мешающий игре

15.3.1. Мяч на паттинг-грине, помогающий игре

Если у спортсмена есть основания полагать, что мяч на паттинг-грине может помочь чьей-либо игре, спортсмен может замаркировать местоположение этого мяча и поднять его, если это его мяч, или, если мяч принадлежит другому спортсмену, потребовать от этого спортсмена замаркировать местоположение и поднять этот мяч. Поднятый мяч должен быть возвращен на прежнее место.

В игре на счет ударов, спортсмен, от которого потребовали замаркировать и поднять мяч, вместо этого может первым сыграть его. Если двое или несколько спортсменов договариваются оставить мяч на месте с целью помочь одному из них, а затем этот спортсмен выполняет удар, когда помогающий игре мяч остается на месте, то каждый спортсмен, кто участвовал в договоренности, получает основной штраф.

15.3.2. Мяч мешает игре

Если спортсмен обоснованно полагает, что мяч другого спортсмена, находящийся в любом месте гольф-поля, может помешать его игре, то этот спортсмен может потребовать от другого спортсмена замаркировать местоположение мяча и поднять его, при этом мяч не разрешается очищать (за исключением случаев на паттинг-грине), и он должен быть возвращен на прежнее место.

Если другой спортсмен не маркирует местоположение мяча перед тем, как его поднять, или очищает поднятый мяч, когда это не разрешено, то он

получает один удар штрафа.

В игре на счет ударов, спортсмен, от которого потребовали замаркировать и поднять мяч, может вместо этого первым сыграть его.

Спортсмену не разрешается поднимать свой мяч только потому, что он полагает, что его мяч может помешать игре другого спортсмена.

Если спортсмен поднимает свой мяч, когда другой спортсмен не требовал этого делать (за исключением случаев на паттинг-грине), то спортсмен получает один удар штрафа.

15.3.3. Маркер мяча, помогающий или мешающий игре

Если маркер мяча может помочь или помешать игре, спортсмен может переместить маркер мяча в сторону, если это его маркер мяча, или если маркер мяча принадлежит другому спортсмену – потребовать от него переместить маркер мяча в сторону по тем же причинам, по которым он может потребовать поднять мяч.

Маркер мяча должен быть перемещен в сторону на новое место, отмеренное от первоначального места, например, используя одну или несколько длин головки клюшки. При возвращении маркера мяча спортсмену следует производить измерения от этого нового места и в обратной последовательности выполнять процедуру, по которой маркер мяча был перемещен.

Такой же порядок действий применяется, если спортсмен перемещает в сторону мешающий мяч, выполняя измерения от этого мяча.

Штраф за нарушение Правила 15.3 – основной штраф.

Этот штраф также применяется, если спортсмен выполняет удар, не дожидаясь, когда помогающий игре мяч или маркер мяча будет поднят или перемещен, или отказывается поднять свой мяч или переместить свой маркер мяча, когда от него это потребовали, и после этого удар выполнен спортсменом, чьей игре этот мяч или маркер мяча помогал или мешал.

Штраф за игру мячом с неверного места в нарушение Правила 15.3 – основной штраф.

16. Правило 16: рельеф при вмешательстве участка в аномальном состоянии, опасной ситуации с животным, и для заглубившегося мяча.

16.1. Участок в аномальном состоянии

16.1.1. Когда разрешен рельеф

1) Вмешательство участка в аномальном состоянии имеет место, когда мяч спортсмена касается участка в аномальном состоянии, лежит внутри него или на нем (рисунок 30, точка В1), либо участок в аномальном состоянии физически вмешивается в область планируемой стойки спортсмена или область планируемого свинга (рисунок 30, точка В2), либо, только когда мяч лежит на паттинг-грине – участок в аномальном состоянии на паттинг-грине или вне его находится на линии игры.

2) Рельеф при вмешательстве участка в аномальном состоянии разрешается, только если участок в аномальном состоянии находится на гольф-поле, а мяч не находится штрафной области.



Рисунок 30. Ближайшая точка полного рельефа и область рельефа при вмешательстве участка в аномальном состоянии

3) Рельеф не разрешен, если очевидно, что играть мяч, как он лежит, нецелесообразно из-за обстоятельства, не дающего спортсмену право на рельеф без штрафа, или если вмешательство имеет место только потому, что спортсмен выбирает клюшку, тип стойки или свинга либо направление игры,

которые явно нецелесообразны в данных обстоятельствах.

16.1.2. Релиф для мяча в основной области

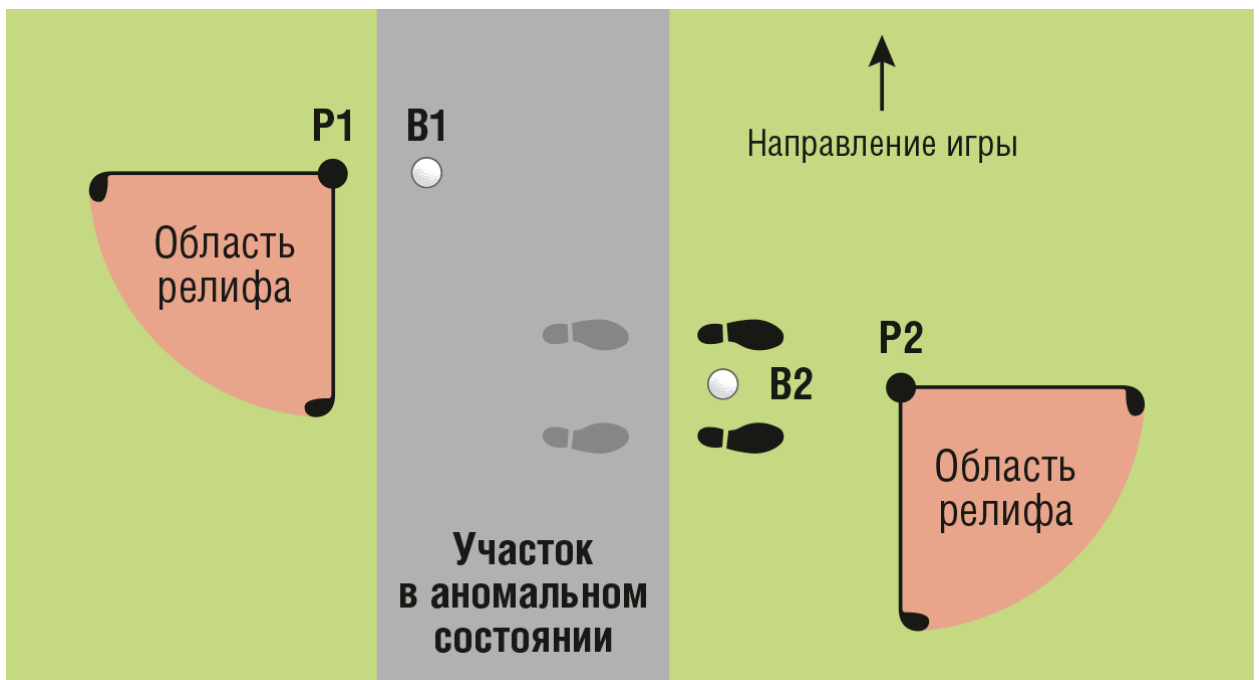
Если мяч спортсмена лежит в основной области, и имеет место вмешательство участка в аномальном состоянии, то спортсмен может воспользоваться рельефом без штрафа, вбросив мяч в нижеследующей области рельефа:

Точка-ориентир: ближайшая точка полного рельефа в основной области.
(рисунок 30, точка P1 или P2)

Размер области рельефа, определяемый от точки ориентира: одна длина клюшки, но со следующими ограничениями:

область рельефа должна быть в основной области;

области рельефа должна быть не ближе к лунке, чем точка-ориентир;

должен обеспечиваться полный рельеф, исключаяющий какое-либо вмешательство этого участка в аномальном состоянии.



Рисунок 31. Область рельефа от участка в аномальном состоянии в основной области

16.1.3. Релиф для мяча в бункере (рисунок 32)

Если мяч спортсмена лежит в бункере, и имеет место вмешательство

участка в аномальном состоянии, то спортсмен может использовать:

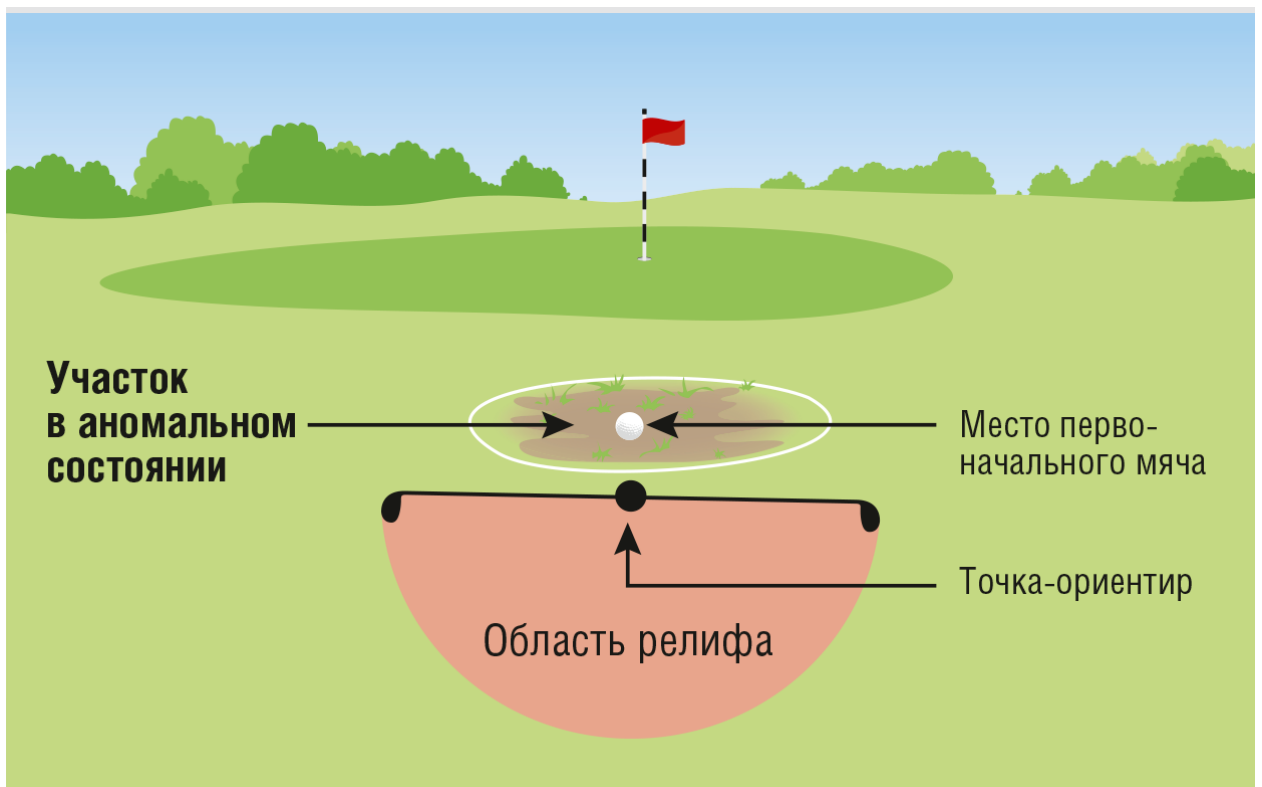
1) рельеф без штрафа: игра из бункера. Спортсмен может воспользоваться рельефом без штрафа по Правилу 16.1.2, с тем исключением, что ближайшая точка полного рельефа и область рельефа должны находиться в этом бункере. Если такую ближайшую точку полного рельефа найти не удастся, то спортсмен по-прежнему может воспользоваться рельефом без штрафа, приняв в качестве точки-ориентира для определения области рельефа точку максимально возможного рельефа в этом бункере;

2) рельеф со штрафом: игра вне бункера (рельеф назад-по-линии). С одним ударом штрафа спортсмен может вбросить мяч вне бункера на продолжении прямой линии, которая начинается от лунки и проходит назад через местоположение первоначального мяча (при этом расстояние назад по линии не ограничивается). Точка на этой линии, в которой брошенный мяч в первый раз коснулся земли, задает область рельефа, размером в одну длину клюшки в любом направлении от этой точки, но с нижеперечисленными ограничениями:

область рельефа должна быть не ближе к лунке, чем местоположение первоначального мяча,

область рельефа может находиться в любой области гольф-поля, за исключением того же бункера, но

область рельефа должна быть в той же области гольф-поля, которую брошенный мяч коснулся в первый раз.



Рисунок 32. Релиф от участка в аномальном состоянии в бункере

16.1.4. Релиф для мяча на паттинг-грине

Если мяч спортсмена находится на паттинг-грине, и имеет место вмешательство участка в аномальном состоянии, находящегося на гольф-поле, то спортсмен может воспользоваться рельефом без штрафа, установив мяч на место ближайшей точки полного рельефа. Ближайшая точка полного рельефа должна быть или на паттинг-грине, или в основной области (рисунок 33).

Если такую ближайшую точку полного рельефа найти не удастся, то спортсмен по-прежнему может воспользоваться рельефом без штрафа, приняв в качестве точки-ориентира точку максимально возможного рельефа, которая должна находиться или на паттинг-грине, или в основной области.



Рисунок 33. Рельеф для участка в аномальном состоянии на паттинг-грине (спортсмен-левша)

16.1.5. Рельеф, если мяч не найден, но находится на участке в аномальном состоянии

Если мяч спортсмена не был найден, но имеются знание или уверенность, что мяч пришел в состояние покоя на участке в аномальном состоянии, то спортсмен может применить рельеф согласно Правилу 16.1.2, 3 или 4, используя приблизительно определенную точку, в которой мяч в последний раз пересек границу участка в аномальном состоянии, находящегося на гольф-поле, как место нахождения мяча для целей определения ближайшей точки полного рельефа.

Как только спортсмен вводит в игру другой мяч, чтобы использовать такой рельеф, первоначальный мяч больше не является мячом в игре, и играть его нельзя, даже если он впоследствии найден на гольф-поле до истечения трехминутного периода поиска.

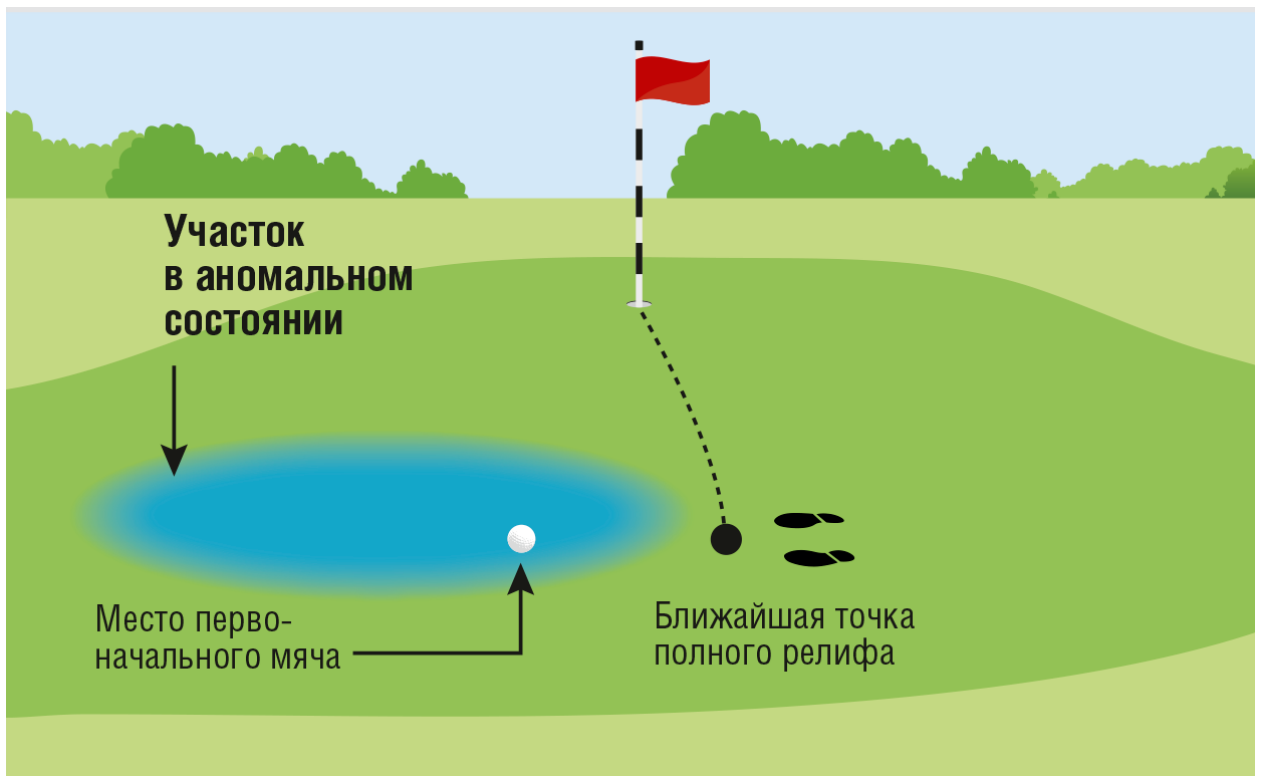
Однако, если мяч потерян, и при этом отсутствуют знание или уверенность, что мяч пришел в состояние покоя на участке в аномальном состоянии, то спортсмен должен использовать рельеф удар-и-расстояние по

Правилу 18.2.

16.1.6. Обязательный релиф при вмешательстве зоны, запрещенной для игры

1) Если мяч спортсмена находится в зоне, запрещенной для игры, которая расположена на участке в аномальном состоянии в основной области, в бункере или на паттинг-грине, то спортсмен не может играть мяч, как он лежит, а должен использовать релиф в соответствии с Правилком.

2) Если мяч спортсмена лежит в основной области, в бункере или на паттинг-грине и находится вне зоны, запрещенной для игры, но зона, запрещенная для игры, вмешивается в область планируемой стойки или область планируемого свинга спортсмена, то спортсмен должен использовать релиф в соответствии с Правилком, или использовать релиф для неиграемого мяча согласно Правилу 19.

Если зона, запрещенная для игры, вмешивается в игру мячом, находящимся в штрафной области, см. Правилку 17.1.5.

Штраф за игру мячом с неверного места в нарушение Правилки 16.1 – основной штраф.

16.2. Опасная ситуация с животным

16.2.1. Когда разрешен релиф

Опасная ситуация с животным имеет место, когда опасное животное находится около мяча и может причинить спортсмену серьезные телесные повреждения, если он будет играть мяч, как он лежит.

При вмешательстве опасной ситуации с животным спортсмен может использовать релиф по данному Правилку, независимо от того, где на гольф-поле находится его мяч.

16.2.2. Релиф

Если имеет место вмешательство опасной ситуации с животным:

если мяч лежит не в штрафной области, то спортсмен может воспользоваться релифом без штрафа в соответствии с Правилком 16.1;

если мяч лежит в штрафной области, то спортсмен может использовать

релиф без штрафа по Правилу 16.1, с тем исключением, что ближайшая точка полного рельефа и область рельефа должны находиться в этой штрафной области, либо спортсмен может использовать рельеф со штрафом по Правилу 17.1.4.

Релиф без штрафа по данному Правилу не разрешается, когда очевидно, что играть мяч, как он лежит, нецелесообразно из-за обстоятельства, не дающего спортсмену право на рельеф без штрафа, или когда вмешательство имеет место только потому, что спортсмен выбирает клюшку тип стойки или свинга либо направление игры, которые очевидно нецелесообразны в данных обстоятельствах.

Штраф за игру мячом с неверного места в нарушение Правила 16.2: Основной штраф.

16.3. Заглубившийся мяч

16.3.1. Когда разрешен рельеф

1) Данное Правило дает право на рельеф только в случае, если мяч заглубился в основной области. Если мяч заглубился в любом другом месте, кроме основной области, то рельеф не разрешается.

Исключение: рельеф не разрешен, если мяч заглубился в песке в таком месте основной области, где трава не подстрижена до высоты фэрвея или ниже, или когда очевидно, что играть мяч, как он лежит, нецелесообразно из-за обстоятельства, не дающего спортсмену право на рельеф без штрафа.

2) Мяч спортсмена является заглубившимся только тогда, когда он находится в своем собственном следе, образовавшемся в результате предыдущего удара спортсмена, и часть мяча находится ниже уровня земли (рисунок 34).



Рисунок 34. Заглобившийся мяч

16.3.2. Релиф

Если мяч спортсмена заглобился в основной области и разрешен рельеф, спортсмен может воспользоваться рельефом без штрафа, вбросив мяч в нижеследующей области рельефа (рисунок 35):

Точка-ориентир: место, находящееся непосредственно позади места, где заглобился мяч.

Размер области рельефа, определяемый от точки ориентира: одна длина клюшки, но со следующими ограничениями:

область рельефа должна быть в основной области;

область рельефа должна быть не ближе к лунке, чем точка-ориентир.

Штраф за игру мячом с неверного места в нарушение Правила 16.3 – основной штраф.



Рисунок 35. Область рельефа для заглобившегося мяча

16.4. Поднятие мяча, для проверки возможности рельефа

Если у спортсмена есть основания полагать, что его мяч лежит так, что обстоятельства не дают право на рельеф без штрафа, но это нельзя определить, не подняв мяч, то спортсмен может поднять мяч, чтобы проверить, разрешен ли рельеф, но местоположение мяча должно быть сначала замаркировано, а поднятый мяч не разрешается очищать.

Если спортсмен поднимает мяч, не имея на то достаточных оснований, то спортсмен получает один удар штрафа.

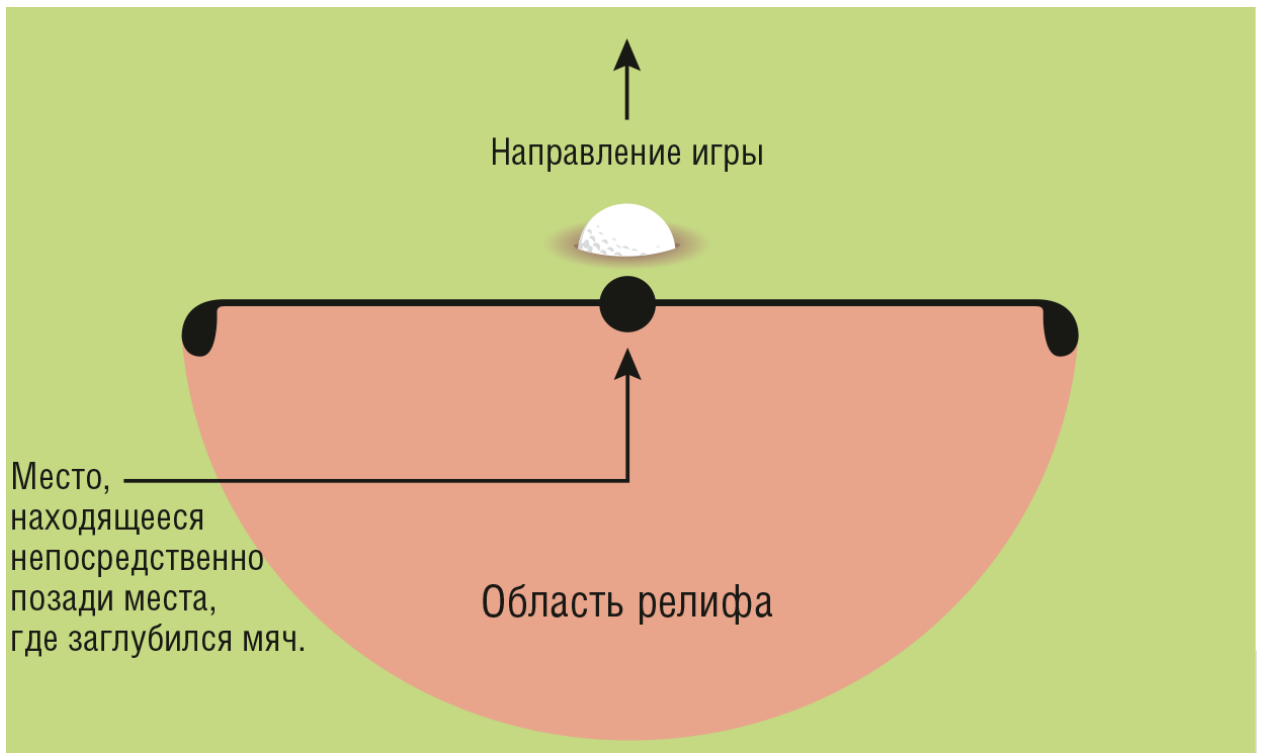
Если рельеф разрешен, и спортсмен использует рельеф, то штрафа нет даже в том случае, если спортсмен не маркирует местоположение мяча перед его поднятием или очищает поднятый мяч.

Если рельеф не разрешен или спортсмен решает не использовать разрешенный рельеф, то спортсмен получает один удар штрафа, если он не маркирует местоположение мяча перед его поднятием или очищает поднятый мяч, когда это не разрешено. Мяч должен быть возвращен на прежнее место.

Штраф за игру мячом с неверного места в нарушение Правила 16.4 –

основной штраф.

17. Правило 17: штрафные области.

17.1. Варианты игры при попадании мяча в штрафную область

17.1.1. Мяч в штрафной области

Мяч находится в штрафной области, когда любая его часть лежит на поверхности или касается земли или чего-либо другого внутри границ штрафной области, или находится над границей или над любой другой частью штрафной области.

17.1.2. Варианты игры

Спортсмен может сыграть мяч, как он лежит, без штрафа, по тем же Правилам, по которым играется мяч, находящийся в основной области, или сыграть мяч вне штрафной области, используя релиф со штрафом в соответствии с Правилами 17.1.4 или 17.2.

Исключение: обязательный релиф при вмешательстве зоны, запрещенной для игры, которая находится в штрафной области.

17.1.3. Мяч внутри штрафной области не найден

Если мяч спортсмена не был найден, но имеются знание или уверенность, что мяч пришел в состояние покоя в штрафной области, то спортсмен может использовать релиф со штрафом согласно Правилам 17.1.4 или 17.2.

Как только спортсмен вводит в игру другой мяч, чтобы использовать такой релиф, первоначальный мяч больше не является мячом в игре, и играть им нельзя, даже если он впоследствии найден на гольф-поле до истечения трехминутного периода поиска. Однако, если мяч потерян, и при этом отсутствуют знание или уверенность, что этот мяч пришел в состояние покоя в штрафной области, спортсмен должен использовать релиф удар-и-расстояние по Правилу 18.2.

17.1.4. Релиф

Если мяч спортсмена находится в штрафной области, включая ситуацию, когда мяч не был найден, но имеются знание или уверенность, что

мяч находится в штрафной области, у спортсмена есть три варианта релифа, каждый с одним ударом штрафа (рисунки 36, 37):

1) релиф удар-и-расстояние. Спортсмен может сыграть мяч с места выполнения предыдущего удара;

2) релиф назад-по-линии. Спортсмен может вбросить мяч вне этой штрафной области на продолжении прямой линии, которая начинается от лунки и проходит назад через приблизительно определенную точку, в которой первоначальный мяч в последний раз пересек границу этой штрафной области (расстояние назад по линии не ограничивается). Точка на линии, в которой вброшенный мяч в первый раз коснулся земли, задает область релифа размером в одну длину клюшки в любом направлении от этой точки, но с нижеперечисленными ограничениями:

область релифа должна быть не ближе к лунке, чем приблизительно определенная точка, в которой первоначальный мяч в последний раз пересек границу этой штрафной области,

область релифа может находиться в любой области гольф-поля, за исключением той же штрафной области, но

область релифа должна быть в той же области гольф-поля, которой мяч коснулся в первый раз, когда был вброшен в области релифа.



Рисунок 36. Рельеф для мяча в желтой штрафной области

3) Боковой рельеф (только для красной штрафной области). Если мяч последний раз пересек границу красной штрафной области, то спортсмен может вбросить мяч в нижеследующей боковой области рельефа:

Точка-ориентир: приблизительно определенная точка, в которой первоначальный мяч последний раз пересек границу красной штрафной области.

Размер области рельефа, определяемый от точки-ориентира: две длины клюшки, но с учетом следующих ограничений:

область рельефа должна быть не ближе к лунке, чем точка-ориентир;

область рельефа может находиться в любой области гольф-поля, за исключением той же самой штрафной области.

Если в пределах двух длин клюшки от точки-ориентира расположено несколько областей гольф-поля, мяч должен прийти в состояние покоя в той же области гольф-поля, которую мяч коснулся в первый раз, когда был брошен в области рельефа.



Рисунок 37. Релиф для мяча в красной штрафной области

17.1.5. Обязательный рельеф для зоны, запрещенной для игры

1) Если мяч находится в зоне, запрещенной для игры, расположенной в штрафной области, то спортсмен должен использовать рельеф со штрафом согласно Правилу 17.1.4.

2) Если мяч спортсмена лежит в штрафной области, но за пределами зоны, запрещенной для игры, и зона, запрещенная для игры (расположенная либо на участке в аномальном состоянии, либо в штрафной области) вмешивается в область планируемой стойки или область планируемого свинга спортсмена, спортсмен должен:

использовать рельеф со штрафом за пределами этой штрафной области по Правилу 17.1.4 или 17.2;

использовать рельеф без штрафа, сбросив мяч в нижеследующей области рельефа внутри штрафной области:

Точка-ориентир: ближайшая точка полного рельефа, где нет вмешательства зоны, запрещенной для игры.

Размер области релифа, определяемый от точки-ориентира: лдна длина клюшки, но со следующими ограничениями:

область релифа должна быть в той же штрафной области, в которой лежит мяч;

область релифа должна быть не ближе к лунке, чем точка-ориентир.

Однако релиф без штрафа при вмешательстве зоны, запрещенной для игры, не разрешается, когда очевидно, что играть мяч, как он лежит, нецелесообразно из-за обстоятельства, не дающего спортсмену право на релиф без штрафа, или когда вмешательство имеет место только потому, что спортсмен выбирает клюшку, тип стойки или свинга либо направление игры, которые явно нецелесообразны в данных обстоятельствах.

Штраф за игру мячом с неверного места в нарушение Правила 17.1 – основной штраф.

17.2. Варианты действий после игры из штрафной области

17.2.1. Мяч приходит в состояние покоя в штрафной области

Если мяч, сыгранный из штрафной области, приходит в состояние покоя в этой же штрафной области или другой штрафной области, спортсмен может играть мяч, как он лежит, или с одним ударом штрафа спортсмен может использовать релиф по любому из следующих вариантов (рисунки 38, 39):

1) обычные варианты релифа: спортсмен может использовать релиф удар-и-расстояние или релиф назад-по-линии, или, в случае красной штрафной области, – использовать боковой релиф.

В случае использования релифа по Правилам 17.1.4(2) и 17.1.4(3) область релифа задается приблизительно определенной точкой, в которой первоначальный мяч последний раз пересек границу той штрафной области, в которой этот мяч теперь лежит.

Если спортсмен использует релиф удар-и-расстояние, вбрасывая мяч в штрафной области, а затем решает не играть вброшенный мяч с того места, где он пришел в состояние покоя, то спортсмен может еще раз использовать

рельеф вне штрафной области по Правилу 17.1.4(2) или 17.1.4(3) (для красной штрафной области), либо по Правилу 17.2.1(2). В этом случае спортсмен получает один дополнительный удар штрафа, то есть в общей сложности он получит два удара штрафа: один удар за рельеф удар-и-расстояние и один удар за рельеф вне штрафной области;

2) дополнительный вариант рельефа: игра с места предыдущего удара вне штрафной области. Спортсмен может сыграть мяч с места, откуда он выполнил свой последний удар вне штрафной области.



Рисунок 38. Мяч, сыгранный из штрафной области, попадает в эту же штрафную область

прежнему в общей сложности получает два удара штрафа.

Штраф за игру мячом с неверного места в нарушение Правила 17.2:
Основной штраф

17.3. Не разрешен релиф по другим Правилам

Если мяч спортсмена находится в штрафной области, то спортсмен не имеет права на релиф при вмешательстве участка в аномальном состоянии, для заглублившегося мяча, или для неиграемого мяча. Единственным вариантом релифа для спортсмена является релиф со штрафом по Правилу 17.

Однако, если в игру мячом, находящимся в штрафной области, вмешивается опасная ситуация с животным, то спортсмен может использовать либо релиф без штрафа внутри штрафной области, либо релиф со штрафом вне штрафной области.

18. Правило 18: релиф удар-и-расстояние. Мяч потерян или находится за пределами гольф-поля. Временный мяч.

18.1. Когда разрешен релиф

В любое время спортсмен может использовать релиф удар-и-расстояние, добавив один удар штрафа и сыграв мяч с места, откуда был выполнен предыдущий удар.

У спортсмена всегда есть вариант релифа удар-и-расстояние, независимо от того, где на гольф-поле находится мяч спортсмена.

Как только спортсмен вводит другой мяч в игру со штрафом удар и расстояние, первоначальный мяч больше не является мячом в игре, и играть им нельзя, даже если впоследствии первоначальный мяч будет найден на гольф-поле до истечения трехминутного периода поиска.

18.2. Мяч потерян или за пределами гольф-поля

18.2.1. Когда мяч считается потерянным или за пределами гольф-поля

1) Мяч считается потерянным, если он не был найден в течение трех минут после того, как спортсмен или его кедди приступили к его поиску.

Если в течение этого времени найден мяч, но неизвестно, является ли

он мячом спортсмена, спортсмен должен незамедлительно идентифицировать этот мяч, на что ему отводится разумное время, даже если при этом истечет трехминутный период поиска.

Если спортсмен за это разумное время не идентифицировал этот мяч, как свой, то его мяч считается потерянным.

2) Мяч в состоянии покоя находится за пределами гольф-поля только тогда, когда он полностью находится за границей гольф-поля (рисунок 40).

Мяч находится в пределах гольф-поля, если какая-либо часть мяча находится на земле либо касается земли или чего-либо другого внутри границ гольф-поля, или находится над границей или над любой другой частью гольф-поля.

Спортсмен может стоять за пределами гольф-поля, когда он играет мяч, находящийся на гольф-поле.



Рисунок 40. Мяч за пределами гольф-поля

18.2.2. Варианты действий

Если мяч потерян или находится за пределами гольф-поля, спортсмен должен использовать рельеф удар-и-расстояние, добавив один удар штрафа и

сыграв мяч с места, откуда был выполнен предыдущий удар.

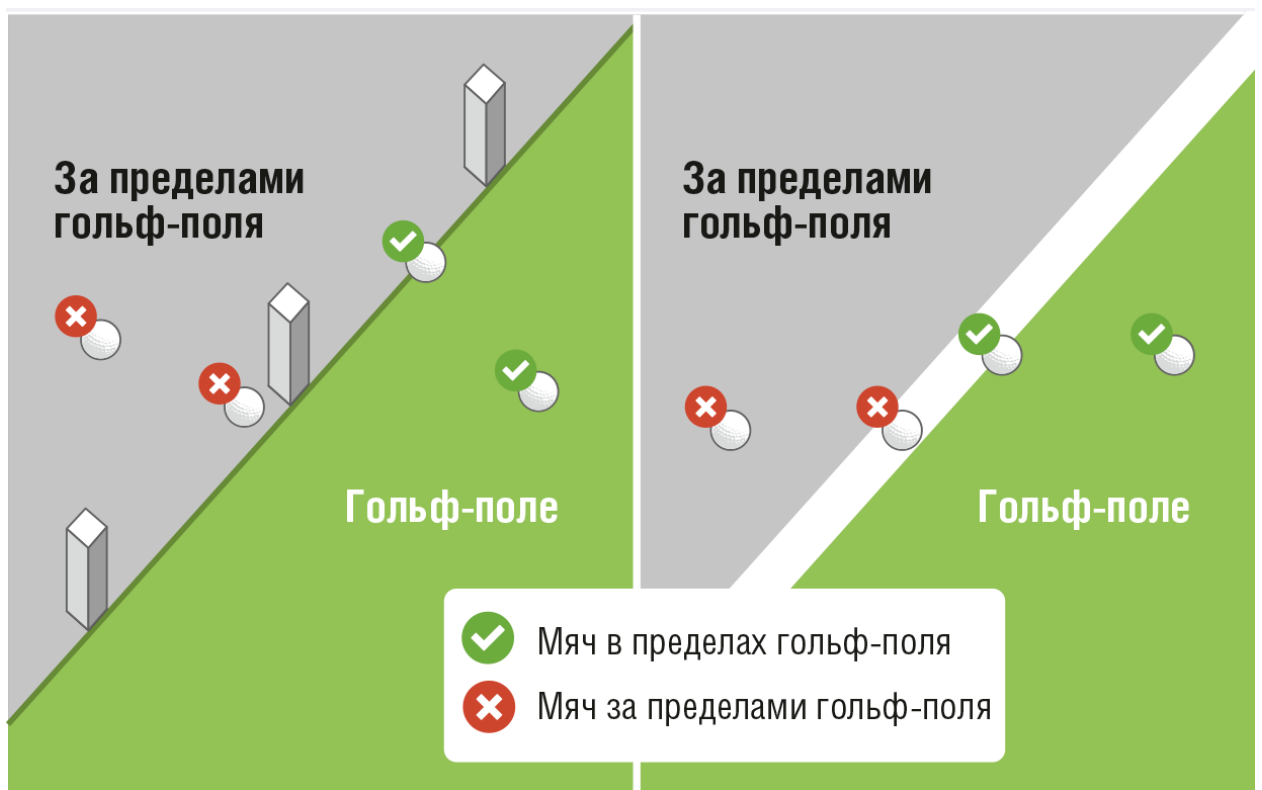
Исключение: спортсмен может ввести в игру другой мяч в соответствии с применимым Правилom, если его мяч не был найден, но имеются знание или уверенность, что этот мяч:

- 1) пришел в состояние покоя на гольф-поле, но был перемещен внешним фактором или другой спортсмен сыграл им как неверным мячом;
- 2) пришел в состояние покоя на гольф-поле внутри подвижного препятствия или на нем либо находится на участке в аномальном состоянии;
- 3) находится в штрафной области;
- 4) был намеренно отклонен или остановлен любым человеком.

Штраф за игру мячом с неверного места в нарушение Правила 18.2 – основной штраф.

18.3. Временный мяч

18.3.1. Когда разрешен временный мяч

Если мяч может быть потерян вне штрафной области или оказаться за пределами гольф-поля, для экономии времени спортсмен может временно играть другим мячом со штрафом удар и расстояние.

Если спортсмен выполняет удар с места предыдущего удара с намерением играть временный мяч в ситуации, когда игра временным мячом не разрешена, то мяч, сыгранный с места предыдущего удара, становится для спортсмена мячом в игре со штрафом удар и расстояние.

Если и временный мяч также может оказаться потерянным вне штрафной области или оказаться за пределами гольф-поля, спортсмен может сыграть еще один временный мяч. Второй временный мяч так же соотносится с первым временным мячом, как первый временный мяч соотносится с первоначальным мячом.

18.3.2. Объявление игры временным мячом

До выполнения удара спортсмен должен объявить кому-либо, что он намеревается сыграть временным мячом. Если спортсмен не объявит кому-либо об игре временным мячом и сыграет мяч с места предыдущего удара, то

этот мяч становится для спортсмена мячом в игре со штрафом удар и расстояние.

18.3.3. Продолжительность игры временным мячом

1) Временный мяч может играть более одного раза. Спортсмен может продолжать играть временным мячом, который будет оставаться временным мячом до тех пор, пока он играет с места, находящегося на равном или большем расстоянии от лунки, чем предполагаемое местонахождение первоначального мяча, в том числе, если временный мяч играет несколько раз. (рисунок 41, точка А).

Однако он перестает быть временным мячом, когда он становится мячом в игре или игра им прекращена, и в таком случае он становится неверным мячом.

2) Временный мяч становится для спортсмена его мячом в игре со штрафом удар и расстояние если его первоначальный мяч потерян в любом месте гольф-поля, кроме штрафной области, или находится за пределами гольф-поля, либо если временный мяч сыгран с места, находящегося ближе к лунке, чем предполагаемое местонахождение первоначального мяча (рисунок 41, точка В).



Рисунок 41. Продолжительность игры временным мячом

Исключение: если мяч спортсмена не был найден, но имеются знание или уверенность, что этот мяч:

пришел в состояние покоя на гольф-поле, но был перемещен внешним фактором;

пришел в состояние покоя на гольф-поле внутри подвижного препятствия или на нем либо находится на участке в аномальном состоянии;

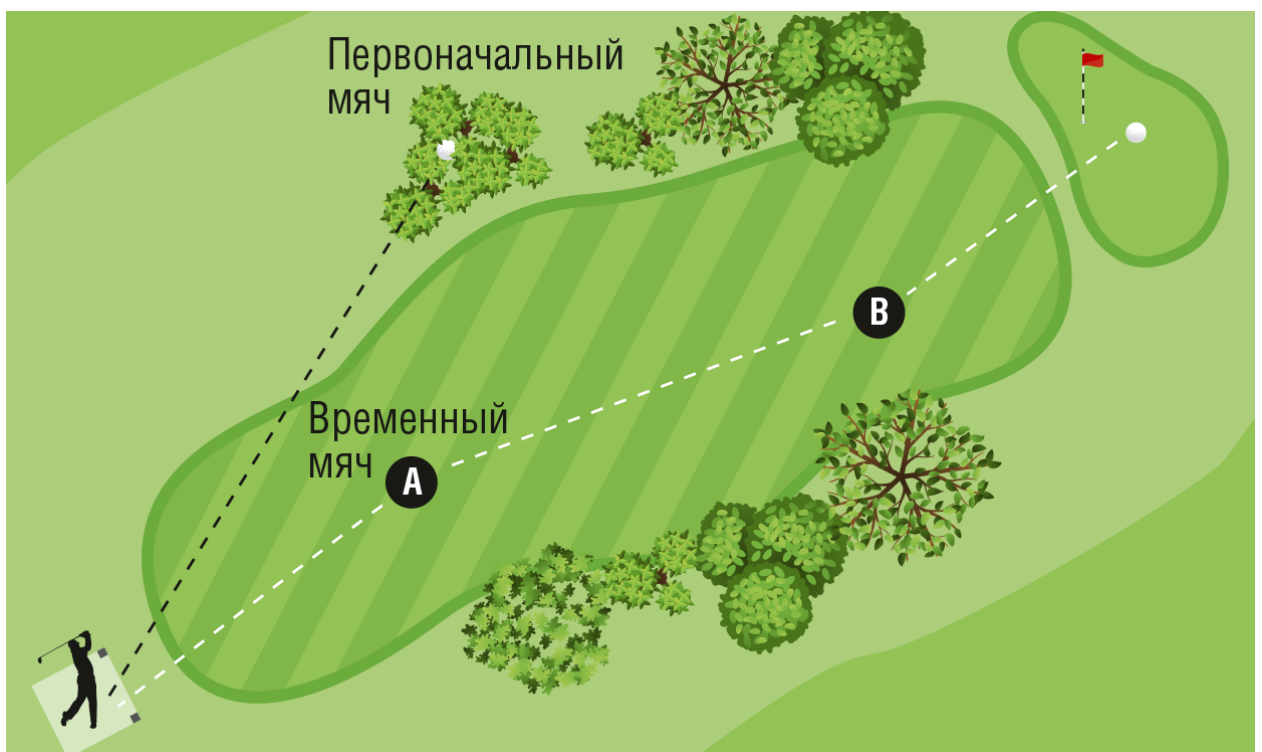
был намеренно отклонен или остановлен любым человеком;

то спортсмен может ввести в игру другой мяч по соответствующему Правилу или считать временный мяч мячом в игре со штрафом удар и расстояние.

Если временный мяч еще не стал мячом в игре, игра им должна быть прекращена, если первоначальный мяч найден на гольф-поле вне штрафной области до истечения трехминутного периода поиска или если первоначальный мяч найден в штрафной области или имеются знание или уверенность, что мяч находится в штрафной области.

Но в этих случаях спортсмену нельзя выполнять другие удары по временному мячу, который теперь является неверным мячом. Все удары по временному мячу до того, как игра им была прекращена (включая удары штрафа, полученные исключительно при игре этим мячом), не засчитываются.

19. Правило 19: неиграемый мяч.

19.1. Где разрешен релиф

Релиф для неиграемого мяча разрешен в любом месте гольф-поля, за исключением штрафной области. Посчитать свой мяч неиграемым может только сам спортсмен.

19.2. Варианты релифа для основной области и паттинг-грин (рисунок 42)

Спортсмен может использовать один из трех вариантов релифа для неиграемого мяча с одним ударом штрафа.

Спортсмен может использовать релиф удар-и-расстояние по Правилу 19.2.1, даже если его первоначальный мяч не был найден и не был идентифицирован.

Но для того, чтобы использовать релиф назад-по-линии по Правилу 19.2.2 или боковой релиф по Правилу 19.2.3, спортсмен должен знать место, где лежит первоначальный мяч.

19.2.1. Релиф удар и расстояние

Спортсмен может сыграть мяч с места выполнения предыдущего удара.
(см. Правило 14.6)

19.2.2. Релиф назад-по-линии

Спортсмен может вбросить мяч на продолжении прямой линии, которая начинается от лунки и проходит через местоположение первоначального мяча (расстояние назад по линии не ограничивается). Точка на линии, в которой вброшенный мяч в первый раз коснулся земли, задает область релифа размером в одну длину клюшки в любом направлении от этой точки, но с нижеперечисленными ограничениями:

область релифа должна быть не ближе к лунке, чем местоположение первоначального мяча,

область релифа может находиться в любой области гольф-поля, но

область релифа должна быть в той же области гольф-поля, которой мяч коснулся в первый раз, когда был вброшен.



Рисунок 42. Варианты рельефа для неиграемого мяча в основной области

19.2.3. Боковой рельеф

Спортсмен может вбросить мяч в нижеследующей боковой области рельефа:

Точка-ориентир: местоположение первоначального мяча.

Размер области рельефа, определяемый от точки-ориентира: две длины клюшки, но с учетом следующих ограничений:

область рельефа должна быть не ближе к лунке, чем точка-ориентир;

область рельефа может находиться в любой области гольф-поля;

если в пределах двух длин клюшки от точки-ориентира расположено несколько областей гольф-поля, мяч должен прийти в состояние покоя в той же области гольф-поля, которую мяч коснулся в первый раз, когда был вброшен в области рельефа.

Штраф за игру мячом с неверного места в нарушение Правила 19.2 – основной штраф.

19.3. Варианты рельефа в бункере (рисунок 43)

19.3.1. Обычные варианты

Если мяч спортсмена находится в бункере, то спортсмен с одним

ударом штрафа может использовать любой из вариантов рельефа для неиграемого мяча согласно Правилу 19.2, с тем исключением, что в случае рельефа назад-по-линии или бокового рельефа мяч должен быть вброшен и прийти в состояние покоя в области рельефа, находящейся в этом бункере.



Рисунок 43. Варианты рельефа для неиграемого мяча в бункере

19.3.2. Дополнительный вариант

Если мяч спортсмена находится в бункере, то в качестве дополнительного варианта рельефа в общей сложности с двумя ударами штрафа спортсмен может использовать рельеф назад-по-линии вне этого бункера.

Штраф за игру мячом с неверного места в нарушение Правила 19.3 – основной штраф.

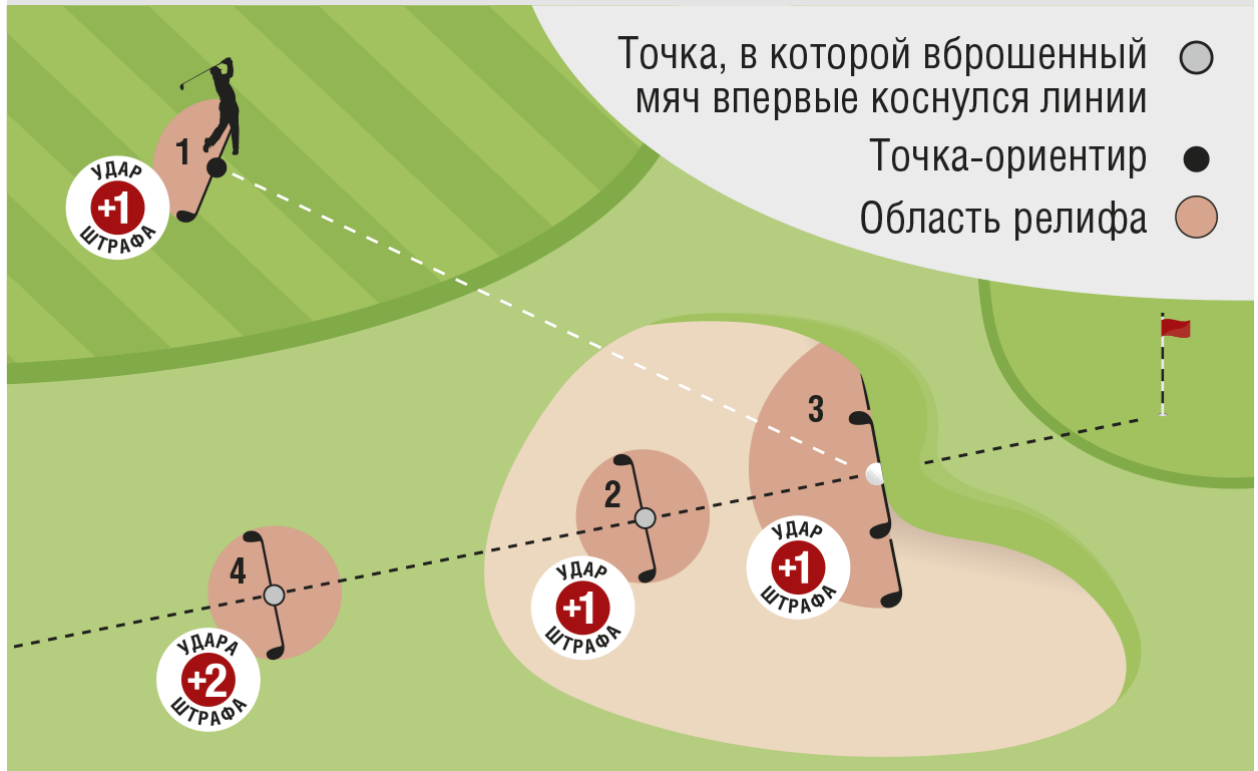
20. Правило 20: решение вопросов применения настоящих Правил во время раунда. Судейские решения ГСК.

20.1. Решение вопросов Правил во время раунда

Если спортсменам во время раунда требуется помощь в применении настоящих Правил, то они не должны неоправданно задерживать игру. Спортсмен может защитить свои права, заявив о необходимости судейского

решения в матчевой игре или сыграв двумя мячами в игре на счет ударов.

20.1.1. Вопросы Правил в матчевой игре

1) Во время раунда спортсмены в матче могут решить вопрос настоящих Правил соглашением. Результат этого соглашения является окончательным, при условии, что спортсмены намеренно не договаривались игнорировать какое-либо Правило или штраф, о применении которого им было известно.

Если в матче есть назначенный рефери, то он должен выносить решение по любому вопросу настоящих Правил, к которому своевременно было привлечено его внимание, и спортсмены должны выполнять такое судейское решение.

2) Если спортсмен хочет, чтобы возникшую в его игре или игре противника ситуацию, связанную с применением настоящих Правил, разрешил представитель ГСК, спортсмен может запросить судейское решение.

Запрос судейского решения может заключаться в том, что спортсмен уведомит противника о желании получить судейское решение позже.

Если спортсмен запрашивает судейское решение до того, как результат матча стал окончательным, судейское решение будет вынесено только в том случае, если этот запрос был сделан своевременно. После того, как спортсмену стали известны факты, приведшие к возникновению вопроса настоящих Правил, запрос судейского решения должен быть сделан до того, как любой из спортсменов выполнит удар, чтобы начать другую лунку. Если факты, приведшие к возникновению вопроса настоящих Правил, стали известны спортсмену во время или после завершения финальной лунки матча, запрос судейского решения должен быть сделан до того, как результат матча станет окончательным.

Если спортсмен не сделает запрос своевременно, то представитель ГСК не будут выносить судейское решение, а результат рассматриваемой лунки (лунок) останется в силе даже в том случае, если настоящие Правила были

применены неверно.

Если спортсмен запрашивает судейское решение в отношении более ранней лунки, то судейское решение будет вынесено только при соблюдении всех трех следующих условий:

противник нарушил настоящие Правила, сообщив неверное количество сделанных ударов или не сообщив спортсмену о штрафе;

этот запрос основывается на фактах, которые спортсмену не были известны до того, как любой из спортсменов выполнил удар, чтобы начать разыгрываемую лунку, или, в случае нахождения между лунками – до того, как начать только что завершённую лунку;

после того, как спортсмену стали известны эти факты, он своевременно сделал запрос судейского решения (как указано выше).

3) Если спортсмен запрашивает судейское решение после того, как результат матча стал окончательным, то ГСК вынесет спортсмену судейское решение только при соблюдении двух условий:

запрос основывается на фактах, которые спортсмену не были известны до того, как результат матча стал окончательным;

противник нарушил настоящие Правила, сообщив неверное количество сделанных ударов или не сообщив спортсмену о штрафе, и он знал об этом нарушении до того, как результат матча стал окончательным.

Период времени, в течение которого может быть вынесено такое судейское решение, не ограничен.

4) Спортсмену, который сомневается в правильности своих действий в матче, не разрешается доигрывать лунку двумя мячами. Эта процедура применяется только в игре на счет ударов.

20.1.2. Вопросы Правил в игре на счет ударов

1) Если спортсмен знает или полагает, что другой спортсмен нарушил настоящие Правила или возможно нарушил настоящие Правила, а этот другой спортсмен не осознает или игнорирует это нарушение, спортсмену следует сообщить о нарушении этому другому спортсмену, его маркеру,

представителю ГСК сразу после того, как спортсмену стало известно о нарушении, и до того, как этот другой спортсмен сдаст свою счетную карточку, кроме случаев, когда вовремя сообщить о нарушении невозможно. В противном случае ГСК может дисквалифицировать этого спортсмена по Правилу 1.3(3).

Спортсмену следует обсудить все спорные вопросы настоящих Правил с представителем ГСК до сдачи своей счетной карточки.

2) Спортсмен, который сомневается в правильности своих действий во время игры на лунке, может без штрафа завершить лунку двумя мячами. Спортсмен должен принять решение об игре двумя мячами после того, как возникла сомнительная ситуация, но до того, как будет выполнен удар. Спортсмену следует выбрать, счет игры каким из мячей будет засчитан, если используемая для этого мяча процедура разрешена настоящими Правилами, объявив об этом выборе своему маркеру или другому спортсмену до выполнения удара. Если спортсмен не сделал выбор своевременно, то мяч, сыгранный первым, считается выбранным по умолчанию.

Спортсмен должен изложить факты ситуации ГСК до сдачи своей счетной карточки, даже если счет игры обоими мячами одинаковый. Если спортсмен не сделает этого, то он дисквалифицируется.

Если спортсмен выполнил удар до того, как принял решение об игре вторым мячом, тот засчитывается счет мячом, который спортсмен сыграл до принятия решения об игре вторым мячом, но спортсмен не получает штраф за игру вторым мячом.

3) Если спортсмен играл на лунке двумя мячами, то ГСК определяет счет спортсмена на этой лунке следующим образом:

если настоящие Правила разрешают процедуру, использованную для выбранного (спортсменом или по умолчанию) мяча, то засчитывается счет игры этим мячом;

если настоящие Правила не разрешают процедуру, использованную для этого мяча, то засчитывается счет игры другим сыгранным мячом при

условии, что настоящие Правила разрешают процедуру для этого другого мяча;

если настоящие Правила не разрешают ни одну из процедур, использованную для каждого из мячей, то засчитывается счет игры выбранным (спортсменом или по умолчанию) мячом, при условии, что не было серьезного нарушения при игре этим мячом с неверного места, и тогда засчитывается счет игры другим мячом;

если имело место серьезное нарушение при игре с неверного места каждым из мячей, то спортсмен дисквалифицируется;

удары по мячу, счет игры которым не засчитывается (включая все удары штрафа, полученные исключительно при игре этим мячом), не учитываются.

20.2. Судейские решения в соответствии с Правилами.

20.2.1. Судейское решение рефери.

Спортсмен должен выполнять решения рефери в отношении установления фактов или применения настоящих Правил. Спортсмен не имеет права обжаловать в ГСК решение рефери. Рефери может запросить мнение ГСК до вынесения своего судейского решения или передать решение вопроса на рассмотрение ГСК, но не обязан делать это.

Решение рефери является окончательным, поэтому спортсмен не штрафуются, если рефери по ошибке санкционирует нарушение спортсменом Правила.

20.2.2. Судейское решение ГСК.

Когда рефери отсутствует или когда рефери передает вопрос на рассмотрение ГСК, судейское решение выносится ГСК, и это решение ГСК является окончательным.

Если ГСК не удается прийти к решению, то он может передать вопрос на рассмотрение в комитет национальной спортивной федерации, чье решение является окончательным.

20.2.3. Исправление неверного судейского решения и

административной ошибки.

1) Если впоследствии выясняется, что судейское решение рефери или ГСК является неверным, то это решение, по возможности, надлежит привести в соответствие с настоящими Правилами. Если это делать уже поздно, то неверное судейское решение остается в силе.

Если спортсмен совершает действие в нарушение настоящих Правил вследствие неправильного понимания указания рефери или ГСК во время раунда или во время остановки игры, то такое указание считается неверным судейским решением и штраф не налагается.

2) Если ГСК совершил процедурную ошибку в ходе администрирования соревнования, то такая ошибка считается административной ошибкой и должна быть исправлена без ограничения периода времени, в том числе после того, как результат матча стал окончательным или соревнование в игре на счет ударов закрыто, а результаты соревнования должны быть скорректированы соответственно.

20.2.4. Дисквалификация спортсменов после того, как результат матча или соревнования стал окончательным:

1) в матчевой игре спортсмен может быть дисквалифицирован после того, как результат матча стал окончательным;

2) в игре на счет ударов штраф не добавляется или изменяется после того, как результаты соревнования стали окончательными в соответствии с установленным ГСК способом, или, в случае, когда за квалификационными соревнованиями в формате игры на счет ударов следуют матчевые игры – после того, как спортсмен выполнил первый удар в своем первом матче.

Однако спортсмен дисквалифицируется даже после закрытия соревнований, если он:

сдал счетную карточку со счетом на какой-либо лунке ниже того, который был получен фактически, когда это произошло по любой причине, кроме невключения одного или нескольких ударов штрафа, о которых спортсмен не знал до закрытия соревнований;

до закрытия соревнований знал о том, что он нарушил любое другое Правило, штрафом за которое является дисквалификация;

намеренно договорился с другим спортсменом игнорировать какое-либо Правило или штраф, о применении которых им было известно.

ГСК после закрытия соревнований может дисквалифицировать спортсмена также по Правилу 1.3(3).

20.2.5 Несоответствие спортсмена критериям допуска

Если выяснится, что спортсмен, принимавший участие в соревновании, не соответствовал Условиям соревнования, то период времени для исправления результатов соревнования не ограничивается. Это возможно даже после того, как результат матча стал окончательным или соревнование в игре на счет ударов закрыто.

В этих обстоятельствах спортсмен не дисквалифицируется, а считается, что он вовсе не принимал участия в соревновании, и результаты соревнования корректируются соответственно.

20.3. Ситуации, не предусмотренные настоящими Правилами.

Любую не предусмотренную настоящими Правилами ситуацию Комитету следует урегулировать с учетом всех обстоятельств, рассматривая ситуацию взвешенно, справедливо и последовательно, с учетом того, как трактуются в настоящих Правилах аналогичные ситуации.

21. Правило 21: Другие форматы индивидуальной игры на счет ударов.

21.1. Формат Стейблфорд

21.1.1. Описание формата

Стейблфорд – формат игры на счет ударов, в котором счет спортсмена на лунке выражается в очках, количество которых определяется сравнением числа ударов спортсмена или стороны на этой лунке (включая удары штрафа) с установленным Комитетом фиксированным счетом для этой лунки. Соревнование выигрывает спортсмен или сторона, которые завершили все раунды с наибольшим количеством очков.

Применяются Правила для игры на счет ударов, но с учетом изменений в данных специальных Правилах.

21.1.2. Ведение счета

1) На каждой лунке спортсмен получает очки, число которых определяется сравнением счета спортсмена с фиксированным счетом для этой лунки, которым является пар, если только Комитет не установит для лунки другой фиксированный счет:

Таблица 6.

Очки, получаемые спортсменом

Количество ударов на лунке	Очки
Превышает фиксированный счет более, чем на один удар, или счет отсутствует	0
На один удар больше фиксированного счета	1
Равен фиксированному счету	2
На один удар меньше фиксированного счета	3
На два удара меньше фиксированного счета	4
На три удара меньше фиксированного счета	5
На четыре удара меньше фиксированного счета	6

Спортсмен, который по любой причине не забивает мяч в лунку в соответствии с настоящими Правилами, получает на этой лунке ноль очков.

Игра на лунке завершена, когда спортсмен забивает мяч в лунку, или решает не забивать мяч в лунку, или когда его счет означает результат ноль очков.

2) Для выполнения требований Правила 3.3.2, касающихся записи счета лунки в счетную карточку (рисунок 44):

если лунка завершена, когда мяч забит в лунку, то: если счет означает начисление очков, в счетной карточке должен быть указан фактический счет; если счет означает результат в ноль очков, в счетной карточке счет может быть не указан либо может быть указан любой счет, с которым спортсмен набирает ноль очков;

если лунка завершена, когда мяч не забит в лунку, то в счетной

карточке счет может быть не указан либо может быть указан любой счет, с которым спортсмен набирает ноль очков.

В обязанности ГСК входит определение количества очков, набранных спортсменом на каждой лунке, а в соревновании с учетом гандикапа – применение гандикаповых ударов к счету на каждой лунке и последующее определение количества очков.

Имя: **С. Петров** Дата: **01/03/23**

Лунка	1	2	3	4	5	6	7	8	9	Аут
Длина	445	186	378	387	181	533	313	412	537	3372
Пар	4	3	4	4	3	5	4	4	5	36
С.Петров	3	3	5	4	4	7	5	4	5	40
Очки	3	2	1	2	1	0	1	2	2	14

Лунка	10	11	12	13	14	15	16	17	18	Ин	Итого
Длина	206	424	397	202	541	150	593	137	401	3051	6423
Пар	3	4	4	3	5	3	5	3	4	34	70
С.Петров	3	4	6	3	4	3	4	5	4	36	76
Очки	2	2	0	2	3	2	3	0	2	16	30

Подпись маркера: 

Подпись игрока: 

Ответственность

-  Комитета
-  Игрока
-  Игрока и маркера



Рисунок 44. Заполнение счетной карточки в формате Стейблфорд

21.1.3. Штрафы

В формате Стейблфорд применяются все штрафы, которые применяются в игре на счет ударов, с тем исключением, что спортсмен, нарушивший любое из следующих пяти Правил, не дисквалифицируется, а получает ноль очков на лунке, на которой произошло нарушение:

мяч не забит в лунку по Правилу 3.3.3

не исправлена ошибка игры вне пределов области-ти в начале игры на лунке (см. Правило 6.1.2),

не исправлена ошибка игры неверным мячом (см. Правило 6.3.3),

не исправлена ошибка игры с неверного места в случае серьезного

нарушения (см. Правило 14.7.2),

не исправлена ошибка выполнения удара в неправильной очередности (см. Правило 22.3).

Если спортсмен нарушает любое другое Правило, в котором штрафом является дисквалификация, то спортсмен дисквалифицируется.

После применения всех ударов штрафа счет Стейблфорд спортсмена на лунке не может быть менее нуля очков. дисквалифицируется.

21.1.4. Исключение к Правилу 11.2

Если для того, чтобы получить одно очко на лунке, спортсмену необходимо, чтобы его находящийся в движении мяч был забит в лунку, а какой-либо человек намеренно отклоняет или останавливает этот мяч тогда, когда отсутствует реальная возможность, что этот мяч может быть забит, то штраф к этому человеку не применяется, а спортсмен получает на этой лунке ноль очков.

21.1.5. Окончание раунда

Раунд для спортсмена заканчивается, когда спортсмен забивает мяч в лунку на своей финальной лунке или решает не забивать мяч в лунку на финальной лунке или уже не имеет возможности набрать очки на этой лунке.

21.2. Формат максимальный счет

21.2.1. Описание формата максимальный счет

Максимальный счет — формат игры на счет ударов, в котором счет спортсмена на лунке ограничивается установленным Комитетом максимальным количеством ударов.

Применяются Правила для игры на счет ударов, но с учетом изменений в данных специальных Правилах.

21.2.2. Ведение счета

1) Счетом спортсмена на лунке является количество ударов спортсмена (включая удары штрафа), с тем исключением, что если фактический счет превысит установленный максимум, то спортсмен получит лишь максимальный счет.

Спортсмен, который по любой причине не забивает мяч в лунку в соответствии с Правилами, получает на этой лунке максимальный счет.

Игра на лунке завершена, когда спортсмен забивает мяч в лунку, или решает не забивать мяч в лунку, или когда его счет достигает максимума.

2) Для выполнения требований Правила 3.3.2, касающихся записи счета лунки в счетную карточку:

если лунка завершена, когда мяч забит в лунку: если счет меньше максимального, то в счетной карточке должен быть указан фактический счет; если счет равен максимальному или превышает его, то в счетной карточке счет может быть не указан, либо может быть указан максимальный счет или любой, превышающий его;

если лунка завершена, когда мяч не забит в лунку, то в счетной карточке счет может быть не указан, либо может быть указан максимальный счет или любой, превышающий его.

В обязанности ГСК входит изменение счета спортсмена на максимальный счет на любых лунках, для которых в счетной карточке счет не указан или превышает максимум, а в соревновании с учетом гандикапа – применение гандикаповых ударов.

21.2.3. Штрафы

В формате максимальный счет применяются все штрафы, которые применяются в игре на счет ударов, с тем исключением, что, спортсмен, нарушивший любое из следующих четырех Правил не дисквалифицируется, а получает на лунке, на которой произошло нарушение, максимальный счет:

мяч не забит в лунку по Правилу 3.3.3;

не исправлена ошибка игры вне пределов области-ти в начале игры на лунке (см. Правило 6.1.2);

не исправлена ошибка игры неверным мячом (см. Правило 6.3.3);

не исправлена ошибка игры с неверного места в случае серьезного нарушения (см. Правило 14.7.2). не исправлена ошибка выполнения удара в неправильной очередности (см. Правило 22.3).

Если спортсмен нарушает любое другое Правило, в котором штрафом является дисквалификация, то спортсмен дисквалифицируется.

После применения всех ударов штрафа счет спортсмена на лунке не может превышать установленный Комитетом максимальный счет.

21.2.4. Исключение к Правилу 11.2

Если для того, чтобы получить на лунке счет на один удар меньше максимального, спортсмену необходимо, чтобы его находящийся в движении мяч был забит в лунку, а какой-либо человек намеренно отклоняет или останавливает этот мяч тогда, когда отсутствует реальная возможность, что этот мяч может быть забит, то штраф к этому человеку не применяется, а спортсмен получает на этой лунке максимальный счет.

21.2.5. Окончание раунда

Раунд для спортсмена заканчивается, когда спортсмен забивает мяч в лунку на своей финальной лунке, или решает не забивать мяч в лунку на финальной лунке или уже достиг максимального счета на этой лунке.

21.3. Формат Пар/Богги

21.3.1. Описание формата

Пар/Богги – формат игры на счет ударов, в котором счет ведется как в матчевой игре:

спортсмен или сторона выигрывает лунку, если завершает ее за меньшее количество ударов, чем целевой фиксированный, установленный ГСК счет для этой лунки, и проигрывает лунку, если фиксированный счет превышен;

соревнование выигрывает спортсмен или сторона с наибольшим количеством выигранных лунок по отношению к проигранным (то есть, выигранные лунки суммируются, а проигранные лунки вычитаются).

Применяются Правила для игры на счет ударов, но с учетом изменений в данных специальных Правилах.

21.3.2. Ведение счета

1) Счет ведется так же, как в матчевой игре, при этом, выигрыш или

проигрыш лунки, определяется сравнением количества ударов спортсмена (включая удары штрафа) с установленным ГСК фиксированным счетом (обычно это пар или богги):

если счет спортсмена меньше фиксированного счета, то спортсмен выигрывает лунку;

если счет спортсмена равен фиксированному счету, то лунка сыграна вничью;

если счет спортсмена больше фиксированного счета или счет не указан, то спортсмен проигрывает лунку.

Спортсмен, который по любой причине не забивает мяч в лунку в соответствии с Правилами, проигрывает эту лунку.

Игра на лунке завершена, когда спортсмен забивает мяч в лунку, решает не забивать мяч в лунку или когда его счет превышает фиксированный счет.

2) Если лунка завершена, когда мяч забит в лунку:

если счет означает, что лунка выиграна или сыграна вничью, в счетной карточке должен быть указан фактический счет;

если счет означает, что лунка проиграна, в счетной карточке счет может быть не указан, либо может быть указан любой счет, означающий проигрыш лунки.

Если лунка завершена, когда мяч не забит в лунку, в счетной карточке счет может быть не указан, либо может быть указан любой счет, означающий проигрыш лунки.

3) В обязанности ГСК входит определение того, выиграл спортсмен, проиграл или сыграл вничью каждую лунку, а в соревновании с учетом гандикапа – применение гандикаповых ударов к счету каждой лунки с последующим определением результата этой лунки.

Исключение: если спортсмен сдает счетную карточку со счетом на лунке ниже, чем фактический счет, но это не влияет на то, выиграна, лунка, проиграна или сыграна вничью, то штрафа по Правилу 3.3.2 нет.

21.3.3. В формате Пар/Богги применяются все штрафы, которые применяются в игре на счет ударов, с тем исключением, что, спортсмен, нарушивший любое из следующих пяти Правил, не дисквалифицируется, а проигрывает лунку, на которой произошло нарушение:

мяч не забит в лунку по Правилу 3.3.3,

не исправлена ошибка игры вне пределов области-ти в начале игры на лунке (см.Правило 6.1.2),

не исправлена ошибка игры неверным мячом (см. Правило 6.3.3),

не исправлена ошибка игры с неверного места в случае серьезного нарушения (см. Правило 14.7.2),

не исправлена ошибка выполнения удара в неправильной очередности (см. Правило 22.3).

Если спортсмен нарушает любое другое Правило, в котором штрафом является дисквалификация, то спортсмен дисквалифицируется.

После применения всех ударов штрафа худшим результатом спортсмена на лунке может быть проигрыш лунки.

21.3.4. Исключение к Правилу 11.2: если для того, чтобы сыграть лунку вничью, спортсмену необходимо, чтобы его находящийся в движении мяч был забит в лунку, а какой-либо человек намеренно отклоняет или останавливает этот мяч тогда, когда отсутствует реальная возможность, что этот мяч может быть забит, то штраф к этому человеку не применяется, а спортсмен проигрывает эту лунку.

21.3.5. Раунд для спортсмена заканчивается, когда спортсмен:

забивает мяч в лунку на своей финальной лунке (включая исправление ошибки, например, по Правилу 6.1 или 14.7.2);

решает не забивать мяч в лунку на финальной лунке или уже проиграл эту лунку.

21.4. Матчевая игра в формате Трибол

21.4.1. Трибол – формат матчевой игры, в котором каждый из трех спортсменов одновременно играет индивидуальный матч против каждого из

двух других спортсменов, и каждый спортсмен играет одним мячом, который используется в обоих его матчах.

Во всех трех матчах применяются обычные Правила для матчевой игры, за исключением двух ситуаций, когда применение обычных Правил в одном матче может противоречить их применению в другом матче, и тогда применяются следующие специальные Правила:

21.4.2. Если спортсмен играет вне очереди в одном из матчей, то противник, которому следовало играть первым, может отменить этот удар по Правилу 6.4.1 (2):

Если спортсмен сыграл вне очереди в обоих матчах, каждый из противников решает, отменять ли этот удар в своем матче с этим спортсменом по Правилу 6.4.1 (2):

Если удар спортсмена отменен только в одном матче, то спортсмен должен продолжить играть первоначальным мячом в другом матче; это означает, что спортсмен должен закончить эту лунку, играя отдельным мячом в каждом своем матче.

21.4.3 Если противник получает один удар штрафа за поднятие или сдвиг мяча или маркера мяча спортсмена в соответствии с Правилами 9.5.2 или 9.7.2, то этот штраф применяется только в матче с этим спортсменом. Этот противник не получает штрафа в своем матче с другим спортсменом.

22. Правило 22: Форсом.

22.1 Описание формата

Форсом – формат игры с участием партнеров (как в матчевой игре, так и в игре на счет ударов), в котором два партнера участвуют в соревновании как сторона и попеременно играют одним мячом на каждой лунке.

Для этого формата игры применяются Правила 1 – 20 (сторона, играющая одним мячом, приравнивается к индивидуальному спортсмену), но с учетом изменений в этих специальных Правилах.

Вариацией этого формата для матчевой игры является формат Трисом, когда индивидуальный спортсмен соревнуется со стороной, состоящей из

двух партнеров, которые попеременно выполняют удары в соответствии с этими специальными Правилами.

22.2. Поскольку оба партнера соревнуются как одна сторона, играющая только одним мячом, то:

1) любой из партнеров может совершать за сторону любое разрешенное действие до выполнения удара.;

2) партнер и его кедди могут помогать другому партнеру любым образом, которым кедди этого другого партнера может ему помогать, однако нельзя оказывать какую-либо помощь, которую кедди этого другого партнера не может оказывать согласно Правилам;

3) любое действие или нарушение Правил одним из партнеров или одним из кедди относится к стороне.

В игре на счет ударов только одному из партнеров необходимо заверять в счетной карточке счет, показанный стороной на лунках.

22.3. На каждой лунке партнеры должны попеременно выполнять удары за сторону:

1) партнеры должны менять очередность выполнения первого удара из области-ти на каждой лунке;

2) после первого удара стороны на лунке из области-ти, партнеры должны попеременно выполнять удары до окончания лунки;

3) если удар отменен, переигрывается или как-либо иначе не засчитан по какому-либо Правилу (кроме случая, когда удар выполнен в неправильной очередности в нарушение этого Правила), то партнер, который выполнил этот удар, должен выполнить следующий удар за сторону;

4) если сторона решает играть временный мяч, то он должен быть сыгран тем партнером, чья очередь выполнять следующий удар стороны.

Никакие удары штрафа, получаемые стороной, не изменяют очередность игры партнеров.

Штраф за выполнение удара в неправильной очередности в нарушение Правила 22.3 – основной штраф.

В игре на счет ударов сторона должна исправить ошибку:

1) партнер, которому нужно было выполнять удар, должен выполнить удар с места, с которого сторона выполнила первый удар в неправильной очередности;

2) удар, выполненный в неправильной очередности, и все остальные удары, сделанные до исправления ошибки, (включая все удары штрафа, полученные исключительно при игре этим мячом), не засчитываются;

3) если сторона не исправляет ошибку до того, как выполнит удар, чтобы начать другую лунку, или, в случае последней лунки раунда – до сдачи счетной карточки, то сторона дисквалифицируется.

22.4. Начало раунда

1) Сторона может выбрать, кто из партнеров в начале раунда будет играть из первой области-ти, если только в условиях соревнования не установлено, кто из партнеров должен играть первым.

Раунд для стороны начинается, когда этот партнер выполняет первый удар, чтобы начать первую лунку стороны.

2) Правило 5.3.1 по-разному применяется к каждому из партнеров в зависимости от того, кто из них будет играть за сторону первым:

партнер, которому надлежит играть первым, должен быть готов к игре в стартовое время и в стартовом месте и должен начать игру в это время (но не раньше);

партнер, которому надлежит играть вторым, в стартовое время должен находиться либо в стартовом месте, либо на лунке рядом с местом, где сыгранный из области-ти мяч предположительно придет в состояние покоя.

Если кто-либо из партнеров в указанное время не находится в указанном месте, то сторона нарушает Правило 5.3.1.

22.5. Правило 4.1.2 (2) модифицируется так, что партнерам разрешается совместно использовать клюшки, при условии, что суммарное количество клюшек в совместном пользовании не превышает 14.

22.6 В дополнение к ограничениям Правила 10.2.2 спортсмену во время

выполнения удара его партнером не разрешается стоять позади мяча на продолжении линии игры или поблизости от такого продолжения с целью получения информации для следующего удара стороны.

Штраф за нарушение Правила 22.6: Основной штраф.

23. Правило 23: Форбол.

21.6.1. Описание формата

Форбол – формат игры с участием партнеров, в котором:

два партнера соревнуются вместе в составе стороны, при этом каждый из партнеров играет своим мячом;

счетом стороны на лунке является меньший на этой лунке счет одного из двух партнеров.

Для этого формата применяются Правила 1 – 20, но с учетом изменений, приведенных в этих специальных Правилах.

Вариацией этого формата для матчевой игры является формат Бестбол, в котором один спортсмен соревнуется против стороны, состоящей из двух или трех партнеров, каждый из которых играет своим мячом в соответствии с Правилами, но с учетом изменений в этих специальных Правилах.

23.2. Ведение счета

1) Если оба партнера забили мячи или как-то иначе закончили лунку согласно Правилам, то меньший счет является счетом стороны на этой лунке.

Если только один партнер забил мяч или как-то иначе закончил лунку согласно Правилам, то счет этого партнера является счетом стороны на лунке. Второму партнеру не обязательно забивать мяч в лунку.

Если никто из партнеров не забил мяч или как-то иначе не закончил лунку согласно Правилам, то у стороны отсутствует счет на лунке, что означает:

в матчевой игре эта сторона проигрывает лунку, если только противоположная сторона ранее не уступила или как-то иначе не проиграла эту лунку;

в игре на счет ударов сторона дисквалифицируется, если только

ошибка своевременно не исправлена согласно Правилу 3.3.3.

2) Гросс-счет стороны, показанный на каждой лунке, должен быть записан в общую для стороны счетную карточку.

Для каждой лунки:

гросс-счет хотя бы одного из партнеров должен быть записан в счетную карточку;

штрафа нет, если в счетную карточку записан счет более чем одного партнера;

каждый счет в счетной карточке должен однозначно идентифицироваться, как счет конкретного партнера, который сыграл с этим счетом. Если это требование не выполнено, то сторона дисквалифицируется;

при этом недостаточно идентифицировать счет, как счет стороны в целом.

Только одному партнеру необходимо заверять в счетной карточке счет, показанный стороной на лунках, по Правилу 3.3.3.

В обязанности ГСК входит определение того, какой из счетов засчитывается стороне на каждой лунке, включая применение гандикапов в соревновании с учетом гандикапа:

Если на лунке записан только один счет, то этот счет является счетом стороны;

Если на лунке записан счет обоих партнеров:

если счета разные, то меньший из них (гросс или нетто) является счетом, который засчитывается стороне на этой лунке;

если оба счета одинаковые, то ГСК может засчитать любой из них. Если выяснится, что используемый счет является неверным по любой причине, то ГСК надлежит засчитать другой счет.

Если счет, который засчитывается стороне, не идентифицируется однозначно как счет конкретного партнера, который с этим счетом сыграл, или, если именно этот партнер дисквалифицирован в связи с игрой на этой лунке, то сторона дисквалифицируется.

Имена: **С.Петров и Е.Петрова** Дата: **10/05/23**

Лунка	1	2	3	4	5	6	7	8	9	Аут
Е.Петрова	4		5	4	6	4	3		6	
С.Петров	5	3	5		6	4		3	5	
Счет стороны	4	3	5	4	6	4	3	3	5	37

Лунка	10	11	12	13	14	15	16	17	18	Ин	Итого
Е.Петрова	5	4	4	4		4	5	3	4		
С.Петров	5	3		4	4	4		3	5		
Счет стороны	5	3	4	4	4	4	5	3	4	36	73

Ответственность

-  Комитета
-  Игрока
-  Игрока и маркера

Подпись маркера: 

Подпись игрока: 



Рисунок 45. Ведение счета в игре на счет ударов в формате форбол без учета гандикапа

3) Исключение к Правилу 11.2: Если партнер спортсмена завершил игру на лунке, и для того, чтобы счет этой стороны на лунке стал меньше на один удар, необходимо, чтобы находящийся в движении мяч спортсмена был забит, а какой-либо человек намеренно отклоняет или останавливает этот мяч тогда, когда отсутствует реальная возможность, что этот мяч может быть забит, то штраф к этому человеку не применяется, а счет игры этим мячом не засчитывается стороне.

23.3. Раунд для стороны начинается, когда один из партнеров выполняет удар, чтобы начать свою первую лунку.

Раунд для стороны заканчивается:

в матчевой игре, когда одна из сторон выиграла матч (см. Правила 3.2.1 (3) и (4));

в игре на счет ударов, когда сторона завершает финальную лунку, то есть либо оба партнера забивают мячи (включая исправление ошибки, например по Правилу 6.1 или 14.7.2), либо только один партнер забивает мяч, а другой решает этого не делать.

Лунка для стороны завершена:

в матчевой игре, когда оба партнера забили мячи, или им уступили их следующие удары, либо один из партнеров забил мяч или ему уступили его следующий удар, а второй партнер решает не забивать мяч или его счет не может быть засчитан стороне, либо результат лунки определен.

в игре на счет ударов, когда один из партнеров забил мяч, а другой партнер либо забил мяч, либо решил этого не делать, либо дисквалифицирован на этой лунке.

23.4. Сторону на протяжении всего раунда или любой его части может представлять один партнер. Присутствие обоих партнеров не обязательно, а если они оба присутствуют, то им не обязательно обоим играть каждую лунку.

Если партнер отсутствует, а затем появляется, чтобы принять участие в игре, то он может присоединиться к игре только между двумя лунками, что означает:

В матчевой игре – до того, как любой из спортсменов матча начнет игру на лунке. Если партнер прибывает после того, как любой спортсмен любой стороны матча начал игру на лунке, то этому партнеру не разрешено играть за сторону до следующей лунки;

В игре на счет ударов – до того, как другой партнер начал игру на лунке. Если партнер прибывает только после того, как другой партнер начал игру на лунке, то прибывшему партнеру не разрешено играть за сторону до следующей лунки.

Прибывший партнер, которому не разрешено играть на лунке, может по-прежнему давать советы или помогать другому партнеру или совершать другие действия за другого партнера на этой лунке (см. Правила 21.6.5 (1) и (2)).

Штраф за выполнение удара, когда не разрешено играть лунку в нарушение Правила 21.6.4 – основной штраф.

23.5. Действия спортсмена, влияющие на игру партнера:

1) Несмотря на то, что каждый спортсмен стороны должен играть своим мячом:

спортсмен может совершать в отношении мяча партнера любые действия, которые может совершать сам партнер до выполнения удара,;

спортсмен и его кедди могут помогать партнеру любым образом, которым кедди партнера может ему, однако нельзя оказывать какую-либо помощь, которую кедди партнера не может оказывать согласно Правилам.

В игре на счет ударов партнерам нельзя договариваться друг с другом о том, чтобы на паттинг-грине оставлять на месте мяч с целью помочь кому-либо из них или любому другому спортсмену (см. Правило 15.3.1).

2) Любые действия спортсмена в отношении мяча или снаряжения партнера расцениваются как действия самого партнера.

Если спортсмен выполняет действие, которое являлось бы нарушением Правил в случае выполнения такого действия партнером, считается, что партнер нарушает Правило и получает соответствующий штраф (см. Правило 23.9)

Это относится также к действиям кедди спортсмена в отношении мяча партнера, которые в случае выполнения таких действий партнером или кедди партнера являлись бы нарушением Правил.

Если действия спортсмена или кедди спортсмена влияют на игру как мячом спортсмена, так и мячом партнера, см. Правило 23.9.

23.6. Партнеры могут играть в той очередности, которую сторона считает лучшей. Если для спортсмена наступает его очередь играть по Правилу 6.4.1 (матчевая игра) или 6.4.2 (игра на счет ударов), то следующим может играть либо спортсмен, либо его партнер.

Исключение:

после того, как спортсмену уступили его следующий удар, ему нельзя продолжать игру на лунке, если это может помочь его партнеру. Если спортсмен все же продолжит игру, то его счет на лунке остается в силе без дополнительного штрафа, но счет партнера на этой лунке стороне не

засчитывается.

23.7. Правило 4.1.2 (2) модифицируется так, что партнерам разрешается совместно использовать клюшки, при условии, что суммарное количество клюшек в совместном пользовании не превышает 14.

23.8 В дополнение к ограничениям в Правиле 10.2.2 спортсмену во время выполнения удара его партнером не разрешается стоять позади мяча на продолжении линии игры или поблизости от такого продолжения с целью получения информации для своего следующего удара.

Штраф за нарушение Правил 23.8: Основной штраф.

23.9. Если спортсмен получает штраф за нарушение Правил, то штраф может применяться либо только к этому спортсмену, либо к обоим партнерам.

23.9.1 Штрафы, менее строгие, чем дисквалификация

1) Штраф обычно применяется только к спортсмену, а не к партнеру. Если спортсмен получает штраф, менее строгий, чем дисквалификация, то этот штраф в большинстве случаев распространяется только на этого спортсмена, но не на его партнера, за исключением того, что:

все удары штрафа добавляются только к счету спортсмена, а не к счету партнера;

в матчевой игре спортсмен, получивший основной штраф, не имеет счета, который может быть засчитан стороне на этой лунке; однако этот штраф не относится к его партнеру, который может продолжать играть за сторону на этой лунке.

2) Если спортсмен нарушает Правило 4.1.2, то в матчевой игре штраф получает сторона (корректировка счета матча), а в игре на счет ударов и партнер получает такой же штраф, что и спортсмен;

Если нарушение спортсмена помогает игре партнера, то партнер получает такой же штраф, что и спортсмен;

Если в матчевой игре нарушение спортсмена наносит вред игре противника, то партнер спортсмена получает такой же штраф, что и

спортсмен.

Исключение: если спортсмен выполняет удар по неверному мячу, то только спортсмен получает основной штраф за нарушение Правила 6.3.3, независимо от того, принадлежит ли сыгранный неверный мяч партнеру, противнику или кому-либо еще.

23.9.2. Штрафы в виде дисквалификации

1) Сторона дисквалифицируется, если любой из партнеров получает штраф в виде дисквалификации согласно любому из следующих Правил: Правило 1.2, Правило 4.1.1, Правило 4.1.3, Правило 4.2.1, Правило 4.3, Правило 5.6.1, Правило 5.7.2, Правило 6.2 (1); только в матчевой игре: Правило 3.2.3; только в игре на счет ударов: Правило 3.3.2 (2), Правило 3.3.2 (3), Правило 5.2, Правило 23.2.2.

2) Сторона дисквалифицируется, если оба партнера получают штраф в виде дисквалификации по любому из этих Правил: Правило 5.3, Правило 5.4, Правило 5.7.1, 5.7.3.

Только в игре на счет ударов, сторона дисквалифицируется, если на одной лунке оба партнера получают штрафы в виде дисквалификации по любому из следующих Правил в любом сочетании: Правило 3.3.3, Правило 6.1.2, Правило 6.3.3, Правило 14.7, Правило 20.1.3(3).

3) Во всех других ситуациях, в которых спортсмен нарушает Правило со штрафом в виде дисквалификации, спортсмен не дисквалифицируется; его счет на лунке, на которой нарушение имело место, не засчитывается для стороны.

В матчевой игре, если оба партнера нарушают такое Правило на одной и той же лунке, то сторона проигрывает лунку.

24. Правило 24: Командные соревнования.

24.1 Описание командных соревнований

Команда – это группа спортсменов, которые индивидуально или в составе сторон соревнуются с другими командами. Участие в командном соревновании может также быть частью другого, проходящего

одновременно, соревнования.

В командном соревновании применяются Правила 1–23, но с учетом изменений в этом специальном Правиле.

24.2. Организаторы устанавливают формат игры, метод подсчета итогового командного результата и другие условия соревнования, в том числе: возможность ничейного результата и критерии определения победителя в этом случае; в матчевой игре – количество очков за выигрыш или ничью в матче; в игре на счет ударов – количество результатов, идущих в зачет каждой команды.

24.3. Капитан команды

Каждая команда может назначить капитана, который будет руководить ею и принимать командные решения, в том числе определять, кто из спортсменов в каких раундах или матчах будет играть, в каком порядке они будут играть, и кто будет выступать вместе. Капитан команды может быть игроком соревнования.

24.4. Советы, разрешенные в командном соревновании:

1) ГСК может принять Местное правило, разрешающее каждой команде назначить одно или два лица (советчиков), которые во время раунда могут давать членам команды советы и оказывать другую помощь, разрешенную Правилем 10.2.2 (2), и у которого члены команды могут спрашивать советы. Советчик может быть капитаном команды, тренером команды или другим лицом, в том числе членом команды, играющим в соревновании. Советчик должен быть назван ГСК до того, как он начнет давать советы. ГСК может разрешить менять советчика команды во время раунда или во время соревнования;

2) если советчик команды является членом команды, ему не разрешается выполнять эту роль, пока он сам играет раунд этого соревнования. Пока советчик играет раунд, то в целях ограничений на советы, предусмотренных Правилем 10.2.1, он приравнивается к любому другому играющему члену команды;

3) за исключением случаев совместной игры в составе стороны, спортсмену не разрешается спрашивать совет у члена своей команды, играющего на этом гольф-поле, или давать ему совет, независимо от того, в одной или в разных группах играют члены команды.

Штраф за нарушение Правила 24.4 – основной штраф.

13.2. Спортивная дисциплина «мини-личные соревнования», спортивная дисциплина «мини – командные соревнования»

116. Для целей настоящего раздела Правил используются понятия, которые означают следующее:

«Мини-гольф» – спортивная игра с мячом и клюшкой, правила которой регламентируются настоящим документом.

«Поле для мини-гольфа» – спортивное сооружение, включающее несколько дорожек для мини-гольфа.

«Дорожка для мини-гольфа» – площадка с искусственным покрытием, предназначенная для игры в мини-гольф.

«Бетонный мини-гольф» – стандарт мини-гольфа, поле для которого находится в соответствии с требованиями, определяемыми специальными правилами для «бетонного мини-гольфа».

«Миниатюр-гольф» – стандарт мини-гольфа, поле для которого находится в соответствии с требованиями, определяемыми специальными правилами для «миниатюр-гольфа».

«Фетровый мини-гольф» – стандарт мини-гольфа, поле для которого находится в соответствии с требованиями, определяемыми специальными правилами для «фетрового мини-гольфа».

«Свободный стандарт» – стандарт мини-гольфа, поле для которого находится в соответствии с требованиями, определяемыми специальными правилами мини-гольфа «свободного стандарта».

«Паттер» – клюшка для гольфа или для мини-гольфа, предназначенная для выполнения катящих ударов.

«Игровая площадь» – поверхность дорожки, находясь на которой мяч

считается находящимся в игре.

«**Ти**» – выделенная цветом или каким-либо иным способом часть поверхности дорожки, на которую устанавливается мяч перед началом игры.

«**Красная линия**» – линия, ограничивающая игровую площадь со стороны ти. При ее наличии мяч считается введенным в игру после пересечения этой линии.

«**Препятствие**» – специальная конструкция на дорожке для мини-гольфа, через которую или по которой должен пройти мяч в процессе движения с ти в лунку или другую цель.

«**Цель**» – конструкция на игровой поверхности, перемещение мяча в которую с помощью клюшки является целью игры.

«**Лунка**» – круглое отверстие на игровой поверхности, являющееся, за исключением некоторых модульных дорожек, целью игры.

«**Зона лунки**» – часть игровой площади модульной дорожки, представляющая собой круг либо многоугольник, на котором расположена лунка.

«**Неиграемое положение мяча**» – положение мяча на игровой площади, из которого, согласно правилам, он может быть перемещен.

«**Разметка перемещения мяча**» – разметка игровой площади, определяющая место, в которое может быть перемещен мяч из неиграемого положения.

«**Линия перемещения мяча**» – разновидность разметки перемещения мяча, представляющая собой линию, ограничивающую зону, в пределах которой может быть перемещен мяч.

«**Дополнительное ти**» – разновидность разметки перемещения мяча, представляющая собой точку или круг, на которые может быть перемещен мяч.

«**Стартовая линия**» – дополнительная разметка ти, уточняющая разрешенное положение мяча перед началом игры. Мяч может быть установлен до стартовой линии или на стартовой линии.

«Вспомогательная линия» – дополнительная разметка игровой площадки для уточнения направления перемещения мяча из неиграемого положения.

«Площадка спортсмена» – часть конструкции модульной дорожки, на которой может стоять спортсмен при выполнении удара с ти.

«Точка касания» – точка, в которой мяч касается поверхности дорожки. По точке касания определяется положение мяча.

«Судья» – человек, следящий за соблюдением правил во время игры.

«Маркер» – человек, осуществляющий запись результатов в счетную карточку спортсмена.

«Спортсмен-маркер» – спортсмен, одновременно выполняющий функции маркера для другого спортсмена.

«Группа» – группа спортсменов, последовательно играющих на каждой лунке и переходящих группой на следующую лунку.

«Счетная карточка» – документ определенного формата, в который осуществляется запись счета в процессе игры.

«Защита от ветра» – специальные прозрачные щиты, которые устанавливаются при игре под открытым небом для уменьшения воздействия ветра на траекторию мяча.

«Белая зона» – специальная зона на старте раунда, в которой проверяется готовность спортсменов и выдаются счетные карточки.

«Зеленая зона» – специальная зона на финише раунда, в которой проверяются, подписываются и сдаются счетные карточки.

1. Правило 1. Мини-гольф – это игра с клюшкой и мячом на поле для мини-гольфа. Цель игры состоит в перемещении мяча с ти в определенную цель за наименьшее число ударов. Подробные требования к полям для мини-гольфа спортивному инвентарю представлены в разделах 10 и 11 настоящих Правил.

2. Правило 2: выбор мяча.

2.1. Спортсмен обязан завершить игру на каждой дорожке тем же

мячом, которым он ее начал.

2.2. Мяч, который в процессе игры, по мнению судьи, поврежден настолько, что не может быть использован для завершения игры на дорожке, или который утерян на дорожке и не найден в течение 5 минут, может быть заменен на другой мяч. Следующий удар наносится с места, на котором последний раз находился в состоянии покоя поврежденный или утерянный мяч.

3. Правило 3: удар, мяч в игре.

3.1. Мяч, находящийся в игре, может перемещаться только ударами клюшки. Удар по мячу может наноситься только тогда, когда мяч находится в состоянии покоя, а касание мяча клюшкой допустимо только в момент удара. (Исключение: установка мяча на ти).

3.2. В процессе подготовки к удару мяч может устанавливаться на поверхность спортсменом либо тренером, рукой или клюшкой. Установка мяча в пределах игровой площадки разрешена только рукой. Мяч должен быть виден в любой момент.

3.3. Непосредственно перед ударом клюшку следует держать двумя руками.

3.4. Удар считается выполненным, когда спортсмен, находящийся в состоянии готовности к удару, приводит клюшку в контакт с мячом, тем самым приводя его в движение. Неакцентированный контакт с мячом в отсутствие определенной готовности к удару ударом не считается. Спортсмен считается готовым к удару, если он начинает замах, направленный на мяч. Любое движение клюшкой назад либо вперед после этого рассматривается как движение в состоянии готовности к удару. «Приводя в движение» означает, что мяч выходит из состояния покоя. Исключения из данного правила даются специальными правилами для некоторых дорожек определенного стандарта.

3.5. Когда спортсмен начинает выполнение удара, все остальные должны находиться на удалении от спортсмена и дорожки и располагаться

таким образом, чтобы не мешать спортсмену. По возможности следует соблюдать дистанцию не менее 1 метра. Тренер спортсмена может находиться вблизи него в момент выполнения удара, если это необходимо, например, для создания тени (зонтом). Любая помощь в прицеливании при этом запрещена.

3.6. Наступать на дорожку или касаться ее в разрешенных пределах можно только в процессе игры на ней. Запрещено входить на игровую площадку, если мяч находится в движении. В другие моменты на игровую площадку, если это разрешено, входить можно, но только для подготовки к удару. Для подготовки к удару можно входить на дорожки стандартов «бетонный мини-гольф» и «фетровый мини-гольф». На дорожки в стандарте «миниатюр-гольф» входить, а также перепрыгивать или пересекать их, запрещено. Запрещено наступать на препятствия на дорожках в стандартах «миниатюр-гольф» и «фетровый мини-гольф». На дорожках в стандарте «миниатюр-гольф» при выполнении удара разрешено наступать на борт.

3.7. Использование сумок для мячей или других предметов в качестве меток для прицеливания категорически запрещено, равно как и любые виды помощи в прицеливании со стороны тренеров или других персон в то время как спортсмен находится в состоянии готовности к удару. По возможности все посторонние предметы и лица должны находиться на расстоянии не менее 1 метра от границ дорожки.

3.8. Мяч играется с ти в начале игры на каждой дорожке. Кроме того, он играется с ти, если он не прошел красную линию правильно. Красная линия считается правильно пройденной, если мяч прошел через нее, касаясь ее в точке контакта. В ситуации, когда мяч при прохождении красной линии находится в воздухе (например, подпрыгивает), в качестве точки касания рассматривается вертикальная проекция центра мяча. На некоторых дорожках рекомендованы конструктивные дополнения, ограничивающие пространство над красной линией сверху («ворота» и т.п.) и позволяющие определить факт ее прохождения. В спорных ситуациях решение

принимается партнерами по игровой группе, а в отсутствие согласия между ними – судьей. Если дорожка играет только с ти, то каждый следующий удар выполняется с ти. Во всех остальных случаях мяч следует играть с того места, в котором он пришел в состояние покоя, за исключением следующих ситуаций:

1) если мяч покидает игровую площадь (выходит в аут) после правильного прохождения красной линии он, с учетом правил перемещения мяча, устанавливается на точку, в которой он покинул игровую площадь;

2) если мяч проходит второе и последующие препятствия не по предписанному пути (например, перепрыгивает), он устанавливается после последнего препятствия, которое было пройдено правильно;

3) если мяч приходит в состояние покоя вблизи препятствия после его прохождения, он может быть перемещен (только рукой) вдоль дорожки на расстояние до 30 см (бетонный мини-гольф, миниатюр-гольф) или до 50 см (фетровый мини-гольф) от него в направлении цели;

4) если мяч приходит в состояние покоя вблизи препятствия, не пройдя его, он может быть перемещен (только рукой) вдоль дорожки на расстояние до 20 см (миниатюр-гольф), до 30 см (бетонный мини-гольф) или до 50 см (фетровый мини-гольф) от него в направлении ти;

5) если мяч приходит в состояние покоя вблизи препятствия на поле свободного стандарта (независимо от того, произошло это перед ним или после него, и независимо от направления, с которого он пришел) он может быть перемещен (только рукой) на расстояние до 30 см от препятствия;

6) если мяч приходит в состояние покоя вблизи границы (или на ограничительной линии), он может быть перемещен (только рукой) перпендикулярно границе на расстояние до 20 см от нее (на всех стандартах полей);

7) если мяч приходит в состояние покоя одновременно вблизи границы и препятствия, в качестве разрешенной области перемещения рассматривается прямоугольник (рисунок 45);



Рисунок 45. Перемещение мяча от борта и (или) препятствия: разрешенная область перемещения

8) если мяч выкатывается обратно за красную линию в направлении ти, он должен быть остановлен немедленно; игра, с учетом правил перемещения мяча, должна быть продолжено с точки, в которой он пересек красную линию при движении назад.

«С учетом правил перемещения мяча» означает, что если точка выхода мяча в аут оказывается в области игровой площадки, в которой мяч разрешено переместить, то это может быть сделано, как и в случае, когда мяч пришел в этой точке в состоянии покоя.

3.9. При перемещении мяча вплоть до разметки перемещения он должен касаться разметки в точке контакта (рисунок 46).

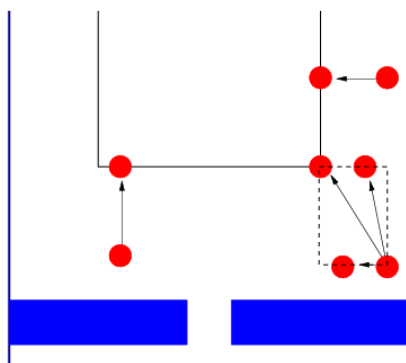

Рисунок 46. Перемещение мяча от борта или препятствия: положение мяча относительно разметки перемещения

3.10. Положение перемещенного мяча не может быть вторично изменено до удара.

3.11. Удар должен быть повторен с правильного места, если он должен был быть выполнен, но не выполнен с ти, мяч был неправильно перемещен или мяч был перемещен дважды. Неправильно выполненный удар

засчитывается.

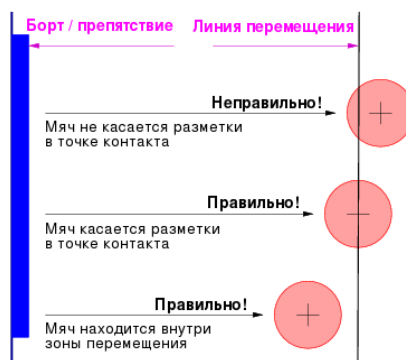
3.12. Препятствия должны проходиться по предписанному пути.

3.13. Мяч считается забитым, если он приходит в состояние покоя в цели (лунке), то есть не может покинуть ее самостоятельно. «Мяч не может покинуть цель (лунку) самостоятельно...» означает, что мяч может двигаться внутри цели (лунки), но только таким очевидным для спортсменов и судей образом, при котором не может ее покинуть без постороннего вмешательства. Мяч можно доставать из лунки рукой либо присоской на ручке клюшки.

3.14. Если мяч поднимается для очистки, его положение должно быть замаркировано. Допускается для маркировки положения мяча использовать клюшку, положив ее на поверхность дорожки таким образом, чтобы мяч касался ее в двух точках. После того как мяч правильно прошел красную линию, его больше нельзя нагревать или охлаждать, или изменять его свойства каким-либо другим путем.

3.15. Каждый спортсмен ответственен за чистоту игровой площадки. Мусор с игровой площадки разрешено убирать и тогда, когда мяч еще находится в движении.

3.16. После того как удар нанесен, спортсмену или другим лицам запрещено целенаправленно воздействовать на движение мяча. Защита от ветра должна оставаться в первоначальном положении на протяжении всего времени движения мяча.

3.17. Если на движение мяча, находящегося в игре, повлияли внешние причины (в частности, погодные), судья может (по требованию) назначить повторный удар, если сочтет, что спортсмен неоправданно получил преимущество или пострадал.

3.18. Если мяч, находящийся в игре, возобновляет движение вследствие внешнего воздействия (например, ветра) после того, как он пришел в состояние покоя, он должен быть перемещен в точку, в которой он пришел в состоянии покоя первоначально.

3.19. В ходе соревнований тренировочные удары (за исключением ударов, разрешенных перед началом определенного раунда) или пробное качение мяча по дорожке категорически запрещены.

3.20. По возможности спортсмену до удара должно быть указано на то, что он может совершить действие, являющееся нарушением правил (например, на неправильное положение мяча или клюшки и т.п.).

3.21. Дополнительные правила перемещения для свободного стандарта.

3.21.1. Если мяч выкатывается за красную линию после того, как прошел ее правильно, применяются общие правила (игра продолжается с того места, где мяч выкатился за красную линию, с учетом общих правил перемещения мяча).

3.21.2. Расстояние перемещения: если мяч приходит в состояние покоя вблизи борта он может быть перемещен (только рукой) на расстояние до 20 см от борта перпендикулярно к нему; если мяч приходит в состояние покоя вблизи препятствия (независимо от того, перед ним или за ним), он может быть перемещен (только рукой) на расстояние до 30 см от препятствия перпендикулярно к нему.

3.21.3. Направление перемещения: как правило, мяч перемещается под углом 90° к границе или препятствию. В случае, если применение общих правил перемещения может дать неоправданное преимущество спортсмену, могут применяться специальные правила согласно инструкции для данной дорожки. Мяч, остановившийся внутри препятствия (если он не прошел его правильно или откатился назад после его правильного прохождения) перемещается в направлении ти в соответствии с общими правилами перемещения.

3.21.4. Мяч в ауте.

3.21.4.1. Применяются общие правила: если мяч выходит за пределы дорожки после правильного прохождения красной линии, игра продолжается с места, в котором мяч покинул дорожку, с учетом общих правил перемещения мяча.

3.21.4.2. Если мяч не прошел красную линию, игра продолжается с ти.

3.21.4.3. Штрафные очки за выход мяча в аут не начисляются ни в каком случае.

3.21.4.4. В случае попадания мяча в ловушку спортсмену предоставляются две возможности:

1) играть из ловушки с учетом общих правил перемещения мяча, при условии, что их правильное применение не позволяет улучшить положение в связи с ловушкой;

2) выполнить удар с приближенно определенного места предыдущего удара.

4. Правило 4: счет.

4.1. Каждый удар считается за очко. Если мяч не забит после 6 ударов, добавляется еще один удар. Максимальный счет на одной дорожке – 7. Счет также принимается равным 7, если спортсмен прекратил игру на дорожке до того, как он забил мяч. В случае, если дорожка признана неиграемой до начала соревнований, всем спортсменам начисляется на ней одинаковый счет по решению судейской коллегии. В случае, если дорожка стала неиграемой в процессе соревнований, в тех раундах, и в тех категориях, в которых ее не мог сыграть хотя бы один спортсмен, всем спортсменам также начисляется одинаковый счет.

4.2. В случае если соревнования проходят в формате игры на счет ударов выигрывает спортсмен с наименьшим суммарным счетом. В случае формата матчевой игры выигрывает спортсмен с наибольшим числом выигранных дорожек (в этом случае каждая отдельная дорожка считается выигранной спортсменом, имеющим наименьший счет в паре).

4.3. В случае переигровки за первое, второе или третье места проводится игра на выбывание по принципу «внезапной смерти» между показавшими одинаковый счет спортсменами или командами. Переигровка начинается с дорожки 1 и продолжается на последующих дорожках до достижения результата. Порядок игры должен меняться на каждой

следующей дорожке игры на выбывание. Порядок игры на первой дорожке определяется жеребьевкой (например, бросанием монеты). Спортсмен, «выигравший» при бросании монеты жеребьевку перед переигровкой получает право выбрать для себя порядок старта. При специальных форматах соревнований допускается начало игры на выбывание не только с дорожки 1. В случае если соревнования проводятся более чем на одном поле, дорожка 1 поля, игравшегося последним, становится первой дорожкой игры на выбывание. В случае распределения по группам или специального формата соревнований (например, матчевая игра), положение (регламент) о соревнованиях должен, при необходимости, включать описание порядка его проведения. Неявка на игру на выбывание автоматически означает присвоение более низкого места. Если несколько спортсменов переигровки не являются на игру на выбывание, им присваиваются места согласно порядку для спортсменов от четвертого места и ниже. При игре на выбывание определяющим для распределения мест является порядок «внезапной смерти». При равенстве по этому показателю применяется порядок для спортсменов от четвертого места и ниже.

4.4. В случае, если переигровка не проводилась, так же как и в случае равенства результатов спортсменов от четвертого места и ниже, для определения порядка занятых мест применяются следующие критерии: наименьшее различие между худшим и лучшим раундом, затем между вторым из худших и вторым из лучших и так далее. При сохранении равенства присваиваются одинаковые места, а предусмотренные призы разыгрываются между занявшими их спортсменами. В случае если соревнования проводятся более чем на одном поле, вышеупомянутый критерий вычисляется, как суммы различий между лучшим и худшим раундом по всем полям.

4.5. Результаты, показанные членами команды, учитываются, если не оговорено иное, одновременно в личном и командном зачете.

4.6. Если запасной спортсмен вступает в игру в ходе соревнований, в

командном зачете учитывается счет замененного спортсмена до момента замены. После замены в командном зачете учитывается счет спортсмена, вышедшего на замену. В случае если замена делается на дорожке до того момента, как игра на ней завершена, команде может быть начислено 7 очков на этой дорожке.

4.7. Спортсмен, отсутствующий без разрешения в тот момент, когда он вызван для игры, получает по 7 очков на каждой дорожке, на которой он отсутствовал во время игры.

5. Правило 5: фиксация счета.

5.1. Каждый спортсмен должен иметь при себе водостойкую принадлежность для письма (например, шариковую ручку, водостойкий фломастер; но не карандаш).

5.2. Для записи счета используется счетная карточка. Счетная карточка должна включать:

- 1) имя спортсмена и его принадлежность к клубу или иной организации;
- 2) категорию спортсмена;
- 3) международный либо национальный регистрационный номер спортсмена;
- 4) название, дату и место проведения соревнований;
- 5) графы для записи счета на каждой лунке;
- 6) графы для записи суммарного счета раунда и суммарного счета соревнований;
- 7) графы для записи штрафных ударов;
- 8) графы для подписей спортсмена и маркера после каждого раунда;
- 9) графы для итоговых подписей всех спортсменов в группе;
- 10) графы для судейских пометок.

5.3. Спортсмену запрещено фиксировать его собственный счет. Счет спортсмена фиксируется его партнером по группе (спортсменом-маркером), судьей на дорожке или маркером, назначенным главным судьей либо

оргкомитетом. В группе более чем из двух спортсменов, последний спортсмен ведет счет первому, первый второму и т.д.

5.4. Маркер обязан в ходе игры внимательно следить за спортсменом. Перед записью в карточку счет должен быть объявлен.

5.5. Каждый спортсмен в конечном итоге ответственен за правильную запись его счета. Сдавая свою счетную карточку, спортсмену следует удостовериться, что все записи счета были сделаны правильно, даже если они сделаны специально назначенным маркером.

5.6. Ошибочные записи в счетной карточке должны быть исправлены сразу же после того, как они замечены. Ошибочная запись должна быть зачеркнута таким образом, чтобы оставаться читаемой, и правильный счет должен быть записан после нее и подписан. В случае группы из двух спортсменов исправление должно быть сделано и подписано судьей. В группе из большего числа спортсменов это необходимо только в случае разногласий внутри группы. В случае согласия исправление делается маркером и подписывается всеми спортсменами группы. Если изменение делается судьей, следует проконсультироваться относительно его достоверности со всеми спортсменами группы и с назначенным маркером (при наличии такового).

5.7. Исправление в счетной карточке не может быть сделано после того, как счет раунда подписан маркером и спортсменом.

5.8. По окончании раунда каждый спортсмен обязан сосчитать или проверить свой счет за раунд и счета партнеров. Суммарный счет каждого раунда должен быть подписан спортсменом и маркером. Это следует делать, освободив последнюю дорожку для следующей группы спортсменов. Организаторы должны предусмотреть зеленую зону для этих целей. Если сумма счетов на дорожках (итоговый счет раунда) записана ошибочно, исправление может быть сделано без штрафа (если ошибка не была допущена умышленно).

5.9. Счетные карточки всегда передаются от одного спортсмена к

другому единым пакетом, причем таким образом, чтобы спортсмен, получающий карточки, видел записанный ему счет.

5.10. По окончании раунда счетные карточки должны быть переданы в оргкомитет как можно быстрее (в зеленой зоне, если она предоставлена). Если не оговорено иное, спортсмены незамедлительно должны покинуть поле после окончания раунда.

5.11. Если после передачи группой счетных карточек в оргкомитет выясняется, что результат для какой-либо дорожки не занесен, спортсмену засчитывается на ней 7 очков, которые заносятся в свободную клетку счетной карточки.

5.12. Разрешено использование электронных счетных карточек. Все вышеперечисленные правила фиксации счета действительны в случае использования электронных счетных карточек. В таком случае регламентом предусматривается, чтобы спортсмены, сдавая карточки в зеленой зоне, расписались в подтверждение результатов в электронной карточке на момент ее предоставления. Если применение какого-либо из правил невозможно по техническим причинам, спортивный директор соревнований ответственен за внесение соответствующего изменения в регламент.

6. Правило 6: порядок игры и игра на дорожке.

6.1. Дорожки всегда играют по порядку от 1 к 18. В случае одновременного старта спортсмены не обязательно стартуют с дорожки 1, но все равно должны проходить дорожки последовательно. Например, спортсмен, стартующий с дорожки 9, играет дорожки 9 – 18, а затем дорожки 1 – 8 в соответствующем порядке. При одновременном старте на двух полях это означает: дорожки 9 – 18 на поле А, 1 – 18 на поле Б и 1 – 8 на поле А в соответствующем порядке.

6.2. Игра на дорожке начинается только тогда, когда предыдущий спортсмен закончил ее играть и покинул игровую площадь. В случае нарушения этого правила удар, выполненный слишком рано, засчитывается, а дорожка переигрывается после того, как она освобождена. Каждый

спортсмен должен быть готов начать игру на дорожке, начиная с того момента, как мяч предыдущего спортсмена правильно прошел красную линию.

6.3. На каждой дорожке первый спортсмен в группе имеет 70 секунд на выполнение своего первого удара. Отсчет этого времени начинается с момента прихода группы на дорожку. Каждый последующий удар должен быть выполнен в пределах 60 секунд. Отсчет этого времени для второго и последующих ударов начинается с того момента, как мяч пришел в состояние покоя, а для первого удара – с того момента, как предыдущий спортсмен покинул дорожку. В случае группы из двух спортсменов отсчет времени для первого удара начинается с того момента, когда спортсмен-маркер записал результат и передал счетную карточку.

6.4. Игра на очередной дорожке начинается только тогда, когда последний спортсмен данной группы завершил предыдущую дорожку. В случае нарушения этого правила удар, выполненный слишком рано, засчитывается, а дорожка переигрывается.

6.5. Группа должна перемещаться на очередную дорожку как можно быстрее. Но, пока освободится следующая дорожка, следует ждать на только что завершенной дорожке. На одной дорожке может одновременно находиться только одна группа.

6.6. В случае, если перед группой в ходе раунда по любым причинам образовалось несколько свободных дорожек, рефери может предложить первому и второму спортсмену в группе начать игру на следующей дорожке, даже если последний спортсмен в группе еще не завершил игру на текущей. Предложение может повторяться вплоть до исчезновения просвета между группами или завершения раунда. В случае, если судья предложил группе начать игру на следующей дорожке, в то время как последний спортсмен группы заканчивает игру на предыдущей, он должен взять на себя ответственность за ведение счета всем спортсменам группы.

6.7. Спортсменам запрещено покидать свою группу. Однако они могут

это сделать по уважительным причинам с разрешения судьи. По истечении времени, отведенного на первый удар (см. Правило 6.3) спортсмену, находящемуся на дорожке, ему не разрешается уход в туалет до завершения игры на данной дорожке. Поскольку границы между дорожками, как правило, не определены, находиться в составе своей группы означает постоянно поддерживать с членами группы визуальный контакт, соблюдать обязанности маркера и спортсмена, не находящихся непосредственно в процессе игры на дорожке, по возможности находиться неподалеку от нее и не перемещаться по полю без необходимости, а также своими перемещениями не мешать спортсменам других групп. Тренеры спортсменов, не мешая процессу игры, могут перемещаться между группами без ограничений.

6.8. Группа в целом получает разрешение прервать игру в исключительных случаях и при наличии уважительных причин. Разрешение другой группе обогнать эту группу дается по усмотрению судьи.

6.9. При игре в группе дорожки на протяжении одного раунда играют в одном и том же порядке (за исключением игры на выбывание). Если дорожка играет в неправильном порядке, удары, выполненные слишком рано, засчитываются, а дорожка переигрывается спортсменом в свою очередь. Порядок игры групп и, кроме того, порядок игры внутри группы должны строго выполняться в соответствии с предписаниями регламента или требованиями организаторов, за исключением случаев, когда это регулируется судьей (например, на дорожке 7 бетонного мини-гольфа). После каждого раунда порядок игры внутри группы должен быть изменен. Первый спортсмен становится последним, второй первым и т. д.

6.10. Порядок игры в финальных раундах определяется результатами спортсменов каждой категории в предварительных раундах. Спортсмены с самым большим счетом стартуют первыми. При специальных форматах соревнований порядок должен быть зафиксирован в положении (регламенте) о соревнованиях.

7. Правило 7: перерыв и отмена соревнований.

7.1. Общий перерыв в соревнованиях может быть объявлен главным судьей и обязателен для соблюдения. Игра возобновляется только с разрешения главного судьи.

7.2. В случае дождя игра должна продолжаться пока дорожки остаются пригодными для игры. Однако в случае, если соревнования проводятся более чем на одном поле, остановка соревнований должна быть одновременной на обоих полях.

7.3. В случае грозы в непосредственной близости соревнования должны быть немедленно приостановлены независимо от дождя.

7.4. В случае объявления перерыва в игре это всегда означает немедленную остановку. Если игра прервана, когда мяч находится в игре, мяч должен быть поднят и его положение замаркировано. Счет в момент остановки должен быть отдельно записан в счетную карточку.

7.5. Спортсмены должны быть готовы продолжить соревнования в любой момент, если не определено конкретное время возобновления игры.

7.6. Игра возобновляется и соревнования продолжаются по команде главного судьи. Спортсмены должны вернуться на те места, где они находились в момент остановки. Они могут продолжить игру только тогда, когда главный судья даст соответствующий сигнал. Игра продолжается с того места, на котором она была прервана.

7.7. После исключительно большого перерыва главный судья может предоставить короткое время для разминки.

7.8. Соревнования могут быть отменены специальным жюри вследствие внешних обстоятельств. В случае отсутствия жюри решение принимается судейской коллегией.

7.9. Соревнования всегда отменяются в том случае, если перерыв продолжается дольше, чем предусмотрено игровых дней программой соревнований.

7.10. В случае отмены соревнований учитываются только раунды,

завершенные на полях всеми спортсменами в соответствующей категории.

7.11. На соревнованиях, организуемых международными спортивными федерациями, специальное жюри (или, в его отсутствие, судейская коллегия) принимает решение об утверждении результатов. На любых других соревнованиях результаты утверждаются, только если все спортсмены в категории завершили не менее 50% предусмотренных раундов.

7.12. Как правило, спортсмены не имеют права на возврат стартовых взносов.

8. Правило 8: замены.

8.1. Разрешен один запасной спортсмен в каждой команде, если в положении (регламенте) о соревнованиях не оговорено иное. Он (она) должен быть выбран и назван до начала соревнований ко времени, определенному положением (регламентом) о соревнованиях. Если специальное время не определено, состав должен быть назван не позднее, чем за 30 минут до начала соревнований согласно программе. Любые изменения в составе команды после указанного времени рассматриваются как замены. Физкультурно-спортивная организация либо спортивная федерация, которые заявляют запасного спортсмена, должны одновременно определить представителя, который уполномочен осуществить замену.

8.2. Окончательное решение о замене может быть принято только представителем, уполномоченным осуществить замену. Если просьба о замене исходит от спортсмена, находящегося в основном составе, а не от уполномоченного представителя, спортсмен может сигнализировать об этом члену судейской коллегии. В этом случае член судейской коллегии согласовывает замену с уполномоченным представителем.

8.3. Замена может быть осуществлена в любой момент, то есть до завершения соревнований, в том числе и в случае переигровки. Замена спортсмена осуществляется после завершения им игры на дорожке. Если заменяемый спортсмен выполнил первый удар на дорожке, но не завершил (или не смог завершить) игру на ней, ему должно быть начислено 7 очков на

этой дорожке. Штрафные удары за то, что игра на дорожке не завершена, в этом случае не начисляются. Как правило, в течение соревнований разрешена только одна замена (исключения описаны в Правилах 8.4 и 8.5).

8.4. В случае, когда спортсмен команды выбывает по состоянию здоровья (например, болезнь, травма и т.п.) и уже замененный спортсмен возвращается в состав, чтобы его заменить, команде начисляется по одному штрафному очку на спортсмена за каждый раунд, считая от раунда, в котором была осуществлена обратная замена. Если возвращенный спортсмен играет впереди замененного спортсмена, и уже сыграл некоторые дорожки, которые замененный спортсмен завершить уже не сможет, команде дополнительно начисляется по одному штрафному удару за каждую дорожку, начиная с первой незавершенной замененным спортсменом до последней уже сыгранной возвращенным спортсменом.

8.5. В случае дисквалификации спортсмена команды допускается его замена. Команде начисляются штрафные очки за каждый раунд соревнований в количестве, равном числу спортсменов в команде, за исключением раундов, в которых дисквалифицированный спортсмен участвовал. Это эквивалентно ухудшению среднего счета команды на 1,0 очка за раунд. Если к моменту дисквалификации замена уже была сделана, замененный спортсмен может быть возвращен. В этом случае Правило 8.4 не применяется. Если запасного спортсмена нет, или первоначально игравший не может быть возвращен, должны быть начислены по 7 очков за каждую несыгранную дорожку, включая незавершенную. Это правило не влияет на начисление штрафных очков по другим причинам.

8.6. Запасные спортсмены должны стартовать после спортсменов основного состава команды.

8.7. О замене должен быть проинформирован член судейской коллегии, а судья, в свою очередь, должен проинформировать оргкомитет. Оргкомитет должен объявить замену.

8.8. Факт замены должен быть зафиксирован:

- 1) в протоколе соревнований;
- 2) в счетной карточке замененного спортсмена;
- 3) в счетной карточке спортсмена, вышедшего на замену.

8.8. Спортсмен основного состава, будучи заменен, может покинуть соревнования или продолжить игру. Запасной спортсмен может принимать участие в соревнованиях с самого начала, или начать игру с момента замены, в зависимости от того, как об этом заявлено организаторам не позднее, чем за 30 минут до начала соревнований. Это заявление может быть сделано только представителем, уполномоченным осуществлять замену.

8.9. Запасной спортсмен должен быть проинформирован о том, когда он может вступить в игру.

8.10. После замены возможны сценарии, которые осуществляются на практике следующим образом:

1) если спортсмен основного состава остается в игре, а запасной спортсмен ранее не принимал участия в соревнованиях, запасной спортсмен добавляется в группу замененного спортсмена, которая, в свою очередь, делится на две;

2) если спортсмен основного состава остается в игре, а запасной спортсмен продолжает участие в соревнованиях, состав групп этих двух спортсменов остается неизменным до завершения той части соревнований, после которой, по усмотрению главного судьи, изменение состава групп технически возможно;

3) если спортсмен основного состава покидает соревнования, а запасной спортсмен ранее не принимал участия в соревнованиях, запасной вступает в игру в группе замененного спортсмена;

4) если спортсмен основного состава покидает соревнования, а запасной спортсмен продолжает участие в соревнованиях, группа замененного спортсмена продолжает игру без него, а запасной спортсмен продолжает игру в группе, в которой он играл до замены, до завершения той части соревнований, после которой, по усмотрению главного судьи,

изменение состава групп технически возможно. «Технически возможно» в обязательном порядке означает, что заменяющий спортсмен должен получить по меньшей мере 15 минут для отдыха между раундами.

9. Правило 9: штрафы для спортсменов.

9.1. Нарушения правил игры или общих спортивных правил и неспортивное поведение наказываются замечаниями, предупреждениями и дисквалификациями. Нижеследующие пункты распространяются на спортсменов и в тех случаях, когда они временно выполняют функции тренеров.

9.2. Члены судейской коллегии могут налагать штрафы на спортсменов и тренеров согласно следующем перечню:

- 1) замечание (A);
- 2) замечание и 1 штрафное очко (A+1);
- 3) предупреждение и 2 штрафных очка (B+2);
- 4) дисквалификация и 5 штрафных очков (D+5).

В течение соревнований каждый из этих штрафов может налагаться на каждого спортсмена только один раз. Штраф должен быть зафиксирован на лицевой стороне счетной карточки спортсмена отчетливым обозначением «A», «A+1», «B+2» или «D+5». Причины следует указать на лицевой стороне или на обороте карточки. В случае использования электронных карточек должна быть предусмотрена альтернативная система фиксации наложенных штрафов, при которой вынесение штрафа сопровождается показом спортсмену:

- 1) зеленой карточки при штрафе A;
- 2) синей карточки при штрафе A+1;
- 3) желтой карточки при штрафе B+2;
- 4) красной карточки при штрафе D+5.

Все штрафы незамедлительно публикуются на официальном табло соревнований. Судейская коллегия может принять решение о дополнении этих четырех штрафов определенным числом устных замечаний (в

зависимости от продолжительности соревнований) до наложения штрафа А.

9.3. Замечание (А) может быть объявлено за любой вид нарушения, который не перечислен в Правилах 9.4, 9.5, 9.6. Как правило, оно объявляется, если нарушение было неумышленным. В случае, если на спортсмена уже был наложен штраф, спортсмен получает за следующее нарушение, по меньшей мере, штраф следующего уровня.

9.4. Штраф А+1 может быть объявлен за любой вид нарушения, который не перечислен в 0010.5 или 0010.6. Он также может быть объявлен и в том случае, когда спортсмен не имел ранее замечания (А). Он должен быть объявлен, если:

- 1) спортсмен уже имеет замечание (А);
- 2) нарушение было умышленным или допущено вследствие демонстративно легкомысленного отношения к игре, даже если оно не дало спортсмену преимущества или не повредило другим спортсменам;
- 3) ошибка в записи счета обнаружена после того, как счет раунда подписан, штраф налагается как на спортсмена, так и на маркера.

9.5. Штраф В+2 может быть объявлен за любой вид нарушения, который не перечислен в 9.6. Он также может быть объявлен и в том случае, когда спортсмен не имел ранее замечания (А) или штрафа А+1. Он должен быть объявлен, если:

- 1) спортсмен уже имеет штраф А+1;
- 2) нарушение было умышленным и дало спортсмену преимущество или повредило другим спортсменам;
- 3) спортсмен умышленно или вследствие демонстративно легкомысленного отношения допустил неверную запись в своей счетной карточке, и этот факт неопровержимо доказан;
- 4) мяч был заменен без разрешения в ходе игры на лунке, или использовался неразрешенный мяч;
- 5) спортсмен покидает дорожку не завершив игру (исключение: 6 ударов уже сделаны или лунка проиграна в матчевой игре);

б) траектория движения собственного мяча или мяча другого спортсмена была умышленно изменена;

7) спортсмен делает изменения или неустраимые отметки на дорожке или в непосредственной близости от нее.

9.6. Штраф D+5 может быть объявлен за любой вид серьезного нарушения, даже если спортсмен не имел ранее каких-либо штрафов. Он должен быть объявлен если:

1) спортсмен уже имеет штраф B+2 в ходе данного соревнования;

2) спортсмен участвует в соревнованиях вопреки запрету;

3) спортсмен, выполняющий функции спортсмена-маркера умышленно сделал неверную запись в своей счетной карточке, и этот факт неопровержимо доказан;

4) спортсмен внес в свою счетную карточку незаверенное изменение, и этот факт неопровержимо доказан;

5) спортсмен оскорбил члена судейской коллегии, апелляционного жюри или оргкомитета, или кого-либо из официальных лиц спортивной федерации;

6) спортсмен совершает правонарушение любого рода;

7) спортсмен покидает соревнования без причины и (или) разрешения главного судьи;

8) спортсмен курит на поле, или употребляет или имеет при себе содержащие алкоголь или наркотики напитки и (или) продукты, или находится под их очевидным действием во время соревнований.

9.7. Дисквалифицированный спортсмен должен немедленно покинуть место проведения соревнований.

9.8. Каждая дисквалификация одновременно приводит к запрету на участие в соревнованиях любого уровня. Как правило, длительность запрета составляет 4 недели. Запрет начинает действовать на следующий день после окончания соревнований. В отдельных случаях накладываются более длительные запреты:

- 1) 8 недель за игру вопреки запрету;
- 2) 8 недель за оскорбительные выражения в адрес судьи, членов апелляционного жюри, официальных лиц соревнований или общероссийской спортивной федерации;
- 3) 3 месяца за умышленную запись неверного счета спортсменом-маркером (если это неопровержимо доказано);
- 4) 6 месяцев за курение или употребление содержащих алкоголь или наркотики напитков и (или) продуктов или игру под их очевидным действием на поле во время соревнований;
- 5) 1 год за правонарушение любого рода;
- 6) запреты на участие в соревнованиях вследствие использования любых видов допинга следует рассматривать в соответствии с действующими правилами WADA и антидопинговыми установлениями международными спортивными федерациями.

9.9. Общероссийская федерация гольфа и физкультурно-спортивная организация спортсмена должны быть проинформированы о штрафе с запретом на участие в соревнованиях, кроме того, это должно быть опубликовано. Оргкомитет и общероссийская спортивная федерация должны проинформировать международные спортивные федерации. Любой запрет на участие в соревнованиях, наложенный международными спортивными федерациями и общероссийской спортивной федерацией действует на всех соревнованиях любого уровня.

10. Правило 10: штрафы для тренеров и официальных лиц.

10.1. Нарушения правил игры или общих спортивных правил и неспортивное поведение наказываются замечаниями либо удалением с поля. Нижеследующие пункты правил данного раздела действуют по отношению к спортсменам, зарегистрированным в качестве тренеров или официальных лиц во время их нахождения на поле.

10.2. Члены судейской коллегии вправе налагать на тренеров следующие штрафы:

- 1) замечание (1);
- 2) удаление до конца игрового дня (2);
- 3) удаление до конца соревнований (3) – дисквалификация.

В течение соревнований каждый из этих штрафов может налагаться на каждого тренера только один раз. Вынесение штрафа должно сопровождаться показом тренеру карточки следующего цвета:

- 1) зеленой карточки при штрафе (1);
- 2) желтой карточки при штрафе (2);
- 3) красной карточки при штрафе (3).

Все штрафы незамедлительно публикуются на официальном табло соревнований. Судейская коллегия может принять решение о дополнении этих четырех штрафов определенным числом устных замечаний (в зависимости от продолжительности соревнований) до наложения штрафа.

10.3. Замечание (1) может быть объявлено за любой вид нарушения, который не перечислен в Правилах 10.4, 10.5.

10.4. Удаление тренера до окончания игрового дня (2) осуществляется за любой вид нарушения, не перечисленный в Правиле 10.5. Тренер может быть удален до конца и в том случае, если он до этого не имел замечания (1). Тренер должен быть удален до конца дня, если:

- 1) тренер уже имеет замечание (1);
- 2) нарушение, совершенное тренером, было умышленным и в результате повредило другим спортсменам или тренерам;
- 3) траектория движения мяча любого из спортсменов была преднамеренно изменена тренером;
- 4) тренер внес изменения или сделал неустранимые пометки на дорожке или непосредственно вблизи неё.

10.5. Удаление тренера до окончания соревнований (3) – дисквалификация – осуществляется за любое серьезное нарушение, в том числе и в случае если тренер ранее не имел штрафов. Тренер должен быть дисквалифицирован, если:

- 1) тренер уже имеет штраф (2) в ходе данного соревнования;
- 2) тренер оскорбил члена судейской коллегии, апелляционного жюри или оргкомитета, или кого-либо из официальных лиц общероссийской спортивной федерации;
- 3) тренер совершает правонарушение любого рода;
- 4) тренер курит на поле, или употребляет или имеет при себе содержащие алкоголь или наркотики напитки и (или) продукты, или находится под их очевидным действием во время соревнований.

10.6. Тренер, удаленный согласно Правилам 10.4 или 10.5, не может быть заменен другим лицом. Его тренерская повязка должна храниться у главного судьи до истечения срока удаления.

10.7. Тренеру, удаленному согласно Правилам 10.4 или 10.5 запрещается любое участие в процессе игры до истечения срока удаления, даже из-за ограждения зрительской зоны.

10.8. Каждая дисквалификация одновременно приводит к запрету на участие в соревнованиях любого уровня. Как правило, длительность запрета составляет 4 недели. Запрет начинает действовать на следующий день после окончания соревнований. В отдельных случаях накладываются более длительные запреты:

- 1) 8 недель за игру или выполнение тренерских функций на соревнованиях вопреки запрету;
- 2) 8 недель за оскорбительные выражения в адрес судьи, членов апелляционного жюри, официальных лиц соревнований или общероссийской спортивной федерации;
- 3) 6 месяцев за курение или употребление содержащих алкоголь или наркотики напитков и (или) продуктов или выполнение тренерских функций под их очевидным действием на поле во время соревнований;
- 4) 1 год за правонарушение любого рода.

10.9. Общероссийская федерация гольфа и физкультурно-спортивная организация тренера должны быть проинформированы о штрафе с запретом

на участие в соревнованиях, кроме того, это должно быть опубликовано. Оргкомитет и общероссийская спортивная федерация должны проинформировать международные спортивные федерации. Любой запрет на участие в соревнованиях, наложенный международными спортивными федерациями и общероссийской спортивной федерацией действует на всех соревнованиях любого уровня.

11. Правило 11: напитки и продукты питания, содержащие алкоголь

11.1. Игра под влиянием содержащих алкоголь напитков или продуктов питания запрещена.

11.2. Во время официальных тренировок и соревнований для всех спортсменов запрещено употребление содержащих алкоголь напитков или продуктов питания.

11.3. Приносить на поле содержащие алкоголь напитки или продукты питания, а также курить на поле во время официальных тренировок и соревнований запрещено для всех спортсменов. Запрет на курение распространяется на электронные сигареты.

11.4. Разъяснение понятий, используемых в данном разделе Правил. «Во время соревнований» означает: от момента начала игры первым спортсменом на первой дорожке до завершения игры последним спортсменом на последней дорожке в течение дня. Возможная переигровка также входит в понятие «во время соревнований». Церемония награждения после соревнований не входит в понятие «во время соревнований». Данное правило не действует для спортсменов, которые выбыли из матчевых соревнований или не прошли отбор в следующий круг. «На поле» означает: в пределах площади, на которой непосредственно расположены 18 дорожек. Отчетливо определенная зрительская зона полем не считается.

12. Правило 12: протесты и их рассмотрение.

12.1. Протест на судейское решение должен быть подан в письменной форме официальным представителем физкультурно-спортивной организации

в адрес председателя апелляционного жюри в течение 15 минут. Это время может быть продлено оргкомитетом (с обязательным указанием этого в положении (регламенте) о соревнованиях). Протест должен быть рассмотрен так быстро, как только возможно. В случае отсутствия специально назначенного жюри протест рассматривается судьейской коллегией.

12.2. Протесты во время матчевой игры или переигровки по принципу «внезапной смерти» должны быть приняты и рассмотрены непосредственно на игровом поле судьями и (или) членами апелляционного жюри, и решение должно быть вынесено немедленно. При этом матч при необходимости может быть приостановлен.

12.3. Решение апелляционного жюри является окончательным.

12.4. Результат, занесенный в протокол соревнований, может быть опротестован в течение 7 дней после окончания соревнований. Протест должен быть направлен физкультурно-спортивной организацией или спортивной федерацией в адрес оргкомитета на имя спортивного директора соревнований. Решение спортивного директора соревнований является окончательным.

Глава 14. Требования к формированию судьейской коллегии

117. Формирование судьейской коллегии осуществляется в соответствии с действующими Квалификационными требованиями к спортивным судьям, утвержденными федеральным органом исполнительной власти в области физической культуры и спорта (далее – Квалификационные требования).

118. Состав судьейской коллегии зависит от статуса соревнований и утверждается согласно Квалификационным требованиям к квалификационным категориям и необходимому количеству спортивных судей в соответствующих судьейских должностях.

14.1. Спортивная дисциплина «личные соревнования», спортивная дисциплина «командные соревнования»

119. Состав ГСК включает:

главного судью;
заместителя главного судьи;
рефери;
главного секретаря;
заместителя главного секретаря.

В рамках своих полномочий ГСК осуществляет организацию судейства соревнований, в том числе:

1) обеспечивает готовность места проведения соревнований, спортивного и технологического оборудования, инвентаря, экипировки к проведению соревнований согласно настоящим Правилам, положению (регламенту) о соревнованиях, а также требованиям безопасности;

2) осуществляет взаимодействие со спортсменами с целью информирования, организации и координации их действий;

3) контролирует соблюдение настоящих Правил и положения (регламента) о соревнованиях;

4) осуществляет подготовку промежуточных и итоговых результатов проведения соревнований;

5) обеспечивает подготовку промежуточной и итоговой отчетности о результатах проведения соревнований.

120. В составе судейской коллегии выделяют старших судей, осуществляющих руководство отдельными направлениями судейской работы, и спортивных судей:

1) к старшим спортивным судьям, не входящим в ГСК, относятся:

судья-стартер;

старший судья-информатор;

старший судья-фиксатор текущего счета.

2) спортивным судьям относятся:

помощник рефери;

судья-наблюдатель;

технический секретарь;

судья-регистратор;
судья-информатор;
судья-фиксатор текущего счета.

121. Судейская коллегия осуществляет судейство соревнований в соответствии с функциональными обязанностями, установленными для занимаемой должности.

122. **Главный судья** осуществляет руководство судейством соревнований, обеспечивает проведение соревнований в соответствии с настоящими Правилами и положением (регламентом) о соревнованиях, в том числе:

1. При подготовке проведения соревнований:

1) осуществляет взаимодействие с руководством места проведения соревнований по вопросам его подготовки в соответствии с требованиями настоящих Правил и требованиями безопасности;

2) осуществляет инспектирование места проведения соревнований с целью проверки его готовности к проведению соревнований, в том числе исправность и корректность разметки гольф-поля, оценку игрового состояния гольф-поля, в необходимых случаях организует устранение имеющихся недостатков;

3) определяет стартовые области-ти и местоположение лунок на паттинг-грингах для соревновательных раундов;

4) составляет местные правила, отражающие нестандартные специфические условия конкретного гольф-поля, не противоречащие Правилам;

5) составляет план эвакуации спортсменов и иных лиц в случае неблагоприятных условий или чрезвычайных ситуаций, препятствующих продолжению соревновательного раунда согласно настоящим Правилам и требованиям безопасности;

6) определяет требования по темпу игры, составляет график движения групп, оформленный в соответствии с приложением № 3, если в положении

(регламенте) о соревнованиях не указано иное;

7) определяет требования к стандартам поведения спортсменов и иных лиц и штрафные санкции за их нарушение согласно настоящим Правилам;

8) формирует стартовый протокол на основании списка спортсменов, допущенных к участию в соревнованиях, оформленный в соответствии с приложением № 4, если в положении (регламенте) о соревнованиях не указано иное;

9) обеспечивает взаимодействие со спортсменами с целью информирования, организации и координации их действий;

10) в необходимых случаях проводит инструктаж для тренеров, официальных представителей команд и спортсменов;

11) осуществляет распределение зон ответственности и обязанностей среди членов судейской коллегии;

12) инструктирует спортивных судей по всем специальным вопросам или особенностям правил судейства соревнований;

13) организует подготовку информационных материалов для членов судейской коллегии и спортсменов.

2. В ходе проведения соревнований:

1) обеспечивает предстартовую инспекцию гольф-поля для оценки игрового состояния гольф-поля и контроля разметки, корректного местоположения ти-маркеров в стартовых областях и лунок на паттинг-ринах;

2) обеспечивает организацию своевременного старта спортсменов, а также выдачу им необходимых информационных материалов;

3) контролирует соблюдение спортсменами и иными лицами настоящих правил, положения (регламента) о соревнованиях;

4) организует контроль соблюдения спортсменами требований по темпу игры, стандартов поведения и техники безопасности;

5) принимает судейские решения в конкретных игровых ситуациях, применяет штрафные санкции в случае нарушения настоящих Правил или

установленных требований;

6) принимает решения по вопросам, неурегулированным настоящими Правилами, положением (регламентом) о соревнованиях, а также судейские решения по вопросам, вызывающим разногласия среди спортивных судей;

7) в случае неблагоприятных условий или чрезвычайных ситуаций принимает решение о приостановке и последующем возобновлении соревновательного раунда, в том числе об отмене или переносе соревновательного раунда;

8) при наличии условий, препятствующих продолжению соревновательного раунда, организует и контролирует эвакуацию спортсменов с гольф-поля;

9) организует прием счетных карточек спортсменов, контролирует процедуру приема и соблюдение требований к приему счетных карточек;

10) обеспечивает своевременное внесение результатов соревнований в единую систему определения гандикапов;

11) обеспечивает формирование промежуточного итогового протокола по завершению каждого соревновательного раунда;

12) проводит заседания ГСК, организует разбор поступивших протестов и принимает по ним решение;

13) предоставляет промежуточную отчетность о ходе соревнований;

3. После завершения соревнований:

1) формирует и утверждает итоговый протокол результатов соревнований, оформленный в соответствии с приложениями № 5 и № 6, если в положении (регламенте) о соревнованиях не указано иное;

2) принимает участие в церемонии награждения победителей и призеров соревнований;

3) оформляет таблицу учета рабочего времени судейской коллегии;

4) осуществляет оценку качества спортивного судейства членов судейской коллегии;

5) обеспечивает подготовку и своевременное предоставление отчета по

результатам соревнований, оформленный в соответствии с приложением № 7, если в положении (регламенте) о соревнованиях не указано иное.

123. Главный судья имеет право:

1) формировать и утверждать состав судейской коллегии соревнований в соответствии с Квалификационными требованиями;

2) планировать, координировать и контролировать работу судейской коллегии, секретариата и соответствующих комиссий;

3) вносить изменения в программу соревнований;

4) осуществлять остановку или иное вмешательство в ход соревновательного раунда с целью предотвращения нарушения или при возникновении нарушения настоящих Правил, положения (регламента) о соревновании, при возникновении угрозы жизни и здоровью спортсменов и иных лиц, а также в иных случаях, предусмотренных настоящими Правилами и техникой безопасности;

5) принимать решения по вопросам, неурегулированным настоящими Правилами, положением (регламентом) о соревнованиях, а также судейские решения по вопросам, вызывающим разногласия среди спортивных судей;

6) принимать решение о дисквалификации спортсменов при нарушении ими настоящих Правил или техники безопасности;

7) принимать решение об отстранении от судейства спортивных судей, не выполняющих свои функциональные обязанности или по причине их некомпетентности;

8) принимать решение об ограничении доступа к месту проведения соревнований во время соревновательного раунда официальных представителей команд, тренеров, зрителей и иных лиц в случае нарушения ими настоящих Правил или техники безопасности.

124. **Заместитель главного судьи** принимает участие в организации судейства соревнований, обеспечивает соблюдение настоящих Правил и требований положения (регламента) о соревнованиях, в том числе:

1) участвует в разработке местных правил, подготовке плана эвакуации

спортсменов и иных лиц, формировании стартового протокола;

2) осуществляет инспектирование места проведения соревнований с целью проверки исправности и правильности разметки, игрового состояния гольф-поля, надлежащего местоположения ти-маркеров в стартовых областях и лунок на паттинг-ринах;

3) контролирует игру спортсменов в зоне ответственности по указанию главного судьи соревнований;

4) контролирует соблюдение спортсменами и иными лицами настоящих Правил, положения (регламента) о соревнованиях;

5) контролирует соблюдение спортсменами требований по темпу игры, стандартов поведения, техники безопасности;

6) принимает судейские решения в конкретных игровых ситуациях, применяет штрафные санкции в случае нарушения настоящих Правил и установленных требований;

7) документирует принимаемые судейские решения;

8) принимает судейские решения по вопросам, вызывающим разногласия среди спортивных судей соревнований;

9) осуществляет и контролирует эвакуацию спортсменов и иных лиц с гольф-поля в случае неблагоприятных условий или чрезвычайных ситуаций, препятствующих продолжению соревновательного раунда;

10) участвует в заседаниях ГСК, в разборе поступивших протестов и принятии по ним решения;

11) участвует в подготовке промежуточной и итоговой отчетности о результатах проведения соревнований;

12) участвует в анализе работы спортивных судей по итогам соревнований и оценке качества спортивного судейства;

13) выполняет функциональные обязанности главного судьи соревнований по его поручению или во время его отсутствия.

125. Заместитель главного судьи имеет право:

1) осуществлять остановку или иное вмешательство в ход

соревновательного раунда с целью предотвращения нарушения или при возникновении нарушения настоящих Правил, положения (регламента) о соревнованиях, при возникновении угрозы жизни и здоровью спортсменов и иных лиц, а также в иных случаях, предусмотренных настоящими Правилами и техникой безопасности;

2) принимать решения по вопросам, вызывающим разногласия среди спортивных судей;

3) принимать решение о дисквалификации спортсменов при нарушении ими правил гольфа или техники безопасности.

126. **Рефери** осуществляет судейство соревнований в соответствии с настоящими Правилами и положением (регламентом) о соревнованиях, в том числе:

1) контролирует игру спортсменов в зоне ответственности по указанию главного судьи соревнований или его заместителя;

2) контролирует соблюдение спортсменами и иными лицами настоящих Правил, положения (регламента) о соревнованиях, требований по темпу игры, стандартов поведения и техники безопасности;

3) принимает судейские решения в конкретных игровых ситуациях;

4) применяет штрафные санкции при нарушении настоящих Правил или установленных требований;

5) документирует принятые судейские решения;

6) инспектирует место проведения соревнований с целью проверки исправности и правильности разметки, игрового состояния гольф-поля, надлежащего местоположения ти-маркеров в стартовых областях и лунок на паттинг-ринах;

7) участвует в заседаниях ГСК, разборе поступивших протестов и принятии по ним решения;

8) выполняет иные обязанности, входящие в его компетенцию, по поручению главного судьи соревнований или его заместителя.

127. Рефери имеет право:

1) осуществлять остановку или иное вмешательство в ход соревновательного раунда с целью предотвращения нарушения или при возникновении нарушения настоящих Правил, положения (регламента) о соревнованиях, при возникновении угрозы жизни и здоровью спортсменов и иных лиц, а также в иных случаях, предусмотренных настоящими Правилами и техникой безопасности;

2) принимать решение о дисквалификации спортсменов при нарушениях ими настоящих Правил, штрафом за которые является дисквалификация.

128. Главный секретарь осуществляет организацию документооборота соревнований, координирует и контролирует работу секретариата, обеспечивает документационное оформление проведения соревнований, организует работу или участвует в работе комиссии по допуску, в том числе:

1. В составе комиссии по допуску:

1) контролирует соответствие спортсменов условиям допуска, установленным положением (регламентом) о соревнованиях;

2) проверяет правильность оформления заявки на участие в соревнованиях, а также наличие и соответствие документов, прилагаемых к заявке, требованиям положения (регламента) о соревнованиях;

3) по завершению работы комиссии по допуску оформляет список допущенных спортсменов, в необходимых случаях решение комиссии по допуску;

4) организует хранения поступивших из комиссии по допуску документов до завершения соревнований.

2. При подготовке проведения соревнований:

1) осуществляет организационное и информационно-техническое обеспечение работы судейской коллегии;

2) организует оформление информационного стенда соревнований и размещение информации о соревнованиях на соответствующих интернет-

ресурсах;

3) организует подготовку документов, информационных материалов, бланков, необходимых для работы спортивных судей в ходе соревнований;

4) организует подготовку счетных таблиц, рабочих и промежуточных итоговых протоколов соревнований.

3. В ходе проведения соревнований:

1) обеспечивает информационное взаимодействие между судейской коллегией, спортсменами, информационным центром, пресс-центром, а также другими службами соревнований;

2) организует оформление счетных карточек и подготовку информационных материалов для спортсменов;

3) в необходимых случаях обеспечивает предстартовую регистрацию спортсменов и выдачу им счетных карточек и информационных материалов;

4) по завершению соревновательного раунда организует прием счетных карточек спортсменов;

5) контролирует соблюдение требований, предъявляемых к процедуре приема счетных карточек;

6) организует подсчет результатов соревнований и оформление промежуточных или итоговых протоколов;

7) принимает протесты спортсменов, информирует о заявленных протестах главного судью соревнований или его заместителя;

8) организует сверку результатов соревнований с информационным центром в целях предоставления актуальной и достоверной информации о ходе соревнований;

9) обеспечивает своевременное внесение результатов соревнований в единую систему определения гандикапов;

10) организует подготовку материалов для заседаний ГСК, оформление протоколов заседаний ГСК или решений ГСК по заявленным протестам;

11) осуществляет регистрацию явки спортивных судей в соревновательные дни, обеспечивает ведение учета их работы;

12) обеспечивает подготовку информации для церемонии награждения победителей и призеров соревнований.

4. После завершения соревнований:

1) готовит отчет главной судейской коллегии о проведении соревнований;

2) организует сбор и передачу на архивное хранение документов комиссии по допуску, счетных карточек спортсменов, протоколов заседаний и решений ГСК.

129. Главный секретарь имеет право:

1) по согласованию с главным судьей соревнований формировать состав секретариата соревнований;

2) планировать, координировать и контролировать работу секретариата соревнований;

3) запрашивать и получать информацию, материалы и документы, необходимые для выполнения его функциональных обязанностей;

4) участвовать в совещаниях по вопросам, относящимся к организации работы секретариата соревнований;

5) вносить предложения по организации работы секретариата соревнований.

Главный секретарь не имеет права принимать судейские решения в конкретных игровых ситуациях и применять штрафные санкции в связи с нарушением спортсменами настоящих Правил или требований положения (регламента) о соревнованиях.

130. **Заместитель главного секретаря** принимает участие в организации и координации работы секретариата, осуществляет документационное оформление проведения соревнований, выполняет функциональные обязанности по поручению главного секретаря, в том числе:

1) принимает участие в работе комиссии по допуску;

2) оформляет информационный стенд соревнований, своевременно обновлять на нем информацию, обеспечивает размещение актуальной

информации о проведении соревнований на соответствующих интернет-ресурсах;

3) осуществляет подготовку документов, информационных материалов и бланков, необходимых для работы спортивных судей в ходе соревнований;

4) оформляет счетные карточки, готовит информационные материалы для спортсменов;

5) в случае необходимости осуществляет предстартовую регистрацию спортсменов и выдачу им счетных карточек и информационных материалов для предстоящего соревновательного раунда;

6) по завершению соревновательного раунда осуществляет прием счетных карточек спортсменов в соответствии с требованиями процедуры приема счетных карточек;

7) участвует в подсчете результатов соревнований и оформлении промежуточных или итоговых протоколов соревнований;

8) принимает протесты спортсменов и информировать о них главного судью соревнований или его заместителя;

9) проводит сверку результатов спортсменов с информационным центром с целью обеспечения достоверности информации о ходе и результатах соревнований;

10) участвует в подготовке материалов для заседаний ГСК, вести и оформлять протоколы заседаний или решений ГСК по заявленным протестам;

11) принимает участие в подготовке отчета главной судейской о проведении соревнований;

12) выполняет функциональные обязанности главного секретаря соревнований по его поручению или во время его отсутствия.

131. Заместитель главного секретаря имеет право:

1) участвовать в совещаниях по вопросам, относящимся к организации работы секретариата соревнований;

2) запрашивать и получать информацию, материалы и документы,

необходимые для выполнения его функциональных обязанностей;

3) вносить предложения по организации работы секретариата соревнований.

Заместитель главного секретаря не имеет права принимать судебские решения в конкретных игровых ситуациях и применять штрафные санкции в связи с нарушением спортсменами настоящих Правил или требований положения (регламента) о соревнованиях.

132. **Судья-стартер** организует старт спортсменов в соответствии со стартовым протоколом, в том числе:

- 1) контролирует своевременную явку в стартовую зону спортсменов;
- 2) выдает спортсменам счетные карточки, информационные материалы для предстоящего соревновательного раунда;
- 3) проводит предстартовый инструктаж согласно указаниям главного судьи соревнований;
- 4) в случае необходимости разъясняет спортсменам местные правила и порядок их применения, информирует об особенностях игрового состояния или разметки гольф-поля;
- 5) в случае необходимости контролирует соответствие спортивного инвентаря (мячи, клюшки) настоящим Правилам и положению (регламенту) о соревнованиях;
- 6) обеспечивает своевременный старт спортсменов;
- 7) оперативно информирует членов судейской коллегии о нарушении графика стартов;
- 8) контролирует соблюдение спортсменами настоящих Правил и требований техники безопасности в стартовой зоне и в ходе старта;
- 9) информирует главного судью соревнований или его заместителя о фактах нарушения спортсменами настоящих Правил или требований положения (регламента) о соревнованиях.

133. Судья-стартер имеет право осуществлять остановку старта спортсменов с целью предотвращения нарушения или при возникновении

нарушения настоящих Правил, положения (регламента) о соревнованиях или требований техники безопасности.

Судья-стартер не имеет права принимать судебские решения в конкретных игровых ситуациях и применять штрафные санкции в связи с нарушением спортсменами настоящих Правил или требований положения (регламента) о соревнованиях.

134. Старший судья-информатор организует информационное обеспечение соревнований, в том числе:

1) организует работу информационного центра соревнований и распределяет зоны ответственности и обязанности судей-информаторов;

2) осуществляет оперативное руководство, координацию и контроль работы судей-информаторов;

3) инструктирует судей-информаторов по вопросам, входящим в их обязанности;

4) организует подготовку документов и бланков, необходимых для работы судей-информаторов;

5) осуществляет взаимодействие со старшим судьей-фиксатором текущего счета по согласованию процедуры сбора и передачи информации, по разработке схемы расстановки судей-фиксаторов текущего счета;

6) обеспечивает информирование спортсменов и иных лиц о ходе и результатах соревнований;

7) организует размещение информации о результатах выступления спортсменов на специально предназначенных стационарных стендах и соответствующих веб-сайтах и интернет-порталах в режиме «он-лайн»;

8) контролирует своевременное обновление, а также корректность информации о ходе и результатах выступления спортсменов;

9) организует информационное сопровождение спортсменов непосредственно во время их соревновательного раунда;

10) комментирует ход и результаты соревнований.

135. Старший судья-информатор имеет право осуществлять

планирование, координацию и контроль работы информационного центра соревнований, запрашивать и получать информацию и документы, необходимые для выполнения его функциональных обязанностей, участвовать в совещаниях по вопросам, относящимся к организации работы информационного центра соревнований.

Старший судья-информатор не имеет права принимать судейские решения в конкретных игровых ситуациях и применять штрафные санкции в случае нарушения спортсменами настоящих Правил или требований положения (регламента) о соревнованиях.

136. Старший судья-фиксатор текущего счета руководит работой судей-фиксаторов текущего счета и отвечает за организацию оперативного сбора и своевременной передачи информации о ходе соревновательного раунда и текущих результатах спортсменов, в том числе:

- 1) проводит инструктаж для судей-фиксаторов текущего счета;
- 2) выдает необходимые документы, бланки, технические средства для оперативной связи;
- 3) осуществляет расстановку судей-фиксаторов текущего счета;
- 4) контролирует соблюдение спортсменами настоящих Правил и информирует о фактах нарушения членов ГСК.

137. Старший судья-фиксатор текущего счета имеет право запрашивать и получать информацию и документы, необходимые для выполнения его функциональных обязанностей, участвовать в совещаниях по вопросам, относящимся к организации работы информационного центра соревнований и судей-фиксаторов текущего счета.

Старший судья-фиксатор текущего счета не имеет права принимать судейские решения в конкретных игровых ситуациях и применять штрафные санкции при нарушении спортсменами настоящих Правил или требований положения (регламента) о соревнованиях.

138. Помощник рефери назначается в помощь конкретному рефери в целях обучения, стажировки и проверки его способностей работать в

качестве рефери на соревнованиях. Помощник рефери выполняет поручения рефери (наставника), к которому он прикреплен.

139. Судья-наблюдатель осуществляет наблюдение за участком места проведения соревнований или группой спортсменов, контролирует соблюдение настоящих Правил и требований положения (регламента) о соревнованиях, информирует членов ГСК об отмеченных им фактах нарушения.

Судья-наблюдатель не имеет права принимать судейские решения в конкретных игровых ситуациях и применять штрафные санкции при нарушении спортсменами настоящих Правил или требований положения (регламента) о соревнованиях.

140. Технический секретарь оформляет документацию соревнований, участвует в подсчете результатов, подготовке промежуточного и итогового протоколов соревнований, а также выполняет иные поручения главного секретаря соревнований или его заместителя.

Технический секретарь не имеет права принимать судейские решения в конкретных игровых ситуациях и применять штрафные санкции при нарушении спортсменами настоящих правил или требований положения (регламента) о соревнованиях.

141. Судья-регистратор принимает счетные карточки спортсменов по завершению их соревновательного раунда, проверяет правильность заполнения счетных карточек, информирует членов ГСК о наличии спорных ситуациях, требующих принятия судейского решения, выполняет иные поручения главного секретаря соревнований или его заместителя.

Судья-регистратор не имеет права принимать судейские решения в конкретных игровых ситуациях и применять штрафные санкции в случае нарушения спортсменами настоящих Правил или требований положения (регламента) о соревнованиях.

142. Судья-информатор отвечает за текущее информирование спортсменов и иных лиц о ходе и результатах соревнований, размещает

информацию о результатах выступления спортсменов на стационарных стендах, в оперативном режиме вносит информацию о результатах соревнований в «он-лайн» систему, своевременно обновляет и оперативно корректирует эту информацию, выполняет иные поручения старшего судьи-информатора.

Судья-информатор не имеет права принимать судейские решения в конкретных игровых ситуациях и применять штрафные санкции в случае нарушения спортсменами настоящих Правил или требований положения (регламента) о соревнованиях.

143. Судья-фиксатор текущего счета отвечает за оперативный сбор и своевременную передачу результатов выступления спортсменов старшему судье-фиксатору текущего счета или в информационный центр соревнований.

Судья-фиксатор текущего счета не имеет права принимать судейские решения в конкретных игровых ситуациях и применять штрафные санкции в случае нарушения спортсменами настоящих Правил или требований положения (регламента) о соревнованиях.

14.2. Спортивная дисциплина «мини – личные соревнования», спортивная дисциплина «мини – командные соревнования»

144. Состав ГСК включает:

главного судью;

заместителя главного судьи;

старшего судью;

главного секретаря;

заместителя главного секретаря.

В рамках своих полномочий ГСК осуществляет организацию судейства соревнований, в том числе:

1) обеспечивает готовность места проведения соревнований, спортивного и технологического оборудования, инвентаря, экипировки к проведению соревнований согласно настоящим Правилам, положению

(регламенту) о соревнованиях, а также требованиям безопасности;

2) осуществляет взаимодействие со спортсменами с целью информирования, организации и координации их действий;

3) контролирует соблюдение настоящих Правил и положения (регламента) о соревнованиях;

4) осуществляет подготовку промежуточных и итоговых результатов проведения соревнований;

5) обеспечивает подготовку промежуточной и итоговой отчетности о результатах проведения соревнований.

145. К спортивным судьям, не входящим в ГСК, относятся:

судья-стартер;

судья-наблюдатель;

технический секретарь;

судья-регистратор;

судья-информатор;

судья на дорожке.

Судейская коллегия осуществляет судейство соревнований в соответствии с функциональными обязанностями, установленными для занимаемой должности.

146. Члены судейской коллегии должны сохранять абсолютный нейтралитет в ходе выполнения их функциональных обязанностей на поле во время проведения соревнований.

147. Члены судейской коллегии не могут участвовать в соревнованиях в качестве спортсменов или тренеров.

148. **Главный судья** (председатель судейской коллегии) выполняет следующие обязанности:

1) возглавляет судейскую коллегия соревнований;

2) осуществляет руководство по всем разделам работы судейской коллегии, обеспечивает проведение спортивной части соревнований в соответствии с настоящими Правилами и положением (регламентом) о

соревнованиях, контролирует работу своих заместителей, секретариата, старших судей и остальных членов судейской коллегии;

3) обеспечивает совместно с организаторами готовность мест проведения соревнований, инвентаря, оборудования, безопасность спортсменов и зрителей;

4) проводит в качестве председателя заседания ГСК до начала соревнований и по их ходу по мере необходимости;

5) рассматривает поступившие протесты, организует их разбор и принимает решение по ним;

6) принимает решение о внесении изменений в программу соревнований в случае чрезвычайных ситуаций или неблагоприятных погодных условий. Принимает решения о временной приостановке, возобновлении или досрочном завершении соревнований;

7) контролирует обнародование в установленном порядке всей необходимой и существенной информации для спортсменов соревнований;

8) по завершении соревнований выставляет оценки членам судейской коллегии;

9) обеспечивает своевременную передачу результатов соревнований, подготовку и своевременную сдачу отчета по результатам соревнований в установленном порядке.

149. В сроки, определяемые положением (регламентом) о соревнованиях, главный судья обеспечивает окончательную подготовку и приемку полей для проведения соревнований, будучи персонально ответственен за соблюдение следующих требований:

1) до начала соревнований грязные дорожки должны быть отчищены, ключевые требования к стандартам должны быть соблюдены, по возможности, дорожки и препятствия должны быть протерты, вода из лунок должна быть удалена;

2) подвижные препятствия должны быть установлены согласно разметке, если есть дорожка с сачком, необходимо проверить правильность

его установки и целостность сетки;

3) разметка перемещения мяча и красные линии должны присутствовать в полном объеме и быть отчетливо видимы;

4) дефекты должны быть незамедлительно устранены, если необходимо, с помощью организаторов, по месту проведения соревнований, неразрешенные отметки на дорожках или вблизи дорожек должны быть устранены или сделаны незаметными.

О замеченных дефектах должно быть незамедлительно доложено главному судье. Если они не устранены, спортсмен или тренер до начала соревнований может заявить протест главному судье. Если это не было сделано, поле считается пригодным для соревнований.

150. Главный судья вправе принимать решения по конкретным игровым ситуациям, при необходимости пересматривать решения заместителей и старших судей. Главный судья может совмещать свои обязанности с обязанностями старшего судьи.

151. Главный судья может делегировать часть обязанностей другим членам судейской коллегии. В случае кратковременного отсутствия он должен определить заместителя. В то же время окончательной ответственности это с него не снимает.

152. **Заместитель главного судьи** подчиняется главному судье, оказывает ему помощь и выполняет следующие обязанности:

1) выполняет функции главного судьи по его поручению или во время его отсутствия;

2) руководит работой судейских служб по поручению главного судьи.

Заместитель главного судьи вправе принимать решения по конкретным игровым ситуациям. Он может совмещать свои обязанности с обязанностями старшего судьи.

153. **Старший судья** подчиняется главному судье или его заместителю и выполняет следующие обязанности:

1) контролирует игру спортсменов и оказывает им помощь в

соответствии с настоящими Правилами на заранее определенной по решению главного судьи или его заместителя части мини-гольф поля одного стандарта;

2) следит за безопасностью игры и соблюдением настоящих Правил. Оказывает помощь спортсменам в сложных игровых ситуациях;

3) по каждому факту нарушения настоящими Правилами, который он заметил, или о котором ему сообщили, принимает решение;

4) документирует принимаемые решения: при наложении штрафов - в обязательном порядке, по процедуре, определяемой настоящими Правилами; при вынесении решений о порядке применения настоящих Правил в важных и сложных игровых ситуациях – по мере необходимости;

5) следит за соблюдением установленного темпа игры, в необходимых случаях применяет меры к нарушителям темпа игры в соответствии с настоящими Правилами;

6) участвует в разборе протестов.

154. Главный секретарь выполняет следующие обязанности:

1) оформляет документацию соревнований, выполняет указания главного судьи или его заместителя;

2) осуществляет регистрацию (допуск) спортсменов (в случае, если положением (регламентом) о соревнованиях эта функция не возлагается на комиссию по допуску).

3) готовит списки спортсменов, прошедших регистрацию;

4) в соответствии с положением (регламентом) о соревнованиях и указаниями главного судьи готовит стартовые протоколы и уточненный график соревнований.

5) готовит и выдает судьям документы и бланки для их работы, оформляет счетные карточки, может выдавать спортсменам необходимые документы;

6) собирает счетные карточки спортсменов после раунда (в отсутствие судьи-регистратора), готовит для сдачи на хранение счетные карточки

спортсменов;

7) обеспечивает учет спортивных результатов и их оформление в виде промежуточных или итоговых протоколов;

8) принимает протесты спортсменов и передает их главному судье или его заместителю для разбора и принятия решения;

9) собирает для сдачи на архивное хранение рабочие записи судей, подготовленные по ходу соревнований;

10) самостоятельно, силами секретариата или с помощью судьи-информатора сообщает необходимую информацию спортсменам, судьям, зрителям, представителям СМИ;

11) ведет протоколы заседаний ГСК, готовит материалы для заседаний, оформляет решения по протестам;

12) готовит информацию и документы для проведения награждения победителей и призеров соревнований;

13) несет ответственность за достоверность подготавливаемой секретариатом документации;

14) готовит отчет по результатам соревнований для подачи в установленном порядке.

155. Заместитель главного секретаря соревнований подчиняется главному секретарю, оказывает ему помощь и выполняет следующие обязанности:

1) выполняет функции главного секретаря по его поручению или во время его отсутствия;

2) руководит по поручению главного секретаря работой секретариата соревнований или конкретными сотрудниками секретариата.

156. Судья на дорожке подчиняется старшему судье, контролирующему соответствующую часть мини-гольф поля и выполняет следующие обязанности:

1) контролирует игру спортсменов и оказывает им помощь в соответствии с настоящими Правилами на одной или нескольких дорожках

мини-гольф поля, заранее определенных по решению главного судьи или его заместителя;

2) следит за безопасностью игры, соблюдением настоящих Правил, оказывает помощь спортсменам в сложных игровых ситуациях;

3) по каждому факту нарушения настоящих Правил, который он заметил на контролируемых им дорожках, принимает решение;

4) документирует принимаемые решения: при наложении штрафов – в обязательном порядке, по процедуре, определяемой настоящими Правилами, при вынесении решений о порядке применения настоящих Правил в важных и сложных игровых ситуациях – по мере необходимости;

5) следит за соблюдением установленного темпа игры, в необходимых случаях применяет меры к нарушителям темпа игры в соответствии настоящими Правилами;

6) участвует в разборе протестов.

157. Судья-стартер подчиняется главному судье или его заместителю и выполняет следующие обязанности:

1) осуществляет старт спортсменов в соответствии с положением (регламентом) о соревнованиях и стартовым протоколом и с учетом требований безопасности игры;

2) информирует главного судью или его заместителя о нарушении графика стартов и о спортсменах, не вышедших на старт своевременно;

3) при необходимости контролирует соответствие игрового инвентаря (мячи, клюшки) настоящим Правилам;

4) может по поручению главного судьи или его заместителя выдавать спортсменам счетные карточки, сообщать им необходимую информацию.

Судья-стартер не вправе принимать решения по конкретным игровым ситуациям. Если ему станет известно о такой ситуации, он обязан сообщить о ней главному судье, его заместителю или старшему судье.

158. Судья-наблюдатель подчиняется главному судье или его заместителю и выполняет следующие обязанности:

1) ведет по поручению главного судьи (его заместителя) дополнительное наблюдение за участком мини-гольф поля одного стандарта или группой спортсменов;

2) сообщает главному судье (его заместителю) об отмеченных им случаях нарушения настоящих Правил.

3) вызывает главного судью (его заместителя) к группе спортсменов по их просьбе;

4) докладывает главному судье (его заместителю) по его просьбе (непосредственно на месте, при сдаче счетных карточек, при разборе протестов) обстоятельства, очевидцем которых он был.

Судья-наблюдатель не вправе принимать решения по конкретным игровым ситуациям. Если ему станет известно о такой ситуации, он обязан сообщить о ней главному судье, его заместителю.

159. Технический секретарь подчиняется главному секретарю (в отсутствие главного секретаря – главному судье) и выполняет поручения главного секретаря (главного судьи) в части подготовки и оформления документации соревнований.

160. Судья-регистратор подчиняется главному секретарю и выполняет следующие обязанности:

1) осуществляет сбор счетных карточек спортсменов финишировавших групп;

2) осуществляет проверку правильности заполнения счетных карточек;

3) вносит данные счетных карточек в протокол результатов или в компьютерную систему обработки результатов;

4) по поручению главного секретаря может готовить итоговые протоколы соревнований, выполнять другие секретарские функции.

161. Судья-информатор назначается на соревнованиях, предполагающих присутствие значительного количества спортивных болельщиков, подчиняется главному судье, его заместителю или главному секретарю и выполняет следующие обязанности:

- 1) организует текущее информационное обеспечение соревнования;
- 2) отвечает за правильность и своевременность размещения информации на стационарных информационных стендах;
- 3) отвечает за координацию действий со средствами массовой информации, в том числе за размещение информации на официальном сайте организаторов.

162. Члены судейской коллегии должны быть легко узнаваемы. В дополнение, утвержденный список судей должен быть вывешен на официальном стенде соревнований.

163. Решения уполномоченными членами судейской коллегии должны приниматься быстро и безапелляционно. В случае сомнений или неопределенности следует проконсультироваться с главным судьей.

164. В случае разногласий по поводу произошедшего, до принятия решения следует проконсультироваться со всеми спортсменами данной группы. С любыми другими свидетелями также можно консультироваться, но решение должно быть принято судьей единолично.

165. В ходе соревнований рекомендуется присутствие на каждом поле не менее чем двух членов судейской коллегии для непосредственного наблюдения за ходом соревнований (на всероссийских и межрегиональных соревнованиях присутствие двух судей обязательно). Если уполномоченный член судейской коллегии замечает нарушение, он должен вмешаться немедленно.

166. Главный судья должен прибыть на место проведения соревнований не позднее, чем за 30 минут до его начала.

167. Особое внимание должно быть уделено тому, чтобы все группы имели возможность спокойно завершить соревнования.

168. Организаторы вправе устанавливать требования к форме членов судейской коллегии.

**Рекомендуемый образец заявки на соревнование
(коллективная заявка)**

(субъект Российской Федерации)

заявляет команду (группу спортсменов) в указанном ниже составе для участия в

(наименование соревнования, дата проведения, место проведения)

№ п/п	Фамилия, имя, отчество	Зачет (Л/КЗ)	Дата рождения	Пол (м/ж)	Спор. разряд, звание	Регистрационный номер	Гандикап и (или) место в рейтинге	Тренер спортсмена	Отметка о допуске врача, личная печать

Руководителем спортивной делегации назначается: _____

Контактная информация (адрес, телефон, факс, электронный адрес) _____

Руководитель региональной спортивной федерации по гольфу (для всероссийских соревнований): _____
(подпись, должность, расшифровка)

Врач: _____
(расшифровка подписи, печать медицинской организации)

Руководитель органа исполнительной власти субъекта Российской Федерации в области физической культуры и спорта (для всероссийских соревнований): _____
(подпись, должность, расшифровка)

«_____» _____ 20__ г. МП

**Рекомендуемый образец заявки на соревнование
(индивидуальная заявка)**

Заявляем спортсмена для участия в _____

(наименование соревнования, дата проведения, место проведения)

Фамилия, имя, отчество:			
Фамилия, имя латинским шрифтом:			
Дата рождения (дд.мм.гггг):			
Пол (м/ж):		Спорт. разряд, звание:	
Рег. карточка №:		Значение точного гандикапа:	____, ____
Клуб, федерация, спортивная секция, город:			
Тренер спортсмена (фамилия, инициалы, организация):			
Контактная информация (адрес, телефон, факс, электронный адрес):			
Субъект Российской Федерации:			
Отметка спортивного врача, подпись, личная печать, печать медицинской организации:			

Руководитель региональной спортивной федерации по гольфу (для всероссийских соревнований):

« ____ » _____ 20__ г. _____
(подпись) (расшифровка подписи)

Руководитель органа исполнительной власти субъекта Российской Федерации в области физической культуры и спорта (для всероссийских соревнований):

« ____ » _____ 20__ г. _____
(подпись) (расшифровка подписи)

МП

Рекомендуемы образец
графика движения групп

(наименование соревнования)

(дата и место проведения соревнования)

Раунд 1	ТН 1	Лунка	1	2	3	4	5	6	7	8	9
Группа	Дата:	Старт	0:15	0:18	0:12	0:15	0:15	0:12	0:15	0:15	0:18
	Ф.И.О.	Пар	4	5	3	4	4	3	4	4	5
1		8:00	8:15	8:33	8:45	9:00	9:15	9:27	9:42	9:57	10:15
2		8:10	8:25	8:43	8:55	9:10	9:25	9:37	9:52	10:07	10:25
3		8:20	8:35	8:53	9:05	9:20	9:35	9:47	10:02	10:17	10:35
Раунд 1	ТН 10	Лунка	10	11	12	13	14	15	16	17	18
Группа	Дата:	0:05	0:15	0:18	0:12	0:15	0:15	0:12	0:15	0:15	0:18
	Ф.И.О.	Пар	4	5	3	4	4	3	4	4	5
1		10:20	10:35	10:53	11:05	11:20	11:35	11:47	12:02	12:17	12:35
2		10:30	10:45	11:03	11:15	11:30	11:45	11:57	12:12	12:27	12:45
3		10:40	10:55	11:13	11:25	11:40	11:55	12:07	12:22	12:37	12:55

Рекомендуемый образец
стартового протокола

(наименование соревнования)

(дата и место проведения соревнования)

Тп1

8:00

1

8:10

2

8:20

3

**Рекомендуемы образец
итогового протокола соревнования**

(наименование соревнования)

(дата и место проведения соревнования)

№№ п/п	ФИО	Дата рожден ия	Спор. разряд, звание	Точное значение гандикап а	Зачет ЛЗ/КЗ	Субъе кт РФ	Принадлежн ость к физкультурн о- спортивной организации	ФИО тренера	Результат соревнования				Место	
									Раун д 1	Раунд 1	Раунд 1	Раунд 1		

Главный судья соревнования

(подпись)

(расшифровка подписи)

Главный секретарь соревнования

(подпись)

(расшифровка подписи)

Рекомендуемы образец
итогового протокола соревнования
(матчевая игра)

(наименование соревнования)

(дата и место проведения соревнования)

ФИО	$\frac{1}{8}$ финала	$\frac{1}{4}$ финала ФИО	Полуфинал ФИО	Победители полуфиналов встречаются в финале
ФИО	ФИО			
ФИО	$\frac{1}{8}$ финала			
ФИО	ФИО			
ФИО	$\frac{1}{8}$ финала	$\frac{1}{4}$ финала ФИО	Полуфинал ФИО	1 место – ФИО 2 место – ФИО
ФИО	ФИО			
ФИО	$\frac{1}{8}$ финала			
ФИО	ФИО			
ФИО	$\frac{1}{8}$ финала	$\frac{1}{4}$ финала ФИО	Полуфинал ФИО	Победители полуфиналов встречаются в матче за третье место
ФИО	ФИО			
ФИО	$\frac{1}{8}$ финала			
ФИО	ФИО			
ФИО	$\frac{1}{8}$ финала	$\frac{1}{4}$ финала ФИО	Полуфинал ФИО	3 место – ФИО
ФИО	ФИО			
ФИО	$\frac{1}{8}$ финала			
ФИО	ФИО			

Рекомендуемый образец отчета
главной судейской коллегии о проведении соревнования

(наименование соревнования)

1. Место проведения (субъект РФ, город):
2. Наименование спортивного сооружения:
3. Сроки проведения:
4. Общее количество спортсменов:
5. Результаты индивидуального зачета спортсменов соревнования:

Место	Ф.И.О.	Субъект РФ

6. Результаты командного зачета среди спортивных сборных команд субъектов Российской Федерации:

Место	Команда (субъект РФ)	Очки

7. Состав судейской коллегии:

№ п/п	Ф.И.О.	Должность	Судейская категория	Субъект РФ (город)
1				
2				
3				

8. Общая оценка состояния спортивного сооружения:
9. Общая информация об организации и проведении соревнования:
10. Общая информация о соблюдении правил гольфа, положения (регламента) о соревновании:

11. Общая оценка качества судейства соревнования:
12. Медицинское обеспечение соревнования, в том числе сведения о травмах и других несчастных случаях:
13. Общая оценка соблюдения мер по обеспечению безопасности при проведении соревнования:
14. Общие замечания по подготовке и проведению соревнования:

Главный судья соревнования

(подпись)

(расшифровка подписи)

Главный секретарь соревнования

(подпись)

(расшифровка подписи)

« ____ » _____ 20__ г.